

Руководство по эксплуатации

HAVAL F7

HAVAL



Благодарим Вас за выбор автомобиля Haval.

Чем больше Вы будете знать о вашем автомобиле, тем легче и увереннее будете им управлять. Поэтому мы хотели бы порекомендовать Вам перед началом эксплуатации автомобиля внимательно прочитать данное руководство. Тем самым вы ознакомитесь с важной информацией, касающейся работы автомобиля, после чего сможете в полной мере использовать все его технические преимущества. Кроме этого, Вы получите полезную информацию, необходимую для обеспечения безопасности дорожного движения, безопасности вождения данного автомобиля и для сохранения его ценности.

Данное руководство также содержит важную информацию о гарантийном обслуживании. Рекомендуется внимательно с ней ознакомиться и хранить надлежащим образом в автомобиле. При покупке автомобиля просим Вас оказать содействие дилеру и заполнить находящуюся в данном руководстве регистрационную карточку, с тем чтобы Вы смогли в полной мере воспользоваться всеми преимуществами гарантийного обслуживания.

При продаже или передаче автомобиля передайте данное руководство новому владельцу вместе с автомобилем, для того чтобы и он смог продолжить им пользоваться.

От всего сердца желаем Вам приятного и безопасного пути!

17.12.2018

Общие сведения

Важные примечания

Оборудование автомобиля

Обратите внимание, что данное руководство содержит информацию, касающуюся стандартного оборудования автомобилей данной серии, установленного в автомобилях, предназначенных для продажи в определенных странах, а также информацию, касающуюся специального оборудования. Поэтому некоторое оборудование или функции, описанные в данном руководстве, могут быть не установлены на вашем автомобиле или доступны только на определенных рынках. За информацией о комплектации вашего автомобиля просим обратиться к документам, предоставляемым при продаже, или к дилеру, у которого вы приобрели автомобиль.

В автомобилях с правым рулем фактическое расположение некоторых из действующих элементов может отличаться от показанных на иллюстрациях.

Актуальность руководства

Вся информация, представленная в данном руководстве, является актуальной на момент печати руководства. Однако в связи с постоянным совершенствованием продукции, содержание данного руководства может быть изменено в любое время без предварительного уведомления.

В зависимости от спецификации, оборудование автомобиля, изображенное на иллюстрациях, может отличаться от оборудования вашего автомобиля.

Аудиовизуальная система

Смотрите в «Руководстве по эксплуатации аудиовизуальной системы», поставляемой вместе с автомобилем.

Аксессуары, запасные части и модификации

Теперь вы можете приобрести не только оригинальные запчасти и комплектующие, но и иные запчасти и принадлежности, подходящие для данного автомобиля. В случае необходимости в замене деталей рекомендуется использовать оригинальные запчасти и комплектующие, также возможно использование других деталей надлежащего качества.

Мы не даем никаких гарантий и не несем никакой ответственности и обязательств в отношении неоригинальных запасных частей и комплектующих, а также в случае использования таких деталей для замены и установки. Кроме того, повреждение автомобиля и ухудшение его рабочих характеристик, вызванные использованием неоригинальных запасных частей или аксессуаров, не покрываются гарантией.

Условные обозначения

Предупреждение

Используется для обозначения пунктов, содержащих предупреждение.

Несоблюдение этих пунктов может привести к серьезным травмам или смерти. В данных пунктах говорится о том, что необходимо или что строго запрещается делать, для того чтобы снизить для вас и для других людей риск серьезной травмы или смерти.

Внимание

Используется для обозначения пунктов, на которые необходимо обратить внимание.

Несоблюдение этих пунктов может привести к повреждению автомобиля или его оборудования. В данных пунктах говорится о том, что необходимо или что строго запрещается делать, для того чтобы предотвратить или снизить риск повреждения автомобиля и его оборудования.

Уведомление

Используется для обозначения подзаписки.

Содержит дополнительную информацию, которая может быть для вас полезной.



Круг с косой чертой посередине означает «Нельзя», «Не нужно выполнять данную операцию» или «Не позволяйте данной ситуации произойти».

(▷ Страница X)

Данное условное обозначение указывает, что за более подробной информацией необходимо обратиться к соответствующей странице.

Инструкция по безопасности

Предупреждение

Меры предосторожности во время вождения:

- ▷ Трезвое вождение: запрещается садиться за руль после употребления алкоголя или лекарственных препаратов, влияющих на способность управления автомобилем.

Алкоголь и некоторые лекарственные препараты могут замедлять реакцию, влиять на правильность принимаемых решений и координацию, а также могут привести к несчастным случаям, серьезным травмам или смерти.

- ▷ Осторожное вождение: необходимо соблюдать осторожность при вождении. Всегда обращайтесь внимание на действия других участников дорожного движения, для того чтобы успеть своевременно принять решение и предотвратить несчастный случай.
- ▷ Внимательное вождение: во время вождения необходимо полностью

сосредоточиться. Все, что отвлекает внимание водителя, например настройка кнопок управления, звонки по мобильному телефону или чтение, может привести к столкновению, а также к серьезным травмам или смерти водителя, находящихся в автомобиле пассажиров и других людей.

Предупреждение!

Запрещается оставлять детей одних в автомобиле, а также давать детям ключи.

Ребенок может привести автомобиль в движение или случайно переместить рычаг переключения передач в другое положение. Дети могут травмировать себя, играя окнами, люком и иным оборудованием в автомобиле. Кроме того, слишком высокая или слишком низкая температура внутри автомобиля также может привести к гибели ребенка.

Сервисные центры

При необходимости осуществления ремонта или технического обслуживания обратитесь в сервисный центр.

Для получения актуальной информации о сервисных центрах зайдите на официальный сайт: www.haval.ru

Внешний вид

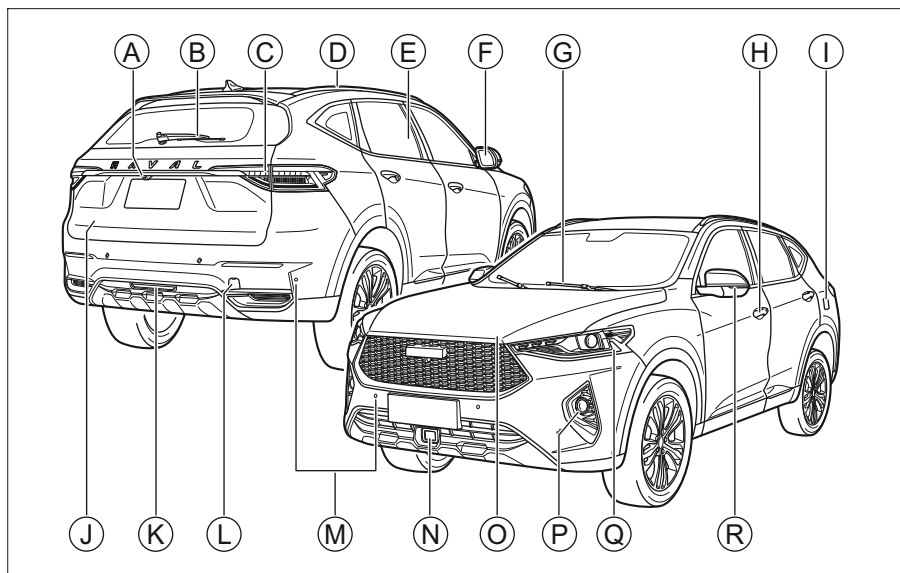

FA384A7B76B3

- | | |
|--|---|
| Ⓐ Камера заднего вида 104 | Ⓚ Задние противотуманные фонари 50 |
| Ⓑ Задний стеклоочиститель 57 | Ⓛ Заглушка заднего буксировочного крюка 191 |
| Ⓒ Задние комбинированные фонари 49 | Ⓜ Система предупреждения о возможном столкновении 103 |
| Ⓓ Рейлинги на крыше автомобиля 48 | Ⓝ Датчик системы адаптивного круиз-контроля 112 |
| Ⓔ Окна автомобиля 26 | Ⓞ Капот 32 |
| Ⓕ Наружные зеркала заднего вида 44 | Ⓟ Передние противотуманные фары 50 |
| Ⓖ Передние автоматические стеклоочистители 56 | Ⓠ Передние комбинированные фары 50 |
| Ⓗ Замок двери 19 | Ⓡ Боковые указатели поворота 50 |
| Ⓘ Дверца лючка заливной горловины топливного бака 34 | |
| Ⓣ Дверь багажника 22 | |

Внутреннее оснащение

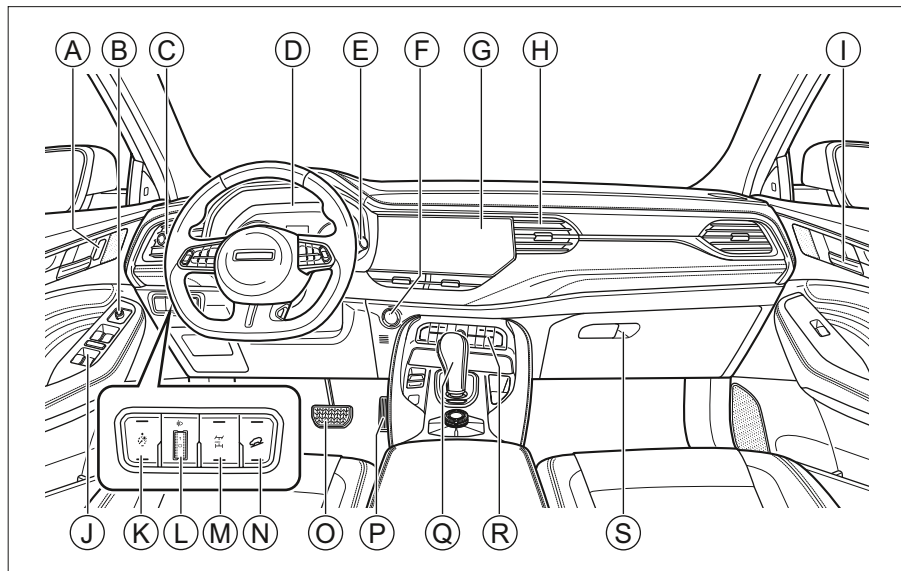

C042FAD6C0D7

- Ⓐ Кнопка центрального управления [20](#)
- Ⓑ Переключатель регулировки наружных зеркал заднего вида [44](#)
- Ⓒ Комбинированный переключатель управления освещением [50](#)
- Ⓓ Основные приборы [130](#)
- Ⓔ Комбинированный переключатель стеклоочистителей [56](#)
- Ⓕ Выключатель зажигания [85](#)
- Ⓖ Аудиовизуальная система
- Ⓗ Воздуховыпускное отверстие кондиционера [63](#)
- Ⓘ Внутренняя ручка двери автомобиля [20](#)
- Ⓝ Стеклоподъемник водительской двери [26](#)
- Ⓚ Кнопка регулировки яркости приборов [53](#)
- Ⓛ Поворотная ручка регулировки высоты света фар [54](#)
- Ⓜ Кнопка переключения режимов привода [97](#)
- Ⓝ Кнопка управления системой помощи на спуске [122](#)
- Ⓞ Педаль тормоза
- Ⓟ Педаль газа
- Ⓠ Электронный селектор АКП [92](#)
- Ⓡ Система кондиционирования [59](#)
- Ⓢ Бардачок [66](#)

Содержание

1 Управление

Здесь представлены основные способы управления ключом, дверьми, окнами, сиденьями и другим оборудованием, установленным в автомобиле.

2 Управление автомобилем

Здесь представлена информация о запуске двигателя, о методах переключения передач, о содержании приборов, а также о сочетаемых друг с другом специальных функциях.

3 Безопасность

Здесь речь идет о таких средствах защиты, как противоугонная система автомобиля, ремни безопасности и т. д.

4 В экстренной ситуации

Здесь представлены способы устранения неполадок, таких как прокол шин, разряд аккумулятора и т. д.

5 Техническое обслуживание и уход за автомобилем

В данном разделе говорится о текущем осмотре и регулярном техническом обслуживании автомобиля.

6 Гарантийное обслуживание

В данном разделе содержится регистрационная карточка с информацией об автомобиле, информация о гарантийном обслуживании и т. д.

7 Технические данные

Здесь представлена информация о параметрах всего автомобиля, о регистрационном номере автомобиля и т. д.

8 Указатели

Здесь приводится алфавитный указатель данного руководства и указатель световых индикаторов.

Управление

Ключ	16	Функция задержки	28
Информация о ключе	16	Комфортное закрытие	28
Описание кнопок	16	Инициализация	28
Замена элемента питания	17	Люк	29
Замок двери	19	Закрытие и открытие люка	29
Запирание и отпирание		Закрытие и открытие	
дверей с помощью интел-		солнцезащитной шторки	30
лектуальной системы		Функция защиты от заземления	31
доступа к автомобилю	19	Функция автоматического	
Запирание и отпирание		закрытия	31
при помощи ключа	20	Функция задержки	31
Отпирание и запирание		Комфортное закрытие	31
при помощи кнопок		Инициализация	31
центрального управления	20	Капот	32
Отпирание двери при		Открытие	32
помощи внутренней ручки	20	Закрытие	32
Отпирание и запирание		Заправка топлива	34
дверей механическим ключом	21	Способ заправки	34
Аварийная блокировка дверей ...	21	Сведения о топливе	35
Открытие и закрытие двери		Сиденья	36
багажника	22	Подголовники	36
«Безопасный» замок	24	Передние сиденья	37
Отпирание дверей после		Регулировка сидений при	
остановки двигателя	24	помощи электропривода	38
Автоматическое запирание		Подлокотник передних сидений	39
во время движения	24	Настройки передних сидений	39
Автоматическое запирание	24	Сиденья заднего ряда	40
Предотвращение ошибок		Подлокотник задних сидений	41
при запирании	25	Обогрев задних сидений	42
Автоматическое отпирание		Зеркала заднего вида	43
при столкновении	25	Зеркала заднего вида	43
Окна автомобиля	26	Наружные зеркала заднего вида	44
Открывание и закрывание			
окон автомобиля	26		
Защита от заземления	27		

Рулевое колесо	46	Устройства для хранения	64
Метод регулирования	46	Багажный крюк	66
Функция нагрева	46	Шторка	66
Рейлинги на крыше автомобиля	48	Розетка питания	67
Рейлинги на крыше автомобиля .	48		
Управление освещением	49		
Расположение фар	49	Управление автомобилем	
Комбинированный переключатель управления освещением	50	Правила управления автомобилем ...	70
Аварийная световая сигнализация	52	Подготовка к движению	70
Дневные ходовые огни	52	Управление автомобилем	71
Функция освещения «Проводи меня домой»	53	Особые замечания для пассажиров	74
Вспомогательное освещение с помощью передних противотуманных фар	53	Во время стоянки	75
Сигнал экстренного торможения	53	Экономичное вождение	75
Регулирование яркости приборной панели	53	Рекомендации по управлению автомобилем в неблагоприятных условиях	77
Регулирование высоты света фар	54	Движение в условиях тумана	77
Внутреннее освещение автомобиля	54	Движение в дождливую погоду ...	77
		Преодоление затопленных участков	78
		Вождение в условиях жаркой погоды	79
		Вождение в холодное время года	80
Управление стеклоочистителями ..	56	Рекомендации по управлению автомобилем в период обкатки	83
Автоматические стеклоочистители	56	Обкатка шин	83
Система кондиционирования	59	Тормозные колодки	83
Описание кнопок	59	Обкатка двигателя	84
Описание функций	61	Выключатель зажигания	85
Воздуховыпускные отверстия	63	Кнопочного типа	85
Оснащение салона	64	Запуск и выключение двигателя	87
Солнцезащитный козырек	64	Запуск двигателя	87
Косметическое зеркало	64	Выключение двигателя	88

Стояночный тормоз	89	Система адаптивного	
Требования безопасности	89	круиз-контроля	112
Электромеханический		Общее описание	112
стояночный тормоз	89	Отображение на приборной	
Автоматическая коробка передач .	92	панели	113
Электронный селектор АКП	92	Пользование системой	113
Режимы управления автомобилем 96		Функция помощи при	
Выбор режимов привода	96	движении в пробках	116
Система полного привода	97	Функция помощи при повороте .	117
Интеллектуальный полный		Ограничение возможностей	117
привод	97	Датчик	118
Система контроля движения		Система помощи при	
в сложных условиях	99	движении вперед	119
Общее описание	99	Общее описание	119
Выбор режимов привода	99	Пользование системой	120
Описание режимов	100	Способ оповещения	120
Система помощи при парковке ...	101	Автоматическое экстренное	
Требования безопасности	101	торможение	120
Система помощи при парковке .	102	Напоминание о безопасной	
Система предупреждения		дистанции	120
о возможном столкновении	103	Настройки чувствительности	
Система помощи при		для предварительного	
движении задним ходом		предупреждения	121
с дисплеем	104	Система определения	
Система кругового обзора	104	объектов	121
Система мониторинга		Датчик	121
давления воздуха в шинах	107	Система помощи при	
Описание системы	107	движении на спуске	122
Функция мониторинга	107	Описание системы	122
Функции предупреждения	108	Пользование системой	122
Система круиз-контроля	109	Система помощи при вождении ...	124
Описание системы	109	Требования безопасности	124
Пользование системой	110	Антиблокировочная	
		тормозная система	124
		Система электронного рас-	
		пределения тормозных усилий ..	125

Система помощи при экстренном торможении	125
Электронная система динамической стабилизации движения	125
Противобуксовочная система ..	126
Система помощи при трогании на подъеме	126
Рулевое управление с электроусилителем	126
Система предотвращения опрокидывания	127
Система контроля вредных выбросов	128
Требования безопасности	128
Датчики кислорода	128
Каталитический нейтрализатор	128
Турбонагнетатель	129
Система контроля паров топлива	129
Система рециркуляции картерных газов	129
Бортовая диагностическая система	129
Основные приборы	130
Краткое описание	130
Кнопки на рулевом колесе	131
Экран данных о движении	132
Экран настроек меню	133
Предупреждающие сообщения	134
Отображение передачи коробки передач	135
Напоминание о необходимости переключения передачи	135

Индикаторы и сигнализаторы на приборной панели	136
Индикаторы и сигнализаторы ...	136
Звуковое предупреждение	141
Звуковое предупреждение	141

Безопасность

Ремни безопасности	144
Требования безопасности	144
Правильное использование ремня безопасности	145
Предварительное натяжение ремней безопасности	146
Регулирование ремней безопасности передних сидений по высоте	147
Порядок использования трехточечного ремня безопасности	148
Подушки безопасности	150
Требования безопасности	150
Передние подушки безопасности	151
Боковые подушки безопасности	154
Шторки безопасности	155
Детская удерживающая система .	157
Типы детских автокресел	157
Точки крепления ISOFIX	158
Условия использования детского автокресла	158
Способ установки детского автокресла	160
Особые замечания по установке детского автокресла	162

Противоугонная система двигателя	164
Общее описание	164
Секретный конверт	164
Противоугонная система автомобиля	166
Описание системы	166
Включение системы	166
Система блокировки дверей	166
Условия срабатывания сигнализации	167
Отключение сигнализации	167
Система прекращения подачи топлива при столкновении	168
Система прекращения подачи топлива при столкновении	168
Предупреждающие обозначения	169
Обозначения безопасности	169
Предупреждающие знаки на крышке расширительного бачка	169
Предупреждающие знаки в моторном отсеке	169
Предупреждающая этикетка аккумулятора	170
Предупреждающий знак передней подушки безопасности	170
Предупреждающий знак боковой подушки безопасности	171

В экстренной ситуации

Комплект бортового инструмента	174
Место размещения	174

Запасное колесо	175
Описание запасного колеса	175
Место размещения	176
Способ извлечения и размещения	176
Замена поврежденного колеса	177
Признаки неполадок	177
Подготовка к замене поврежденного колеса	177
Инструкция по замене колеса	178
В случае аварии	181
В случае аварии	181
Если автомобиль застрял	181
Запуск двигателя автомобиля от сторонней аккумуляторной батареи	183
Признаки недостатка заряженности аккумуляторной батареи	183
Запуск двигателя автомобиля от сторонней аккумуляторной батареи	183
Перегрев двигателя	186
В случае перегрева двигателя	186
Буксировка	188
Буксировка с использованием специализированной техники	188
Буксирование с помощью буксировочной проушины	189
Буксировка неисправного автомобиля	191
Система вызова экстренных служб	193
Система вызова экстренных служб	193

Техническое обслуживание и уход за автомобилем

Необходимость технического обслуживания автомобиля и ухода за ним	196
Моторный отсек	197
Инструкции по безопасности	197
Проверка уровня моторного масла	198
Моторное масло	200
Тормозная жидкость	201
Охлаждающая жидкость двигателя	202
Жидкость омывателя стекол	202
Радиатор	203
Аккумуляторная батарея	203
Замена деталей	204
Предохранители	204
Щетки очистителей стекол	206
Лампы	208
Обслуживание автомобиля	209
Уход за шинами	209
Уход за люком в крыше	211
Уход за кузовом	212
Уход за салоном автомобиля	214
Защита от коррозии	216
Стоянка автомобиля в течение длительного времени	217
График планового технического обслуживания	218
Свидетельство о прохождении планового технического обслуживания	220

Гарантийное обслуживание

Общие положения	226
Географические зоны действия гарантии на новые автомобили	227
Договорная гарантия на новый автомобиль	228
Начало и окончание гарантии на новые автомобили	228
Сведения о гарантийных обязательствах	229
Гарантия на запасные части	232
Оригинальные запасные части	232
Гарантийный срок на оригинальные запасные части	232
Условия распространения гарантийного обслуживания	233
Необходимость проведения технического обслуживания	235
Обязанности владельца автомобиля	236
Ежедневный осмотр и уход	236
Объекты проверки и порядок осмотра	236
Плановое техническое обслуживание автомобиля	237
Бонусы, предоставляемые владельцам автомобилей компанией Naval	237
Регистрационная карточка с информацией об автомобиле	239
Карточка регистрации смены владельца	243
Карточка замены одометра	247
Предпродажная подготовка	248
Талон бесплатного технического обслуживания	249

Технические данные

Идентификация автомобиля	252
Идентификационный номер автомобиля	252
Двигатель GW4B15	252
Двигатель GW4C20	253
Этикетка с цветовым кодом	253
Параметры автомобиля	254
Основные параметры	254
Динамика	254
Шасси	255
Сиденья	256
Смазочные материалы	257

Указатели

Алфавитный указатель	260
Указатель индикаторов и сигнализаторов	264

1

Управление

Ключ	16
Замок двери	19
Окна автомобиля	26
Люк	29
Капот	32
Заправка топлива	34
Сиденья	36
Зеркала заднего вида	43
Рулевое колесо	46
Рейлинги на крыше автомобиля	48
Управление освещением	49
Управление стеклоочистителями	56
Система кондиционирования	59
Оснащение салона	64

Оборудование автомобиля

Обратите внимание, что данное руководство содержит информацию, касающуюся стандартного оборудования автомобилей данной серии, оборудования, установленного в автомобилях, предназначенных для продажи в определенных странах, а также информацию, касающуюся специального оборудования. Поэтому некоторое оборудование или функции, описанные в данном руководстве, могут быть не установлены на вашем автомобиле или доступны только на определенных рынках. За информацией о комплектации вашего автомобиля просим обратиться к документам, предоставляемым при продаже, или к дилеру, у которого вы приобрели автомобиль.

Информация о ключе

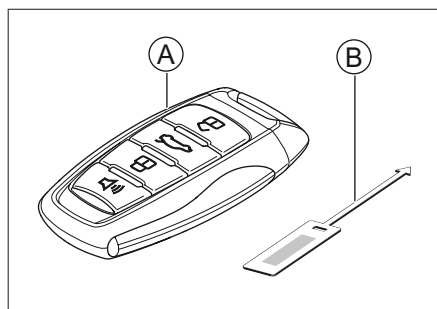

- Ⓐ Smart-ключ
- Ⓑ Бирка с номером ключа

Полезная информация

- › Пожалуйста, храните бирку с номером ключа надлежащим образом. Поскольку на бирке с номером ключа имеется код, используемый для изготовления нового ключа, то только при наличии этого кода вы сможете обратиться к поставщику услуг и заказать новый ключ.
- › При покупке или передаче автомобиля бирка с номером ключа должна передаваться владельцу автомобиля.

Описание кнопок

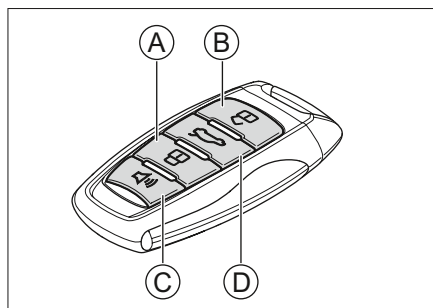

- Ⓐ Кнопка запираения
- Ⓑ Кнопка отпираения
- Ⓒ Кнопка поиска автомобиля
- Ⓓ Кнопка управления дверью багажника

Кнопка запираения

При нажатии на кнопку запираения все двери автомобиля, включая дверь багажника, запираются. При этом указатели поворота должны моргнуть 1 раз.

Полезная информация

Если при запирании дверей автомобиля указатели поворота не моргают, проверьте, закрыты ли полностью все двери автомобиля, дверь багажника и капот.

Кнопка отпирания

Нажатие кнопки отпирания позволяет отпереть все двери, включая дверь багажника. При этом указатели поворота должны моргнуть 2 раза.

Кнопка поиска автомобиля

Чтобы быстрее определить местоположение припаркованного автомобиля, при запертых дверях и багажнике автомобиля нажмите кнопку поиска автомобиля для активации функции поиска.

Повторное нажатие в момент поискового оповещения отключает функцию поиска автомобиля.

Кнопка управления дверью багажника

Длительное нажатие на кнопку управления дверью багажника отпирает дверь багажника. Для того чтобы открыть дверь багажника, необходимо в течение 30 секунд после ее отпирания нажать на кнопку на двери багажника.

Внимание!

- › Не допускается самовольное изменение частоты передачи, увеличение мощности передачи (в том числе дополнительная установка радиочастотного усилителя мощно-

сти), не допускается самовольное подсоединение антенны или переход на другую передающую антенну.

- › При использовании ключом запрещается создавать помехи легальным службам беспроводной связи, при обнаружении помех необходимо сразу же прекратить использование и продолжить его только после принятия мер по устранению данных помех.
- › При использовании ключом могут возникать помехи, создаваемые различного рода радиооборудованием, что в свою очередь может привести к временному сбою функций ключа.
- › Не допускается использование на борту самолета и в непосредственной близости от аэропортов.

Замена элемента питания

Перед заменой необходимо вытереть насухо руки, влага может привести к ржавлению элемента питания.

Внимание!

- › Не касайтесь и не перемещайте любые другие детали ключа.
- › Необходимо соблюдать полярность элемента питания.
- › При замене элемента питания будьте внимательны, не потеряйте детали.

1. Переместите кнопку разблокировки и извлеките механический ключ.

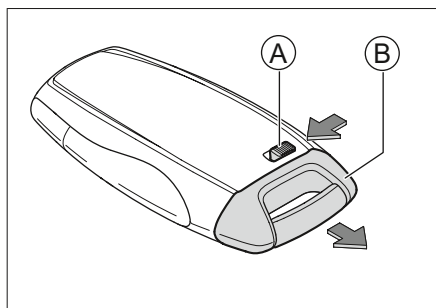

9B8FDA72CDC3

- Ⓐ Кнопка разблокировки
- Ⓑ Механический ключ

2. С помощью плоской отвертки аккуратно вскрыйте и снимите заднюю крышку ключа.

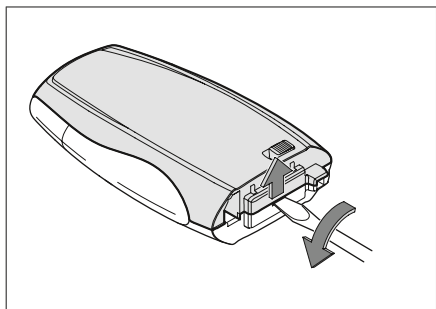

DECEDD0B432D

3. Извлеките старый элемент питания, и вставьте новый элемент в паз.

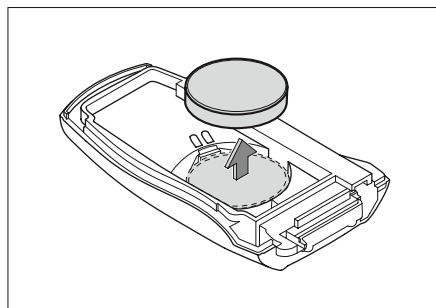

B3FF8DF9892A

Во время установки обращайте внимание на то, чтобы элемент питания располагался положительным полюсом вниз.

Тип элемента питания: CR2032

4. Установите заднюю крышку ключа. После завершения установки убедитесь в том, что все кнопки функционируют нормально.

⚠ Предупреждение!

Храните элементы питания в местах, недоступных для детей, случайное проглатывание ребенком элемента питания может привести к удушью или смерти.

Утилизируйте использованные элементы питания в соответствии с местным законодательством, неправильная утилизация отработанных элементов наносит вред окружающей среде и здоровью человека.

Оборудование автомобиля

Обратите внимание, что данное руководство содержит информацию, касающуюся стандартного оборудования автомобилей данной серии, оборудования, установленного в автомобилях, предназначенных для продажи в определенных странах, а также информацию, касающуюся специального оборудования. Поэтому некоторое оборудование или функции, описанные в данном руководстве, могут быть не установлены на вашем автомобиле или доступны только на определенных рынках. За информацией о комплектации вашего автомобиля просим обратиться к документам, предоставляемым при продаже, или к дилеру, у которого вы приобрели автомобиль.

Запирание и отпирание дверей с помощью интеллектуальной системы доступа к автомобилю

Имея при себе смарт-ключ, Вы можете запирать и отпирать двери автомобиля при помощи интеллектуальной системы доступа к автомобилю.

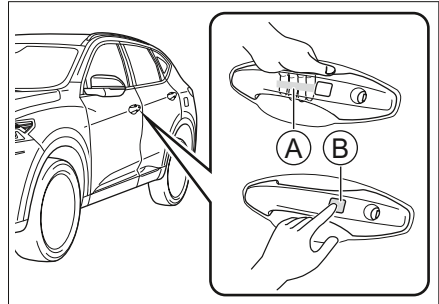

E3EA6ED613A8

- Ⓐ Датчик отпирания дверей
- Ⓑ Датчик запирания дверей

Отпирание дверей

Прикасаясь к датчику отпирания дверей, вы можете отпереть все двери автомобиля, включая дверь багажника. При этом указатели поворота моргнут 2 раза.

Запирание дверей

Прикасаясь к датчику отпирания дверей, вы можете отпереть все двери автомобиля, включая дверь багажника. При этом указатели поворота моргнут 1 раз.

i Полезная информация

Если при запирании дверей автомобиля указатели поворота не моргают, проверьте, закрыты ли полностью все двери автомобиля, дверь багажника и капот.

i Полезная информация

- › Управлять можно только дверьми, проверенными смарт-ключом.
- › Пожалуйста, не прикасайтесь одновременно к датчикам запирания и отпирания.

- › При попытке управления ручками дверей, будучи в перчатках, попытка отпереть или запереть двери может оказаться неудачной.
- › Радиоволны интеллектуальной системы доступа к автомобилю довольно слабые, при наличии поблизости другого радиооборудования или при наличии преграды сигнал между смарт-ключом и автомобилем может подвергаться влиянию помех, что в свою очередь отразится на нормальной работе системы.

Запирание и отпирание при помощи ключа

Смотрите раздел «Описание кнопок ключа». (▷ Страница 16)

Отпирание и запирание при помощи кнопок центрального управления

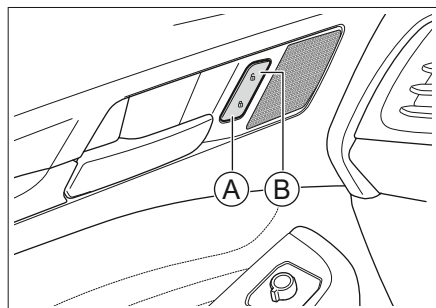

A4CDEED0ABC4

- Ⓐ Кнопка запирания
- Ⓑ Кнопка отпирания

Позволяет запирать и отпирать все двери автомобиля, включая дверь багажника.

Отпирание двери при помощи внутренней ручки

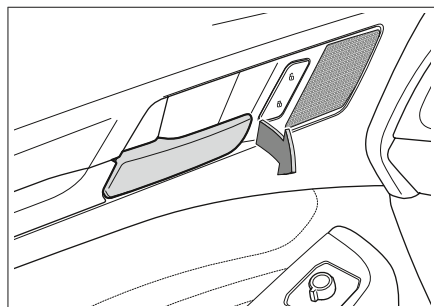

62CE21F6015E

При запертой двери для ее отпирания потяните на себя внутреннюю ручку двери, затем потяните ее еще раз для того, чтобы открыть дверь.

i Полезная информация

При открытии задней двери автомобиля при помощи внутренней ручки убедитесь в том, что «безопасный» замок находится в закрытом состоянии, иначе открыть заднюю дверь будет невозможно.

Отпирание и запирание дверей механическим ключом

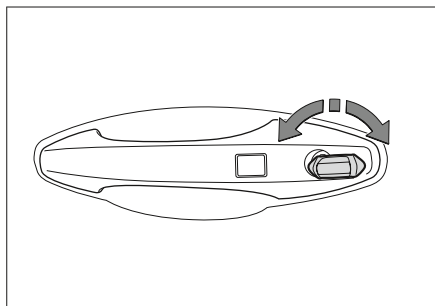

133E539A69B6

Вставьте механический ключ в замочную скважину и поверните. Тем самым сможете запереть или отпереть дверь.

⚠ Внимание!

После отпирания дверей автомобиля необходимо сначала извлечь механический ключ и лишь затем открывать дверь со стороны водителя.

i Полезная информация

При отпирании двери механическим ключом может сработать противогонная система сигнализации автомобиля. (▷ Страница 167)

Аварийная блокировка дверей

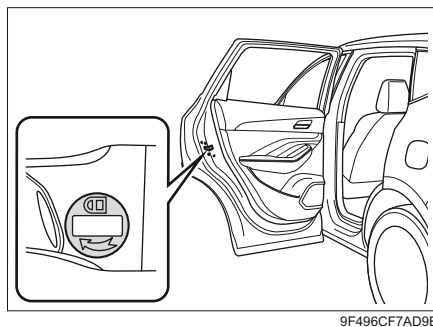

9F496CF7AD9E

Передняя пассажирская дверь и задние двери оснащены устройствами аварийной блокировки.

В случае отсутствия электропитания автомобиля или разрядки смарт-ключа и в отсутствие возможности запереть двери с помощью электрической системы запирания необходимо вставить механический ключ в замочную скважину и повернуть его по направлению стрелки, указанной на рисунке, и затем закрыть двери, тем самым заперев их.

Открытие и закрытие двери багажника

Ручное открытие/закрытие двери багажника

Открытие

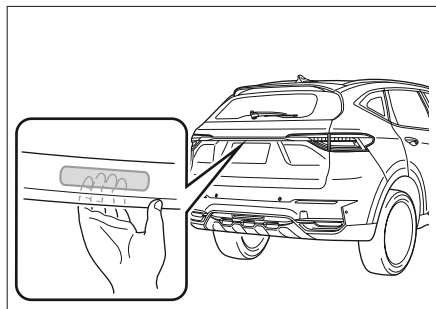

020C098DC026

- › При наличии при себе смарт-ключа необходимо нажать на кнопку на двери багажника и потянуть дверь вверх.
- › Длительно нажимайте на ключе на кнопку управления дверью багажника. Затем в течение 30 секунд необходимо нажать на кнопку на двери багажника и потянуть дверь вверх.
- › При разблокированной двери водителя необходимо нажать на кнопку на двери багажника и одновременно с этим потянуть дверь вверх.

Закрытие

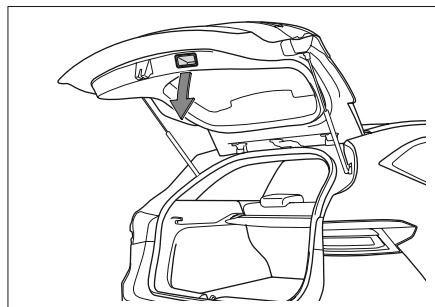

B0C05F299EA4

1. Необходимо потянуть за вспомогательную ручку двери багажника и перед полным закрытием двери отпустить ее.
2. Затем необходимо надавить на дверь багажника снаружи до полного ее закрытия.

⚠ Предупреждение!

- › При закрытии двери багажника вручную обязательно нужно надавить на дверь багажника снаружи, для того чтобы она полностью закрылась. Если закрывать дверь багажника непосредственно с помощью вспомогательной ручки, то можно легко прижать руки и получить серьезную травму.
- › Запрещается вести автомобиль с открытой дверью багажника.
- › Запрещается перевозить людей в багажном отсеке.
- › При нахождении людей в непосредственной близости от двери багажника, при ее открытии или закрытии необходимо убедиться в том, что это не приведет к травме людей.

- › При закрытии двери багажника следите за тем, чтобы личные вещи, сумка, галстук и пр. не оказались зажаты дверью.
- › Не позволяйте детям управлять дверью багажника, иначе это может привести к травмам.

⚠ Внимание!

- › При открытии двери багажника запрещается применять излишнюю силу, в противном случае можно повредить дверь багажника.
- › Будьте особенно осторожны, открывая дверь багажника при сильном ветре. Под воздействием сильного ветра дверь багажника может раскрыться слишком сильно, что приведет к ее деформации.
- › Если дверь багажника примерзла или покрылась снегом и льдом, не нужно пытаться с силой открыть ее; при прогреве автомобиля включается обдув теплым воздухом, и когда температура в салоне автомобиля повысится, можно будет открыть дверь багажника.
- › В случае необходимости экстренного открытия двери багажника следует растопить лед теплой водой, после того, как место обледенения станет рыхлым, попытайтесь открыть дверь багажника.
- › Не устанавливайте и не наклеивайте на упор двери багажника никакие украшения.
- › Не тяните с силой дверь багажника в поперечном направлении, это может привести к искривлению и деформации упора.

i Полезная информация

- › При температуре окружающей среды ниже 0° упор двери багажника может не сработать автоматически, в таком случае можно поднять дверь багажника вручную, для чтобы она открылась.
- › Не устанавливайте на дверь багажника тяжелые приспособления, это может привести к тому, что упор перестанет надлежащим образом поддерживать дверь багажника.

Аварийное открытие двери багажника

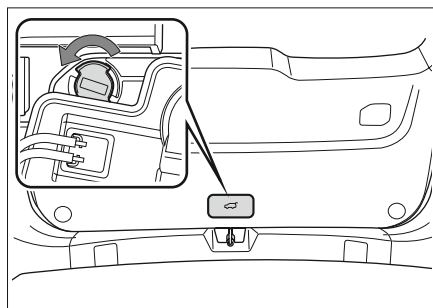

A3D08CEBFA34

При невозможности открытия двери багажника с помощью электрической системы запираения дверей можно открыть дверь багажника изнутри автомобиля при помощи устройства аварийного открытия.

1. Используя плоскую отвертку, обернутую тканью, откройте аварийную заслонку на двери багажника.
2. С помощью плоской отвертки поверните устройство аварийного открытия против часовой стрелки. Дверь багажника откроется.

«Безопасный» замок

Если в автомобиле имеются дети, то им рекомендуется сидеть на относительно безопасных задних сиденьях. Задние двери оборудованы «безопасным» замком, предотвращающим случайное открытие ребенком двери автомобиля.

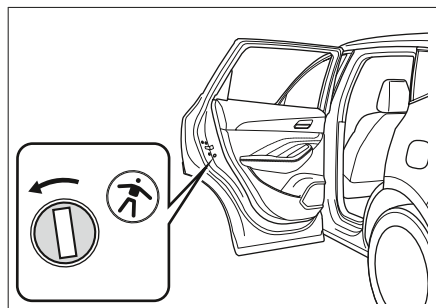

DF7B4328D28E

Вставьте механический ключ в замок и поверните его в указанном направлении для активации «безопасного» замка. Для деактивации «безопасного» замка поверните ключ в обратном направлении.

⚠ Предупреждение!

«Безопасные» замки установлены только на задних дверях автомобиля, если ребенок сидит сзади один, активируйте «безопасные» замки на дверях с обеих сторон во избежание случайного их открытия, что может привести к несчастному случаю.

i Полезная информация

После активации «безопасных» замков двери машины можно будет открыть только снаружи с помощью ручки.

Отпирание дверей после остановки двигателя

После отключения двигателя все двери автомобиля и дверь багажника автоматически отпираются.

Автоматическое запираение во время движения

Когда скорость автомобиля превышает 15 км/ч, все двери и дверь багажника автоматически запираются.

i Полезная информация

Перед началом движения автомобиля необходимо убедиться в том, что все двери автомобиля, включая дверь багажника, полностью закрыты.

Автоматическое запираение

В момент, когда все двери автомобиля и дверь багажника заперты, после успешного их отпирания с помощью датчика отпирания дверей, расположенного на дверной ручке или с помощью нажатия на кнопку отпирания на ключе, если в течение 30 секунд состояние замка зажигания, всех дверей и двери багажника остается неизменным, то двери автомобиля и дверь багажника автоматически запираются.

Предотвращение ошибок при запирании

Если в момент, когда дверь со стороны водителя заперта, закрывается последняя дверь, то все запертые двери автоматически отпираются.

Автоматическое отпирание при столкновении

Когда замок зажигания находится в положении «ON» и система фиксирует столкновение, все двери автомобиля автоматически отпираются.

Оборудование автомобиля

Обратите внимание, что данное руководство содержит информацию, касающуюся стандартного оборудования автомобилей данной серии, оборудования, установленного в автомобилях, предназначенных для продажи в определенных странах, а также информацию, касающуюся специального оборудования. Поэтому некоторое оборудование или функции, описанные в данном руководстве, могут быть не установлены на вашем автомобиле или доступны только на определенных рынках. За информацией о комплектации вашего автомобиля просим обратиться к документам, предоставляемым при продаже, или к дилеру, у которого вы приобрели автомобиль.

Открывание и закрывание окон автомобиля

Стеклоподъемник водительской двери

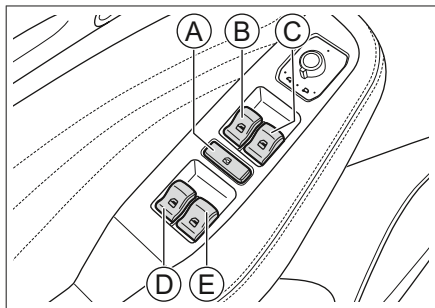

- Ⓐ Кнопка блокировки окон автомобиля
- Ⓑ Стеклоподъемник водительской двери

- Ⓒ Стеклоподъемник передней пассажирской двери
- Ⓓ Стеклоподъемник задней левой двери
- Ⓔ Стеклоподъемник задней правой двери

Ручное управление

Если вы хотите открыть или закрыть окно, нажмите или потяните за соответствующий переключатель и удерживайте его до тех пор, пока стекло не переместится до нужного положения, и затем отпустите переключатель.

⚠ Предупреждение!

Перед закрытием окон убедитесь в том, что головы, руки и другие части тела пассажиров не препятствуют закрыванию окон. В противном случае это может привести к серьезным травмам.

Поднимание и опускание в одно нажатие

Нажмите на переключатель управления окном до упора, затем отпустите его, окно автоматически полностью откроется. Для остановки стекла в промежуточном положении, потяните за переключатель.

Потяните за переключатель управления окном до упора, затем отпустите его, окно автоматически полностью закроется. Для остановки стекла в промежуточном положении нажмите на переключатель.

Полезная информация

Этими функциями оснащено только окно со стороны водителя.

Внимание!

При низкотемпературных условиях зазор между оконным стеклом и оконной рамой может покрыться льдом, в результате чего стекло не сможет нормально подниматься и опускаться. В такой ситуации просим не пытаться многократно принудительно выполнить данную операцию во избежание повреждения подъемного механизма. После того как в автомобиле поднимется температура, стекло освободится ото льда и сможет нормально подниматься и опускаться.

Запирание окна

После нажатия на кнопку блокировки окна становится невозможным использовать переключатели окон на задних дверях для управления соответствующими окнами.

Нажмите на кнопку блокировки окон, чтобы восстановить функции переключателей на задних дверях.

Предупреждение!

Во время перевозки в автомобиле детей рекомендуем сажать их на более безопасные задние сидения и активировать функцию блокировки окон.

Переключатель окна со стороны пассажира

На ручке двери со стороны пассажира имеется один переключатель окна, с помощью которого можно управлять процессом открывания или закрывания окна.

Защита от заземления

В процессе автоматического закрытия окна автомобиля, если система распознает между оконной рамой и окном посторонний предмет, то процесс закрытия окна приостановится и оно опустится на некоторое расстояние.

Полезная информация

Этими функциями оснащено только окно со стороны водителя.

Предупреждение!

- › Запрещается проверять на себе функцию защиты от заземления.
 - › Если в момент перед полным закрытием окна застрянет некий предмет, то функция защиты от заземления не работает.
-

Полезная информация

В плохих условиях, таких как низкая температура и сильная тряска, во время подъема стекла может срабатывать функция защиты от заземления, и окно не будет нормально закрыто. В таких ситуациях просим потянуть переключатель окна до упора и закрыть его.

Функция задержки

В течение нескольких секунд после перемещения замка зажигания в положение «LOCK» все еще можно управлять окнами.

Полезная информация

Эта функция относится только к окну со стороны водителя.

Комфортное закрытие

Когда замок зажигания находится в положении «LOCK» и все двери и багажник автомобиля закрыты, длительное нажатие на кнопку запираения на ключе или длительное касание датчика запираения на ручке двери приводят к автоматическому закрытию всех окон.

В процессе автоматического подъема, опускания стекол нажатие кнопки запираения или отпираения на ключе приведет к остановке подъема.

Полезная информация

Если в процессе автоматического подъема стекол между окном и оконной рамой обнаружится препятствие, срабатывает функция защиты от защемления. Необходимо убедиться, что окна полностью закрыты, перед тем как покинуть автомобиль.

Инициализация

В случае возникновения неполадок в работе функции подъема и опускания в одно касание можно возобновить ее работу путем совершения нижеследующих действий:

1. Переключить замок зажигания в режим «ON».
2. Потянуть до упора переключатель открытия и закрытия окна, выполняющий функцию поднятия и опускания в одно касание, вплоть до полного закрытия окна, и подождать примерно 2 секунды.
3. Снова воспользоваться переключателем окна, один раз опустить и один раз поднять стекло, используя функцию поднятия и опускания в одно касание.

Полезная информация

Должны быть инициализированы все окна с функцией поднятия и опускания в одно касание.

Оборудование автомобиля

Обратите внимание, что данное руководство содержит информацию, касающуюся стандартного оборудования автомобилей данной серии, оборудования, установленного в автомобилях, предназначенных для продажи в определенных странах, а также информацию, касающуюся специального оборудования. Поэтому некоторое оборудование или функции, описанные в данном руководстве, могут быть не установлены на вашем автомобиле или доступны только на определенных рынках. За информацией о комплектации вашего автомобиля просим обратиться к документам, предоставляемым при продаже, или к дилеру, у которого вы приобрели автомобиль.

Закрытие и открытие люка

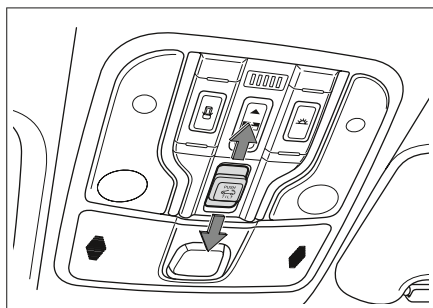

A3F56C6F1CE9

Ручное управление

- › Передвигайте переключатель люка назад и удерживайте его, пока люк не отклонится на максимальный угол и не остановится; затем снова выполните это действие, и люк постепенно откроется.
- › Если Вы хотите оставить люк открытым наполовину, просто отпустите переключатель.

Автоматическое управление

- › Передвиньте переключатель люка назад и отпустите, люк автоматически отклонится на максимальный угол и остановится; повторите эти действия еще раз, и люк автоматически откроется до нужного положения и остановится. Еще раз выполните эти действия, и люк автоматически полностью откроется.
- › Передвиньте переключатель люка вперед, затем отпустите, и люк автоматически закроется.
- › Если Вы хотите оставить люк открытым наполовину, еще раз передвиньте переключатель.

⚠ Предупреждение!

- › В процессе движения запрещается высовывать руки, голову или другие части тела из люка автомобиля. Столкновение с объектами, находящимися снаружи автомобиля, или аварийное торможение могут привести к серьезным травмам или даже смерти.
- › Во время закрытия люка избегайте ущемления рук, головы, шеи и других частей тела, это может привести к серьезным травмам.

- › Не сидите непосредственно под открытым люком, для того чтобы предотвратить получение тяжелых повреждений вплоть до смертельного исхода во время аварии, когда крыша автомобиля может осесть или оторваться.
- › Не позволяйте детям управлять люком.

Закрытие и открытие солнцезащитной шторки

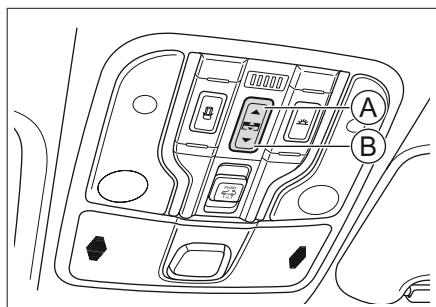

7861DE58E038

- Ⓐ Кнопка открывания
- Ⓑ Кнопка закрывания

Ручное управление

- › При длительном нажатии на кнопку открывания солнцезащитная шторка постепенно откроется.
- › При длительном нажатии на кнопку закрывания, солнцезащитная шторка постепенно закроется.
- › Если Вы хотите оставить солнцезащитную шторку наполовину открытой, просто отпустите кнопку.

Автоматическое управление

- › При нажатии на кнопку открывания, солнцезащитная шторка автоматически откроется.
- › При нажатии на кнопку закрывания, солнцезащитная шторка автоматически закроется.
- › Если Вы хотите оставить солнцезащитную шторку наполовину открытой, просто еще раз нажмите на кнопку.

⚠ Предупреждение!

- › Закрывая солнцезащитную шторку нужно быть осторожным, чтобы избежать защемления рук, головы, шеи и других частей тела, что может привести к серьезным травмам.
- › Не разрешайте детям управлять солнцезащитной шторкой.

⚠ Внимание!

Просьба, не применять силу для сжатия солнцезащитной шторки, расположенной на люке во избежание выпадения или повреждения шторки.

Во время парковки автомобиля в течение длительного времени рекомендуется закрывать шторку на люке автомобиля для предотвращения повышения температуры в салоне автомобиля из-за длительного воздействия солнечного света, что может повредить внутреннюю отделку салона.

Функция защиты от заземления

Если в процессе автоматического закрытия люка или шторки встречается препятствие, то люк или шторка останавливаются и возвращаются назад на некоторое расстояние.

Функция автоматического закрытия

- › Если при нахождении замка зажигания в положении «LOCK» датчик осадков и освещенности реагирует на дождь, снег и тому подобные ситуации, то люк автоматически закрывается.

Полезная информация

Если дождь слишком мелкий, то люк может не закрыться автоматически. Перед тем как оставить автомобиль, необходимо убедиться, что люк полностью закрыт.

- › Люк автоматически закрывается во время движения автомобиля, если его скорость превышает 120 км/ч.

Функция задержки

В течение нескольких секунд после поворота замка зажигания в положение «LOCK» все еще можно управлять люком и солнцезащитными шторками.

Комфортное закрытие

Когда замок зажигания находится в положении «LOCK» и все двери и багажник автомобиля закрыты, длительное нажатие на кнопку запираения на ключе или длительное касание датчика запираения на ручке двери приводят к автоматическому закрытию люка.

Инициализация

При возникновении нарушений в системе ее можно восстановить следующим способом:

1. Полностью закройте люк и солнцезащитную шторку.
2. В течение длительного времени передвигайте переключатель люка вперед, до тех пор пока люк и солнцезащитная шторка не сдвинутся с места, после чего отпустите.
3. Затем снова в течение 5 секунд двигайте передвигайте переключатель люка вперед, не отпуская, пока люк и солнцезащитная шторка не завершат перемещение из открытого состояния в полностью закрытое, затем отпустите. Инициализация завершена.

Оборудование автомобиля

Обратите внимание, что данное руководство содержит информацию, касающуюся стандартного оборудования автомобилей данной серии, оборудования, установленного в автомобилях, предназначенных для продажи в определенных странах, а также информацию, касающуюся специального оборудования. Поэтому некоторое оборудование или функции, описанные в данном руководстве, могут быть не установлены на вашем автомобиле или доступны только на определенных рынках. За информацией о комплектации вашего автомобиля просим обратиться к документам, предоставляемым при продаже, или к дилеру, у которого вы приобрели автомобиль.

Открытие

1. Потяните за рукоятку, находящуюся под приборной панелью со стороны водителя. Крышка капота слегка приоткроется.

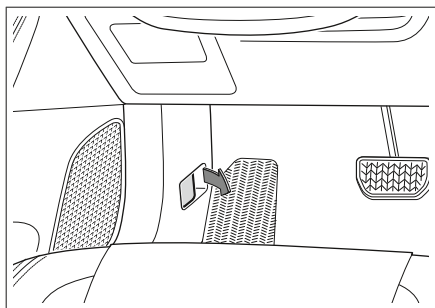

15F2DD9881AF

2. Для открытия капота просуньте под него руку, потяните рычаг по направлению стрелки и приподнимите крышку капота. Капот автоматически поднимется до открытого состояния.

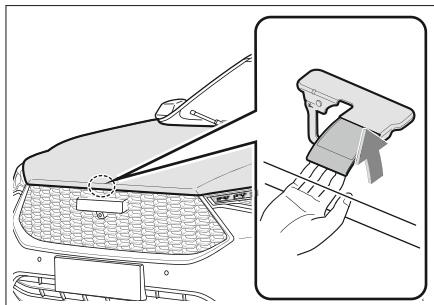

C78862A6E3FD

i Полезная информация

В условиях низкой температуры упор капота может оказаться не в состоянии автоматически поддерживать капот, в такой ситуации приподнимите капот вручную и откройте его.

Закрытие

Опустите капот. На расстоянии 20–30 см выше замка резко надавите на капот, приложив необходимое усилие, и капот закроется.

! Предупреждение!

Перед вождением необходимо обеспечить закрытие капота и его надежную блокировку. В противном случае в процессе вождения капот может случайно открыться, и тем самым приведет к несчастному случаю.

Внимание!

- › Перед закрытием капота, пожалуйста, проверьте, не остался ли мусор в моторном отсеке.
 - › Закрывая капот, не прилагайте чрезмерных усилий. В противном случае это может привести к деформации капота.
-

Оборудование автомобиля

Обратите внимание, что данное руководство содержит информацию, касающуюся стандартного оборудования автомобилей данной серии, оборудования, установленного в автомобилях, предназначенных для продажи в определенных странах, а также информацию, касающуюся специального оборудования. Поэтому некоторое оборудование или функции, описанные в данном руководстве, могут быть не установлены на вашем автомобиле или доступны только на определенных рынках. За информацией о комплектации вашего автомобиля просим обратиться к документам, предоставляемым при продаже, или к дилеру, у которого вы приобрели автомобиль.

Способ заправки

1. Отперев дверь со стороны водителя, нажмите в хвостовой части автомобиля рядом с крышкой топливного бака, крышка топливного бака слегка отскочит.

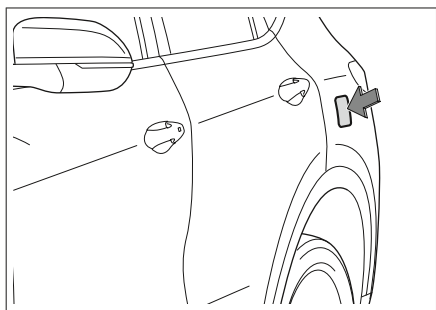

2. Вращайте крышку топливного бака против часовой стрелки, для того

чтобы открыть ее, проволочное соединение крышки топливного бака крепится на двери топливного бака, чтобы избежать загрязнения кузова.

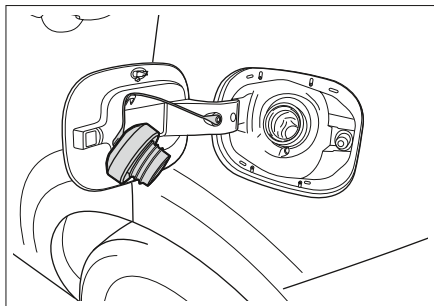

82EB3DCA8DD3

⚠ Предупреждение!

- › Если при развинчивании крышки топливного бака вы услышите звук «фью», пожалуйста, не продолжайте открывать ее. После исчезновения этого звука очень медленно откройте бак. В жаркую погоду, вследствие того что внутреннее давление топлива становится слишком высоким, может произойти выброс топлива через горловину бака, и тем самым привести к телесным повреждениям.
- › При заправке топливом необходимо обращать внимание на следующие пункты:
 - Необходимо выключить двигатель автомобиля.
 - Запрещается пользоваться огнем вблизи автомобиля.
 - Запрещается звонить и отвечать по телефону.
 - Соблюдать иные меры предосторожности, принятые на автозаправочной станции.

⚠ Внимание!

- › Запрещается добавлять слишком много топлива, достаточно добавить до первого автоматического останова заправочного пистолета. В противном случае топливо может легко попасть в угольный фильтр, тем самым значительно сократив срок его службы.
 - › Во время заправки топливо не должно попадать на кузов автомобиля, иначе это может привести к разъеданию лакового покрытия.
 - › Необходимо заправлять топливо определенной марки.
-
3. После завершения заправки установите крышку топливного бака на исходное место и поворачивайте по часовой стрелке до тех пор, пока не услышите «щелчок», который укажет на, что крышка топливного бака находится в правильном положении.
 4. Закройте крышку топливного бака.

Сведения о топливе

Наименование	Данные
Спецификация топлива	Неэтилированный бензин марки 92 и выше
Объем топливного бака [л] (справочное значение)	56

Оборудование автомобиля

Обратите внимание, что данное руководство содержит информацию, касающуюся стандартного оборудования автомобилей данной серии, оборудования, установленного в автомобилях, предназначенных для продажи в определенных странах, а также информацию, касающуюся специального оборудования. Поэтому некоторое оборудование или функции, описанные в данном руководстве, могут быть не установлены на вашем автомобиле или доступны только на определенных рынках. За информацией о комплектации вашего автомобиля просим обратиться к документам, предоставляемым при продаже, или к дилеру, у которого вы приобрели автомобиль.

Подголовники

Регулировка подголовников

Предупреждение!

Во время движения транспортного средства запрещается производить регулировку подголовников.

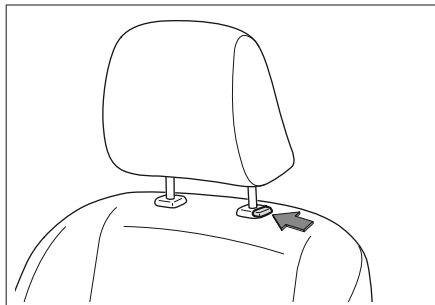

BC0A0EDAD2D2

- › Если хотите приподнять подголовник, можете непосредственно вытянуть подголовник до нужного положения.
- › Если хотите опустить подголовник, непрерывно удерживайте кнопку его регулировки и, одновременно нажимая на подголовник, опустите его до нужного положения.

Полезная информация

Самое низкое положение подголовников не является положением, предназначенным для использования, во время использования необходимо поднять подголовник и зафиксировать его в застопоренном положении.

Полезная информация

После регулировки подголовника нажмите на подголовник и убедитесь в том, что он надежно зафиксирован.

Оптимальное расположение подголовника

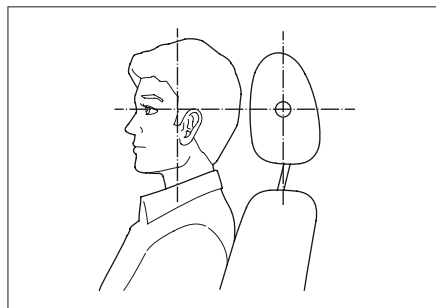

9E7765160C3A

Только в положении, когда центральная высота подголовника отрегулирована на одной линии с верхней частью уха, подголовник будет максимально выполнять роль защиты.

Снятие подголовника

Если необходимо снять подголовник, то нажимая на кнопку его регулировки одновременно полностью вытяните его.

⚠ Предупреждение!

Запрещается вождение со снятым подголовником. Иначе в случае столкновения, шея примет на себя сильный удар, что приведет к серьезным травмам или даже смерти.

Передние сиденья

Ручная регулировка сидений

⚠ Предупреждение!

- › Запрещается регулировать сиденья во время вождения.
- › Перед поездкой необходимо отрегулировать положение сиденья так, чтобы оно было удобным для управления транспортным средством. Неверное положение сиденья может привести к ошибкам в управлении и, как следствие, к дорожно-транспортному происшествию. Кроме того, ремни безопасности, подушки безопасности, подголовники и иные устройства не смогут эффективно выполнять свои функции в качестве средств безопасности.

- › Запрещается сильно наклонять спинку сиденья во избежание расцепления ремня безопасности при ударе. Ремень безопасности может обеспечить максимальную защиту только в случае, если вы сидите прямо, плотно прислонившись к спинке сиденья.

Регулировка положения сиденья

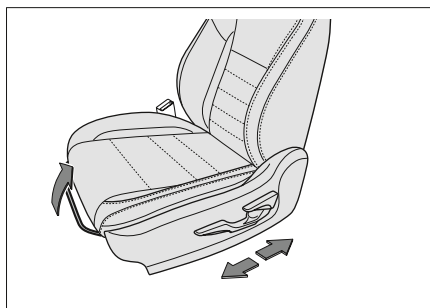

651EFA16B8A8

Подтяните рычаг регулировки положения сиденья, чтобы переместить сиденье вперед или назад, установите его в нужном положении, затем отпустите регулировочный рычаг.

i Полезная информация

После регулировки сиденья следует убедиться в том, что оно надежно зафиксировано.

Регулировка угла наклона спинки сиденья

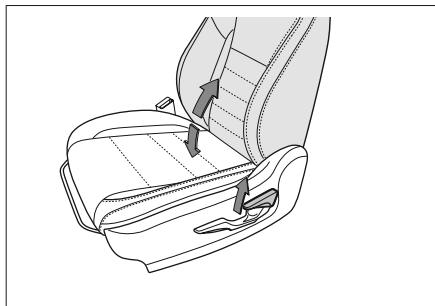

2187D1D813A9

Прислонитесь к спинке сиденья, подтяните рычаг регулировки угла наклона спинки, откиньтесь назад и отрегулируйте нужный угол наклона, а затем опустите рычаг регулировки.

⚠ Внимание!

Регулировать спинку сиденья можно только после полного подъема рычага регулировки угла наклона. Нарушение данного правила может привести к механическому повреждению сиденья.

Регулировка высоты сиденья (только для сиденья водителя)

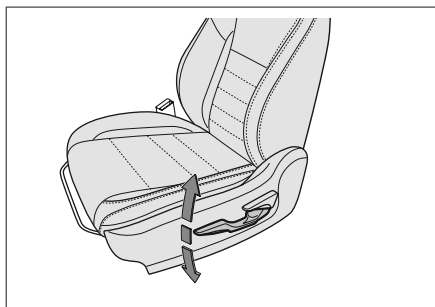

E2EEB4BDC063

- › Для того чтобы приподнять сиденье, последовательно подтягивайте рычаг регулировки высоты сиденья вверх.
- › Чтобы опустить сиденье, последовательно нажимайте на рычаг регулировки высоты сиденья, опуская его вниз.

Регулировка сидений при помощи электропривода

⚠ Предупреждение!

- › Запрещается регулировать сиденья во время вождения.
- › Перед поездкой необходимо отрегулировать положение сиденья так, чтобы оно было удобным для управления транспортным средством. Неверное положение сиденья может привести к ошибкам в управлении и, как следствие, к дорожно-транспортному происшествию. Кроме того, ремни безопасности, подушки безопасности, подголовники и иные устройства не смогут эффективно выполнять свои функции в качестве средств безопасности.
- › Запрещается сильно наклонять спинку сиденья во избежание расцепления ремня безопасности при ударе. Ремень безопасности может обеспечить максимальную защиту только в случае, если вы сидите прямо, плотно прислонившись к спинке сиденья.

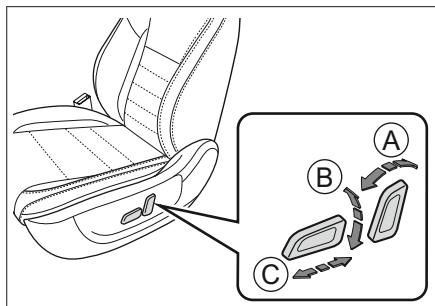

DE3F32924F10

- Ⓐ Регулировка угла наклона спинки сиденья
- Ⓑ Регулировка высоты сиденья (только для сиденья водителя)
- Ⓒ Регулировка положения сиденья

Подлокотник передних сидений

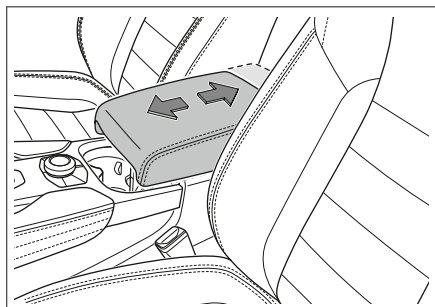

9E0C2D2EEE9E

Для удобства водителя и переднего пассажира в автомобиле предусмотрен центральный подлокотник. Для регулировки его положения необходимо выдвинуть крышку центрального подлокотника вперед.

Настройки передних сидений

Вход в меню настроек сидений

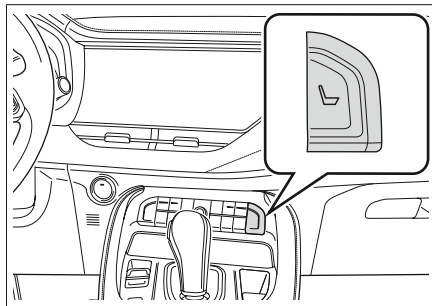

4AF405A4CDB5

- › Нажав кнопку, можно перейти непосредственно в меню настроек сидений переднего ряда.
- › В это меню можно также перейти с помощью аудиовизуальной системы. Подробное описание см. в «Руководстве по эксплуатации аудиовизуальной системы».

Руководство по настройке



1C86AE7F694E

Отрегулировать уровень обогрева соответствующего сиденья можно с помощью соответствующей кнопки в окне. После нажатия кнопки загорится световой индикатор.

⚠ Предупреждение!

При использовании функции обогрева сидений необходимо проявлять особую осторожность в отношении пассажиров следующих категорий:

- › младенцы, дети, старики, больные или инвалиды;
- › люди с чувствительной кожей;
- › люди в утомленном состоянии;
- › люди, находящиеся под действием алкоголя или лекарств.

⚠ Внимание!

- › Запрещается производить переоборудование сидений и их электрической системы. Нарушение данного правила может негативно повлиять на работу и срок службы обогревателей сидений.
- › Во избежание перегрева сидений во время использования функции обогрева запрещается стелить на сиденья одеяла, матрасы и иные средства теплоизоляции.
- › Чтобы предотвратить потери мощности аккумулятора, не используйте функцию обогрева сиденья в течение длительного времени при выключенном двигателе.
- › На повреждение обогревателя сидений могут указывать следующие признаки: большое скопление воды на сиденье; следы пореза сиденья острыми предметами (булавками или ножом и др.); наличие специфических запахов, исходящих от сиденья. В этом случае обогреватель можно использовать только после предварительного осмотра.

Сиденья заднего ряда

Складывание сидений заднего ряда

Складывание спинки

Сложив спинки сидений заднего ряда, можно получить больше пространства для размещения багажа. Можно отдельно сложить левую или правую часть спинки.

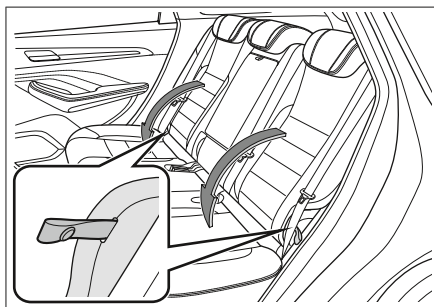

64DA79E22D3E

1. Отрегулируйте подголовники, чтобы они были в правильном положении по отношению к подушкам сидений и сиденьям переднего ряда.
2. Отрегулируйте ремень безопасности сидения таким образом, чтобы он не препятствовал складыванию спинки.
3. Потяните шнур, и разблокированная спинка автоматически сложится вперед. После складывания нажмите на спинку, чтобы зафиксировать ее в данном положении.

⚠ Предупреждение!

Спинка сиденья заднего ряда после разблокировки автоматически складывается вперед. При наличии в транспортном средстве ребенка не следует допускать слишком быстрого складывания спинки, так как оно может причинить вред ребенку.

i Полезная информация

Полностью вытяните шнур, затем отрегулируйте спинку. В противном случае возможно возникновение сиденья механических неполадок сиденья.

Потянув за шнур, можно слегка отрегулировать угол наклона спинки.

⚠ Внимание!

- › Перед складыванием спинки сиденья удалите с нее все предметы.
- › Не кладите на спинку тяжелые предметы, когда она находится в сложенном состоянии.

⚠ Предупреждение!

- › Запрещается регулировать или складывать сиденье при движении транспортного средства.
- › Запрещается сидеть на спинке сложенного сиденья или в багажном отсеке.
- › Доступ детей к багажному отсеку запрещен.

Возвращение спинки в исходное положение

1. При возвращении спинки в исходное положение отрегулируйте ремень безопасности сиденья во избежание его защемления.
2. Потяните спинку вверх, тем самым вернув ее в рабочее положение. Слегка покачайте спинку вперед-назад, чтобы убедиться, что она зафиксирована в нужном положении.

Если спинка была зафиксирована ранее, при ее раскладывании сначала потяните шнур для снятия блокировки.

Подлокотник задних сидений

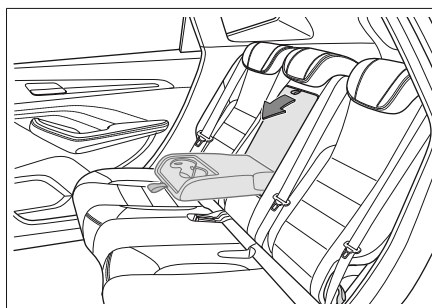

4C2206EF0670

Потянув за шнур наружу, можно опустить подлокотник заднего сиденья, обеспечив пассажирам заднего сиденья удобную опору для комфортного размещения рук.

Обогрев задних сидений

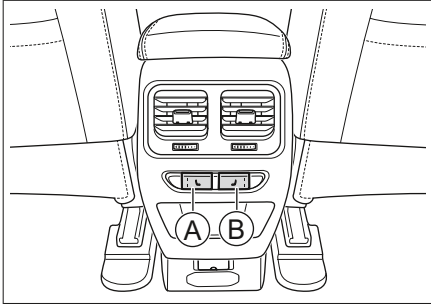

25FDC40521EA

- Ⓐ Левая кнопка обогрева задних сидений
- Ⓑ Правая кнопка обогрева задних сидений

Нажмите на кнопку для настройки уровня обогрева соответствующего сиденья, при этом загорится световой индикатор.

⚠ Предупреждение!

При использовании функции обогрева сидений необходимо проявлять особую осторожность в отношении пассажиров следующих категорий:

- › младенцы, дети, старики, больные или инвалиды;
- › люди с чувствительной кожей;
- › люди в утомленном состоянии;
- › люди, находящиеся под действием алкоголя или лекарств.

⚠ Внимание!

- › Запрещается производить переоборудование сидений и их электрической системы. Нарушение данного правила может негативно повлиять на работу и срок службы обогревателей сидений.
- › Во избежание перегрева сидений во время использования функции обогрева запрещается стелить на сиденья одеяла, матрасы и иные средства теплоизоляции.
- › Чтобы предотвратить потери мощности аккумулятора, не используйте функцию обогрева сиденья в течение длительного времени при выключенном двигателе.
- › На повреждение обогревателя сидений могут указывать следующие признаки:

большое скопление воды на сиденье;

следы пореза сиденья острыми предметами (булавками или ножом и др.);

наличие специфических запахов, исходящих от сиденья. В этом случае обогреватель можно использовать только после предварительного осмотра.

Оборудование автомобиля

Обратите внимание, что данное руководство содержит информацию, касающуюся стандартного оборудования автомобилей данной серии, оборудования, установленного в автомобилях, предназначенных для продажи в определенных странах, а также информацию, касающуюся специального оборудования. Поэтому некоторое оборудование или функции, описанные в данном руководстве, могут быть не установлены на вашем автомобиле или доступны только на определенных рынках. За информацией о комплектации вашего автомобиля просим обратиться к документам, предоставляемым при продаже, или к дилеру, у которого вы приобрели автомобиль.

Зеркала заднего вида

Ручное антибликовое затемнение внутреннего зеркала заднего вида

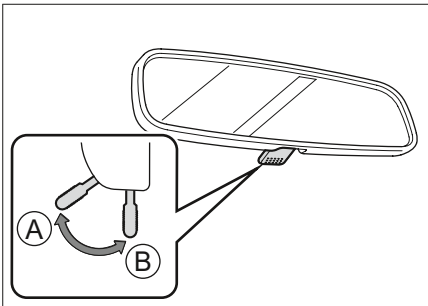

B8CD37F08C32

- Ⓐ Нормальное положение
- Ⓑ Антибликовое положение

С помощью рычага управления можно ослабить отраженный свет от передних фар сзади идущего автомобиля.

Автоматическое антибликовое затемнение зеркала заднего вида

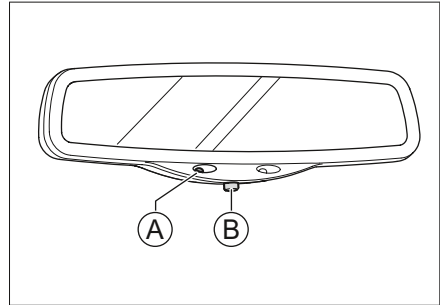

B7F6675F51B2

- Ⓐ Индикаторы
- Ⓑ Переключатель

Нажмите на переключатель для включения/выключения функции автоматического антибликового затемнения.

Горячая лампочка индикатора означает, что включена функция автоматического антибликового затемнения. В зависимости от яркости фар у позади идущих транспортных средств зеркало заднего вида автоматически приглушает интенсивность отраженного света.

⚠ Предупреждение!

Нельзя регулировать зеркало заднего вида во время вождения. Иначе ошибки в управлении могут вызвать аварию и привести к серьезным травмам.

Наружные зеркала заднего вида

Регулирование зеркал

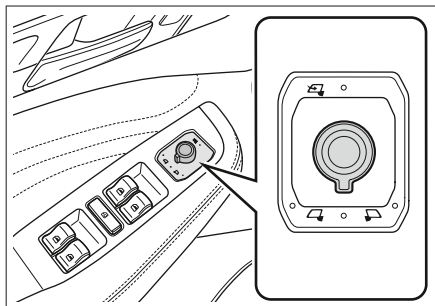

1. Повернув ручку регулировки наружных зеркал заднего вида, выберите зеркало заднего вида с левой или с правой стороны.
2. Вращая ручку вперед, назад, влево, вправо можно отрегулировать зеркала заднего вида с левой и с правой стороны.
3. После завершения регулировки установите ручку регулировки зеркал заднего вида в промежуточное положение.

⚠ Предупреждение!

Нельзя регулировать зеркало заднего вида во время вождения. Иначе ошибки в управлении могут вызвать аварию и привести к серьезным травмам.

Складывание наружных зеркал заднего вида

Складывание при помощи электропривода

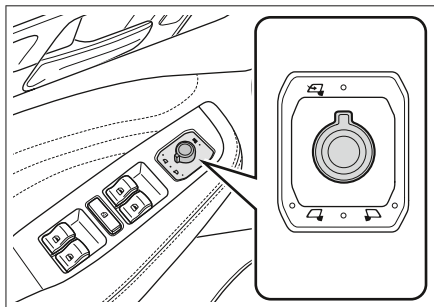

Установите ручку регулировки в положение , и наружные зеркала заднего вида сложатся автоматически.

Переместите ручку регулировки в другое положение, и наружные зеркала заднего вида автоматически раскроются.

Автоматическое складывание

В режиме автоматического складывания складывание и раскрытие зеркал заднего вида происходит совместно с замыканием и отмыканием дверей автомобиля.

При необходимости настройки режима складывания зеркал заднего вида обратитесь к «Руководству по эксплуатации аудиовизуальной системы».

⚠ Предупреждение!

- › Внешние зеркала заднего вида должны быть раскрыты и соответствующим образом настроены до начала вождения.
 - › При перемещении зеркал заднего вида постарайтесь не прищемить пальцы, во избежание травм или повреждения зеркал заднего вида.
-

**Функция размораживания
внешних зеркал заднего вида**

При покрытии инеем, образовании туманной пленки на внешних зеркалах заднего вида нажмите на кнопку размораживания на панели кондиционера, загорится световой индикатор, и активизируется функция размораживания внешних зеркал заднего вида. Повторное нажатие на кнопку размораживания отключает данную функцию.

Проработав какое-то время функция размораживания внешних зеркал заднего вида автоматически отключается.

⚠ Предупреждение!

После включения функции размораживания внешних зеркал заднего вида запрещается прикасаться к поверхности зеркал, для того чтобы избежать ожогов.

Оборудование автомобиля

Обратите внимание, что данное руководство содержит информацию, касающуюся стандартного оборудования автомобилей данной серии, оборудования, установленного в автомобилях, предназначенных для продажи в определенных странах, а также информацию, касающуюся специального оборудования. Поэтому некоторое оборудование или функции, описанные в данном руководстве, могут быть не установлены на вашем автомобиле или доступны только на определенных рынках. За информацией о комплектации вашего автомобиля просим обратиться к документам, предоставляемым при продаже, или к дилеру, у которого вы приобрели автомобиль.

Метод регулирования

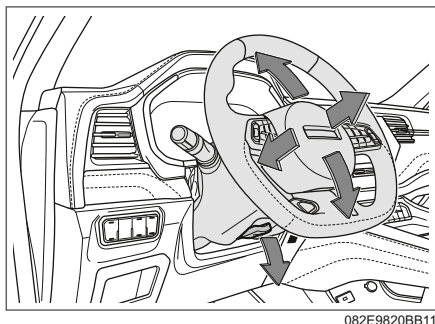

1. Высвободите регулировочный рычаг, расположенный в нижней части рулевого колеса.
2. Отрегулируйте рулевое колесо так, чтобы оно было нацелено на вашу грудь, и убедитесь в том, что вы видите все приборы и индикаторные лампочки на панели приборов.

3. После завершения регулирования уберите регулировочный рычаг для того, чтобы заблокировать рулевое колесо.

⚠ Предупреждение!

- › Запрещается регулировать рулевое колесо во время движения. Иначе ошибки в управлении могут вызвать аварию и привести к серьезным травмам.
- › После регулировки руля обязательно убедитесь в том, что он надежно заблокирован. В противном случае это может привести к аварии из-за внезапного перемещения руля и, как следствие, к серьезным травмам.

Функция нагрева

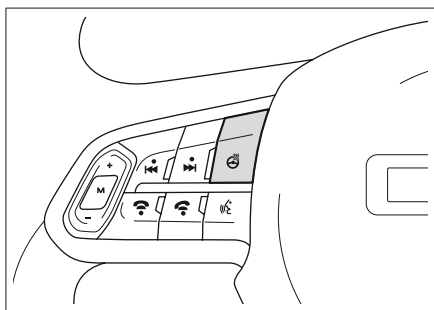

Функция нагрева рулевого колеса может повысить комфорт при вождении при низких температурах.

Во время нахождения замка зажигания в положении «ON» или во время работы двигателя нажмите на кнопку нагрева для включения или выключения функции нагрева рулевого колеса.

После запуска функции нагрева рулевого колеса на кнопке загорится индикаторная лампочка.

Внимание!

Если двигатель не работает, функция нагрева рулевого колеса не должна быть включена в течение продолжительного времени во избежание потерь мощности аккумулятора, что скажется на запуске двигателя.

Звуковой сигнал

Для подачи звукового сигнала нажмите на символ, обозначающий звуковой сигнал, или рядом с ним.

Оборудование автомобиля

Обратите внимание, что данное руководство содержит информацию, касающуюся стандартного оборудования автомобилей данной серии, оборудования, установленного в автомобилях, предназначенных для продажи в определенных странах, а также информацию, касающуюся специального оборудования. Поэтому некоторое оборудование или функции, описанные в данном руководстве, могут быть не установлены на вашем автомобиле или доступны только на определенных рынках. За информацией о комплектации вашего автомобиля просим обратиться к документам, предоставляемым при продаже, или к дилеру, у которого вы приобрели автомобиль.

Рейлинги на крыше автомобиля

Если возникнет необходимость в установке багажника на рейлингах на крыше автомобиля, внимательно ознакомьтесь с инструкцией по монтажу, прилагаемой к багажнику.

Несущая способность рейлингов на крыше автомобиля

Пункт (статика)	Данные [кг]
Максимальная несущая грузоподъемность рейлингов на крыше автомобиля	50

При скорости автомобиля свыше 70 км/ч максимальная несущая грузоподъемность рейлингов на крыше автомобиля составляет 35 кг.

Предупреждение!

Предметы в багажнике на крыше автомобиля обязательно должны надежно закрепляться, в противном случае возникает риск аварии.

При транспортировке тяжелых предметов или предметов с большой площадью в багажнике на крыше автомобиля ходовое качество автомобиля будет изменяться в связи со смещением центра тяжести и увеличением наветренной площади, при этом возникает риск аварии. Поэтому необходимо отрегулировать способ вождения и скорость автомобиля в зависимости от конкретной ситуации.

Предупреждение!

Багажник на крыше автомобиля можно использовать только при закрытом люке. В противном случае багажник на крыше автомобиля или нагрузка могут привести к травмам пассажиров.

Оборудование автомобиля

Обратите внимание, что данное руководство содержит информацию, касающуюся стандартного оборудования автомобилей данной серии, оборудования, установленного в автомобилях, предназначенных для продажи в определенных странах, а также информацию, касающуюся специального оборудования. Поэтому некоторое оборудование или функции, описанные в данном руководстве, могут быть не установлены на вашем автомобиле или доступны только на определенных рынках. За информацией о комплектации вашего автомобиля просим обратиться к документам, предоставляемым при продаже, или к дилеру, у которого вы приобрели автомобиль.

Расположение фар

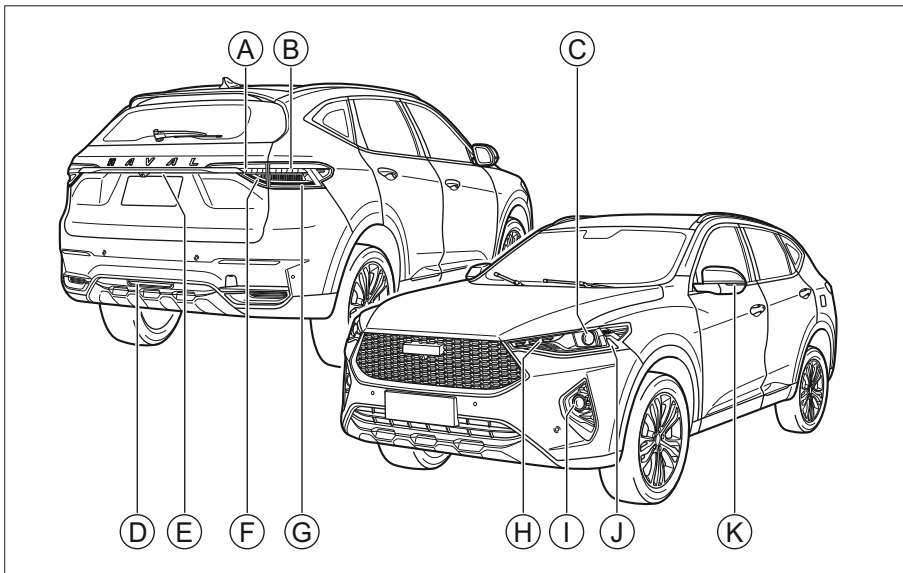

DCF370C0C083

- | | |
|---|---------------------------------------|
| Ⓐ Фонари заднего хода | ⓓ Задние противотуманные фонари |
| Ⓑ Задние указатели поворота | Ⓔ Фонарь подсветки номерного знака |
| Ⓒ Фары ближнего и дальнего света | ⓕ Задние габаритные огни |
| Ⓓ Задние противотуманные фары | ⓖ Задние габаритные огни/стоп-сигналы |
| Ⓚ Боковые указатели поворота | |
| Ⓛ Передние указатели поворота | |
| Ⓜ Передние противотуманные фары | |
| Ⓨ Передние габаритные огни/дневные ходовые огни | |

Комбинированный переключатель управления освещением

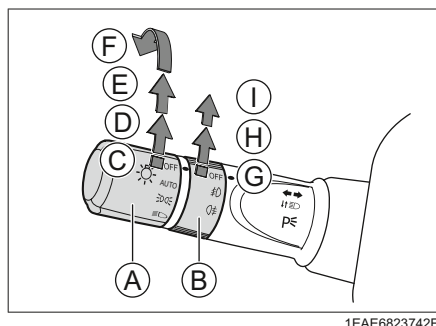

- Ⓐ Главный переключатель освещения
- Ⓑ Поворотный переключатель противотуманных фар
- Ⓒ Выключение фар
- Ⓓ Автоматическое включение фар
- Ⓔ Включение подфарников (габаритных огней, фонарей освещения номерного знака, подсветки автомобиля)
- Ⓕ Включение фар ближнего света
- Ⓖ Выключение противотуманных фар
- Ⓗ Включение передних противотуманных фар
- Ⓘ Включение задних противотуманных фонарей

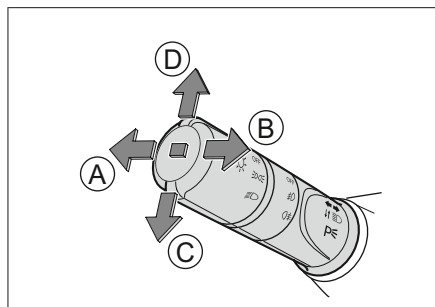

- Ⓐ Включение фар дальнего света
- Ⓑ Мигание фар дальнего света
- Ⓒ Включение левого указателя поворота
- Ⓓ Включение правого указателя поворота

Автоматическое освещение

Во время нахождения замка зажигания в режиме «ON» переместите поворотную кнопку главного переключателя освещения в положение автоматического освещения, подфарники, фары ближнего света будут автоматически включаться или выключаться в зависимости от освещенности окружающей среды.

⚠ Внимание!

- › В ситуации, когда в дневное время густой туман влияет на поле зрения, автомобильные фары, возможно, не включатся автоматически, в таком случае включите их вручную.
- › Автоматическое управление освещением может играть лишь вспомогательную роль во время вождения. В любом случае водитель несет ответственность за освещение автомобиля.

Фары ближнего света

Во время нахождения замка зажигания в режиме «ON» переместите поворотную кнопку главного переключателя освещения в положение включения фар ближнего света, загорятся фары ближнего света.

Внимание!

Просьба не использовать габаритные огни вместо фар ближнего света во время движения. Это может привести к риску возникновения аварии,

поскольку яркости габаритных огней недостаточно для того, чтобы освещать дорогу перед автомобилем или для того, чтобы другие автомобили и пешеходы могли увидеть данный автомобиль. Поэтому в пасмурный день или при плохой видимости необходимо включать фары ближнего света.

Передние противотуманные фары

Во время нахождения замка зажигания в положении «ON», при горящих подфарниках переместите поворотную кнопку главного переключателя освещения в положение включения передних противотуманных фар, загорятся передние противотуманные фары.

Задние противотуманные фары

Во время горения фар ближнего света и передних противотуманных фар переместите поворотную кнопку переключателя противотуманных фар в положение включения задних противотуманных фар, загорятся задние противотуманные фары; после того

как поворотная кнопка будет отпущена, она автоматически вернется в прежнее положение.

В случае если необходимо выключить задние противотуманные фары, нужно повторно переместить поворотную кнопку переключателя противотуманных ламп в положение включения задних противотуманных фар и затем отпустить.

Фары дальнего света

Во время горения фар ближнего света нажмите от себя комбинированный переключатель управления освещением, перпендикулярно к рулевому колесу, загорятся фары дальнего света.

Мигание фарами дальнего света

Потяните комбинированный переключатель управления освещением на себя, перпендикулярно к рулевому колесу, загорятся фары дальнего света; после того как комбинированный переключатель управления освещением будет отпущен, он вернется назад, и фары дальнего света погаснут.

Во время обгона можно многократно осуществлять данную операцию, для того чтобы предупредить об обгоне.

Указатели поворота

> Функция сигнала поворота

В момент, когда замок зажигания находится в положении «ON», нажмите вниз или подтяните вверх комбинированный переключатель управления освещением, замигают соответствующие указатели поворота.

› **Функция сигнала смены полосы движения**

При смене полосы движения слегка нажмите комбинированный переключатель вверх или вниз, после того как комбинированный переключатель будет отпущен, он автоматически вернется в свое прежнее положение, при этом соответствующий указатель поворота мигнет 3 раза, предупреждая о смене полосы движения.

Стояночные огни

Если нужно временно припарковаться и при этом в автомобиле никто не остается, рекомендуется включать стояночные огни, для того чтобы предупредить других участников движения о местонахождении автомобиля. В момент, когда замок зажигания находится в положении «LOCK», а главный переключатель освещения находится в выключенном положении, переместите комбинированный переключатель управления освещением вверх или вниз для того, чтобы включить стояночные огни с левой или с правой стороны.

⚠ Внимание!

При использовании стояночных огней просим соблюдать соответствующие законы, принятые в данной местности.

Аварийная световая сигнализация

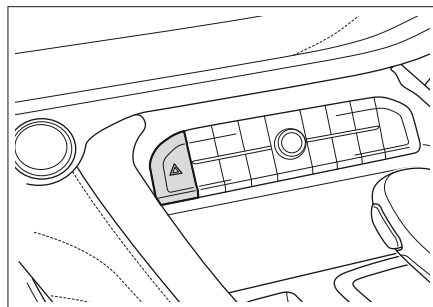

89627B5B6593

В таких ситуациях, как возникновение неполадок в автомобиле или в случае дорожно-транспортного происшествия необходимо включать аварийную световую сигнализацию с целью предупреждения других участников движения.

Включить или выключить аварийную световую сигнализацию можно, нажимая на переключатель.

Дневные ходовые огни

Для того чтобы другие водители могли отчетливо видеть ваш автомобиль, при запуске двигателя автоматически загораются дневные ходовые огни. В следующих случаях дневные ходовые огни будут погашены:

- › когда горят подфарники (габаритные огни, фонарь подсветки номерного знака и т.д.) или передние фары;
- › когда включены указатели поворота с левой или с правой стороны.

⚠ Предупреждение!

Дневные ходовые огни не предназначены для использования в ночное время.

Функция освещения «Проводи меня домой»

Работает при нахождении замка зажигания в положении «LOCK» и главного переключателя освещения в положении автоматического управления освещением. Чтобы вы могли комфортно покинуть автомобиль в темноте, если текущая интенсивность света соответствует условиям включения фар ближнего света, после запираания дверей снаружи (за исключением запираания дверей при помощи механического ключа) автоматически на некоторое время включаются габаритные огни и фары ближнего света.

Вспомогательное освещение с помощью передних противотуманных фар

Функция вспомогательного освещения осуществляет автоматическое включение передних противотуманных фар с соответствующей стороны во время поворота автомобиля. При движении задним ходом данная функция включает все противотуманные фары для лучшего освещения окружающего пространства.

Для включения вспомогательного освещения передних противотуманных фар требуется одновременное наличие следующих условий:

- › автомобиль движется со скоростью менее 35 км/ч;
- › включены фары ближнего света;
- › включен указатель поворота, или угол поворота рулевого колеса составляет более 60°;
- › отключены противотуманные фары.

Сигнал экстренного торможения

При экстренном торможении на скорости более 50 км/час начинают мигать указатели поворота.

Регулирование яркости приборной панели

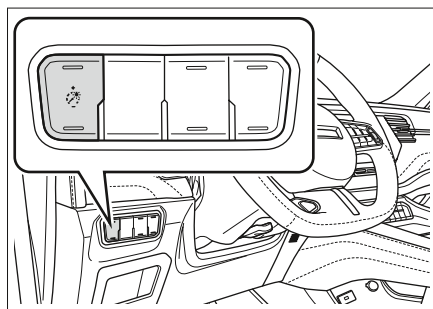

84362AC79F30

Когда включены габаритные огни, можно отрегулировать яркость подсветки приборов и панели управления.

- › При нажатии на верхнюю часть кнопки: яркость подсветки приборов и панели управления увеличится.
- › При нажатии на нижнюю часть кнопки: яркость подсветки приборов и панели управления уменьшится.

Регулирование высоты света фар

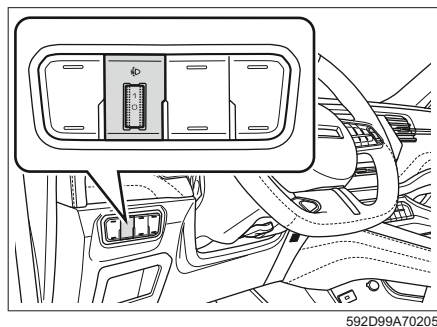

Высоту света передних фар можно регулировать в зависимости от количества пассажиров и загрузки автомобиля.

- › При вращении поворотной кнопки вверх: высота света передних фар прибавляется.
- › При вращении поворотной кнопки вниз: высота света передних фар сокращается.

Внутреннее освещение автомобиля

Лампа для чтения

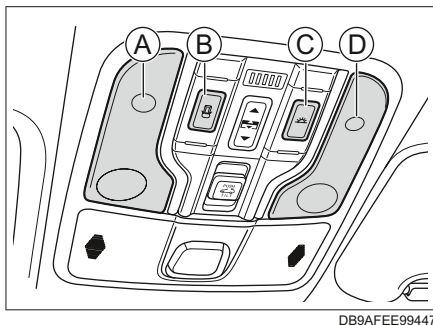

- Ⓐ Переключатель левой лампы для чтения
- Ⓑ Переключатель управления дверями
- Ⓒ Главный выключатель ламп для чтения
- Ⓓ Переключатель правой лампы для чтения

- › Для включения и отключения ламп для чтения предусмотрены соответствующие выключатели.
- › Для одновременного включения и отключения всех имеющихся ламп для чтения предусмотрен главный выключатель.
- › Для включения или отключения функции управления дверями предусмотрен соответствующий выключатель. После включения функции управления дверями лампы для чтения автоматически включаются или выключаются в зависимости от состояния дверей автомобиля.

Лампа потолочной консоли

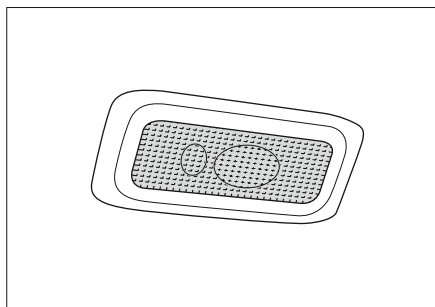

183FFEEAC613

Включать или отключать соответствующую лампу потолочной консоли можно с помощью соответствующего выключателя.

После включения функции управления дверями лампа потолочной консоли автоматически включится или отключится в зависимости от состояния дверей автомобиля.

Лампа освещения багажного отделения

Лампа освещения багажного отделения автоматически включается или отключается соответственно при открытии или закрытии двери багажного отделения.

Оборудование автомобиля

Обратите внимание, что данное руководство содержит информацию, касающуюся стандартного оборудования автомобилей данной серии, оборудования, установленного в автомобилях, предназначенных для продажи в определенных странах, а также информацию, касающуюся специального оборудования. Поэтому некоторое оборудование или функции, описанные в данном руководстве, могут быть не установлены на вашем автомобиле или доступны только на определенных рынках. За информацией о комплектации вашего автомобиля просим обратиться к документам, предоставляемым при продаже, или к дилеру, у которого вы приобрели автомобиль.

Автоматические стеклоочистители

Передние автоматические стеклоочистители

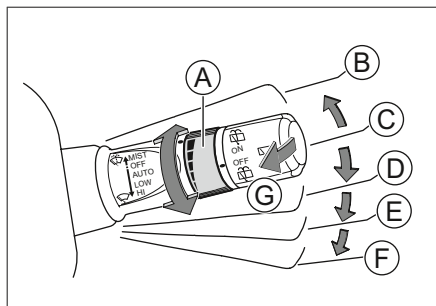

- Ⓐ Регулятор стеклоочистителей
- Ⓑ Кратковременное срабатывание стеклоочистителей (MIST)

Переведите комбинированный переключатель управления стеклоочистителями вверх в положение «MIST» и отпустите, переключатель вернется в прежнее положение. Стеклоочистители выполняют один рабочий цикл.

- Ⓒ Отключение работы стеклоочистителей (OFF)
- Ⓓ Автоматическое управление стеклоочистителем (AUTO)
В этом положении с помощью регулятора можно регулировать чувствительность датчика осадков, который определяет количество осадков и в зависимости от их интенсивности автоматически управляет частотой работы стеклоочистителей.
- Ⓔ Низкая скорость работы стеклоочистителей (LOW)
- Ⓕ Высокая скорость работы стеклоочистителей (HI)
- Ⓖ Стеклоомыватель лобового стекла
Для включения работы стеклоочистителей с подачей омывающей жидкости на лобовое стекло потяните комбинированный переключатель управления стеклоочистителями на себя, перпендикулярно рулевому колесу.

⚠ Внимание!

- › При наличии на поверхности лобового стекла грязи или посторонних веществ и предметов (снега, смолы и т.д.) лобовое стекло необходимо предварительно очистить. В противном случае возможно повреждение щеток или механизма стеклоочистителя.

- › Избегайте непрерывного использования омывателя более 20 секунд. В противном случае возможно повреждение привода омывателя.
- › Регулярно проверяйте уровень жидкости в баке омывателя и своевременно доливайте ее. В холодное время года следует добавлять подходящий моющий раствор для того, чтобы избежать промерзания бака. Иначе раствор утратит свои моющие способности, и его применение приведет к повреждению соответствующих деталей.
- › Перед использованием стеклоочистителей в холодное время года необходимо проверить, не примерзли ли щетки стеклоочистителей к лобовому стеклу. Если это произошло, то стеклоочистители можно использовать только после их оттаивания, иначе возможно повреждение щеток и электродвигателя стеклоочистителей.
- › В случае если стеклоочистители прекращают свою работу на полпути из-за скопившегося снега или по иным причинам, отключите стеклоочистители и как можно скорее остановите машину в безопасном месте, затем удалите снег или иные посторонние предметы, для того чтобы стеклоочистители могли нормально работать.

Задний стеклоочиститель

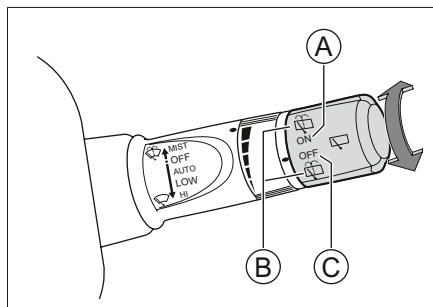

967BEE3436B6

- Ⓐ Включение задних стеклоочистителей
- Ⓑ Омывание заднего стекла
Поверните поворотную ручку регулирования задних стеклоочистителей вверх или вниз в положение «Омывание заднего стекла» и удерживайте ее в данном положении. Стеклоочиститель будет работать с подачей омывающей жидкости на заднее стекло. После того как вы отпустите поворотную ручку, она автоматически вернется в прежнее положение.
- Ⓒ Выключение задних стеклоочистителей

Датчик осадков и освещенности

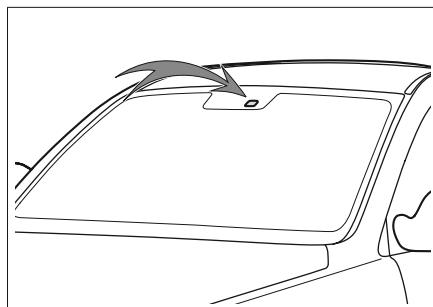

5F914ED18FA5

Датчик осадков и освещенности расположен в середине верхней части лобового стекла автомобиля, рядом с внутренним стеклом заднего вида.

Предупреждение!

- › Датчик осадков и освещенности не может полностью и каждый раз идентифицировать атмосферные осадки и активировать передние стеклоочистители. Если капли дождя на ветровом стекле влияют на видимость, то в случае необходимости нужно своевременно вручную отрегулировать положение передних стеклоочистителей и частоту их работы.
- › Если прикоснуться к датчику осадков и освещенности или если ветровое стекло испытает вибрацию в момент, когда автоматические передние стеклоочистители находятся в положении «АУТО», это может привести к неожиданному началу работы передних стеклоочистителей. Будьте осторожны, не прищемите передними стеклоочистителями пальцы или иные части тела.
- › Не оставляйте автоматические передние стеклоочистители в положении «АУТО» во время мойки автомобиля или когда нет необходимости в их использовании. В противном случае передние стеклоочистители могут неожиданно начать работу.

Внимание!

В связи с тем что условия выпадения снега разные, время от времени, даже когда снежинки соприкасаются с датчиком осадков и освещенности, датчик может не среагировать, в результате передние стеклоочистители не смогут нормально работать. А таяние снега может вызвать автоматическую работу стеклоочистителей.

Функция обогрева передних стеклоочистителей

В случае примерзания щеток передних стеклоочистителей к ветровому стеклу нажмите на панели управления кондиционированием кнопку антиобледенения переднего стекла для включения функции обогрева передних стеклоочистителей. Повторное нажатие кнопки приведет к выключению данной функции.

Функция обогрева передних стеклоочистителей автоматически отключится после 15 минут работы.

Предупреждение!

Во время работы функции обогрева передних стеклоочистителей нижняя часть лобового стекла и боковая поверхность передней стойки могут сильно нагреться. Во избежание получения ожогов запрещается к ним прикасаться.

Оборудование автомобиля

Обратите внимание, что данное руководство содержит информацию, касающуюся стандартного оборудования автомобилей данной серии, оборудования, установленного в автомобилях, предназначенных для продажи в определенных странах, а также информацию, касающуюся специального оборудования. Поэтому некоторое оборудование или функции, описанные в данном руководстве, могут быть не установлены на вашем автомобиле или доступны только на определенных рынках. За информацией о комплектации вашего автомобиля просим обратиться к документам, предоставляемым при продаже, или к дилеру, у которого вы приобрели автомобиль.

Описание кнопок

Панель управления кондиционированием

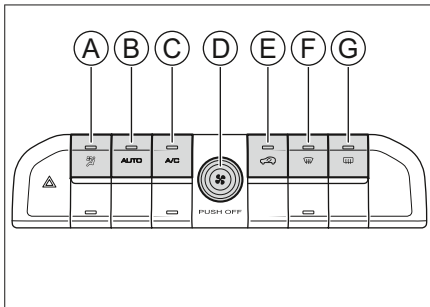

7EE2F0F82FA0

- Ⓐ Кнопка включения
- Ⓑ Кнопка перехода в автоматический режим
- Ⓒ Кнопка A/C

- Ⓓ Кнопка выключения/ручка регулирования интенсивности вентиляции
- Ⓔ Кнопка переключения режимов внутренней/внешней циркуляции
- Ⓕ Кнопка антиобледенения лобового стекла
- Ⓖ Кнопка антиобледенения переднего стекла

Меню настроек кондиционера

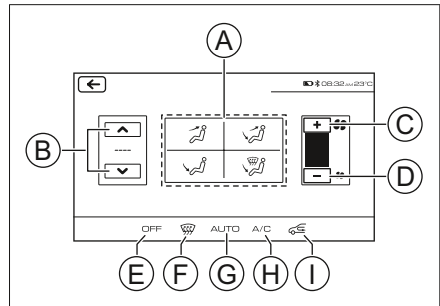

E8CFC2DC382E

- Ⓐ Кнопка режима обдува
- Ⓑ Кнопка регулировки температуры
- Ⓒ Кнопка увеличения интенсивности вентиляции
- Ⓓ Кнопка уменьшения интенсивности вентиляции
- Ⓔ Кнопка выключения
- Ⓕ Кнопка антиобледенения лобового стекла
- Ⓖ Кнопка перехода в автоматический режим
- Ⓗ Кнопка A/C
- Ⓘ Кнопка переключения режимов внутренней/внешней циркуляции

Кнопка настроек кондиционера

Нажмите эту кнопку для перехода в меню настроек кондиционера.

Кнопка включения

При нажатии на данную кнопку загорается соответствующий индикатор, что означает, что включена система кондиционирования.

Во время работы кондиционера при нажатии на данную кнопку можно перейти в меню настроек кондиционера.

Кнопка выключения

При нажатии на данную кнопку система кондиционирования выключается.

Кнопка A/C

При нажатии на данную кнопку загорается соответствующий индикатор. После включения компрессора можно снизить температуру и влажность внутри автомобиля.

Кнопка перехода в автоматический режим

При нажатии на данную кнопку загорается соответствующий индикатор, что означает, что включен автоматический режим. Установите соответствующее значение температуры, система кондиционирования автоматически настроит режим обдува и интенсивность вентиляции и тем самым достигнет установленной температуры.

i Полезная информация

Если автоматически настроенные системой кондиционирования режим обдува и интенсивность вентиляции не удовлетворяют вашим требованиям, то их можно настроить вручную, при выходе из автоматического режима индикатор погаснет.

Кнопка регулировки температуры

Нажимая на эту кнопку, можно отрегулировать температуру.

Поворотная кнопка регулировки интенсивности вентиляции

Вращая данную кнопку, можно отрегулировать интенсивность вентиляции.

Кнопка увеличения/уменьшения интенсивности вентиляции

Нажимая на данную кнопку, можно отрегулировать интенсивность вентиляции.

Кнопка переключения режимов внутренней/внешней циркуляции

Нажимая данную кнопку, можно переключать систему кондиционирования из режима внутренней циркуляции в режим внешней циркуляции и наоборот.

Если загорится соответствующий индикатор, то это будет означать, что включен режим внутренней циркуляции.

Если соответствующий индикатор погаснет, то это будет означать, что включен режим внешней циркуляции. При этом воздух вне автомобиля будет нагнетаться внутрь автомобиля.

Полезная информация

- › В нормальных условиях необходимо использовать режим внешней циркуляции. Особенно в случае отключения компрессора кондиционера использование режима внутренней циркуляции может привести к запотеванию окон.
- › Во время нахождения в тоннелях, в пробках, если воздух вне автомобиля загрязнен или если хотите побыстрее охладить или нагреть салон, то следует использовать режим внутренней циркуляции.

Кнопка антиобледенения лобового стекла

При нажатии на данную кнопку можно включить или выключить функцию антиобледенения лобового стекла. Загорится соответствующий индикатор, который будет означать, что включена функция антиобледенения лобового стекла. Во время ее работы происходит постепенное отпотевание лобового стекла и стекол боковых дверей.

Кнопка антиобледенения заднего стекла

При нажатии на данную кнопку можно включить или выключить функцию антиобледенения заднего стекла. Загорится соответствующий индикатор, который будет означать, что включена функция антиобледенения заднего стекла. Во время ее работы происходит постепенное оттаивание заднего стекла от инея.

Функция антиобледенения заднего стекла через некоторое время после включения автоматически отключается, и соответствующий индикатор гаснет.

Предупреждение!

После включения функции антиобледенения заднего стекла заднее стекло будет нагреваться, не прикасайтесь, будьте осторожны, остерегайтесь ожогов.

Внимание!

Во избежание разрядки аккумулятора не используйте эту функцию длительное время на выключенном двигателе.

Кнопка режима обдува

Нажимая на данную кнопку, можно выбрать различные режимы обдува.

Описание функций

Охлаждение/нагревание

После запуска автомобиля:

1. Выберите режим «AUTO», загорится соответствующий индикатор. В зависимости от температуры окружающей среды компрессор кондиционера включится или выключится.
2. Установите желаемое значение температуры, система кондиционирования автоматически настроит режим обдува и интенсивность вентиляции, и температура достигнет установленного значения.

3. Выбрав режим внутренней циркуляции, можно ускорить процесс охлаждения или обогрева, что будет способствовать повышению экономичности и комфортабельности автомобиля.

Антиобледенение/отпотевание лобового стекла

После запуска автомобиля:

1. Выберите режим «антиобледенение лобового стекла», загорится соответствующий индикатор.
2. Вы можете в зависимости от потребностей регулировать интенсивность вентиляции, температуру, включать или выключать компрессор и переключаться между режимами внутренней циркуляции и внешней циркуляции.

Полезная информация

Если воздух внутри автомобиля загрязнился или в салоне запотели окна, рекомендуем переключиться на внешнюю циркуляцию.

Внимание!

- > Периодически проверяйте радиатор и конденсатор кондиционера. Используйте водный пистолет низкого давления или мягкую щетку для удаления листьев, насекомых и пыли, накопившейся на поверхности. В противном случае эти предметы будут препятствовать воздушному потоку, тем самым снижая эффективность охлаждения.

- > Регулярное включение кондиционера обеспечит хорошую смазку компрессора и предотвратит подтекания уплотнительных соединений системы кондиционирования. Поэтому даже в холодное время года, когда использование кондиционера не требуется, необходимо его включать не реже одного раза в неделю, каждый раз не менее чем на 10 минут.

- > Если эффективность охлаждения системы кондиционирования снизится, пожалуйста, обратитесь к поставщику услуг для ремонта.

- > Прямой сброс хладагента в атмосферу опасен для окружающей среды, поэтому хладагент должен быть переработан обученными и сертифицированными специалистами с использованием соответствующих емкостей.

Полезная информация

О посторонних запахах из кондиционера

> Источник посторонних запахов

Для кондиционера необходим внутренний и внешний воздухообмен. После длительного использования в нем легко накапливается грязь, может образоваться плесень, что приведет к образованию посторонних запахов. В фильтре кондиционера после длительного использования может накапливаться водяной пар, пыль и т.д., что также приводит к образованию постороннего запаха.

Предлагаемые меры

Когда наружный воздух свеж, используйте режим внешней циркуляции, чтобы обеспечить циркуляцию воздуха в автомобиле.

Рекомендуется сначала отключить компрессор кондиционера (A/C) и после непрерывной работы нагнетательного вентилятора в течение 3-5 минут отключить систему кондиционирования, для того чтобы система кондиционирования высохла во избежание роста плесневых грибов.

Как только посторонние запахи начнут ощущаться очень сильно, рекомендуется обратиться к поставщику услуг для проверки, при необходимости прочистить или заменить фильтр кондиционера.

Воздуховыпускные отверстия

Передние воздуховыпускные отверстия

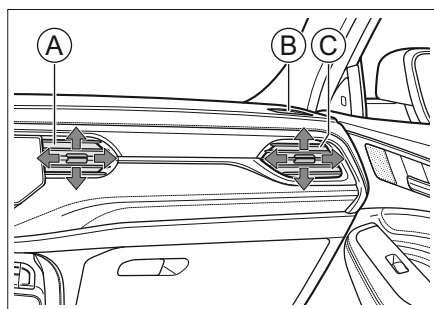

831A8AC63302

- Ⓐ Центральное воздуховыпускное отверстие

- Ⓑ Воздуховыпускное отверстие для удаления инея

- Ⓒ Боковое воздуховыпускное отверстие

Передвигая регулятор в центре воздуховыпускного отверстия, можно регулировать направление воздушного потока.

Задние воздуховыпускные отверстия

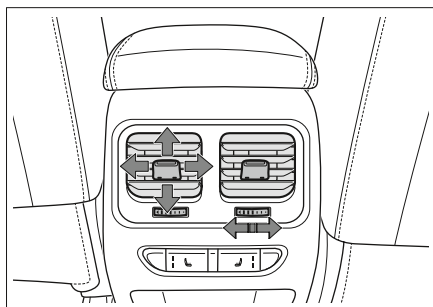

596A50FC4C5A

Передвигая регулятор в центре воздуховыпускного отверстия, можно регулировать направление воздушного потока.

Перемещая поворотную кнопку, расположенную рядом с воздуховыпускным отверстием, можно регулировать интенсивность вентиляции и открывать и закрывать воздуховыпускное отверстие.

Оборудование автомобиля

Обратите внимание, что данное руководство содержит информацию, касающуюся стандартного оборудования автомобилей данной серии, установленного в автомобилях, предназначенных для продажи в определенных странах, а также информацию, касающуюся специального оборудования. Поэтому некоторое оборудование или функции, описанные в данном руководстве, могут быть не установлены на вашем автомобиле или доступны только на определенных рынках. За информацией о комплектации вашего автомобиля просим обратиться к документам, предоставляемым при продаже, или к дилеру, у которого вы приобрели автомобиль.

Солнцезащитный козырек

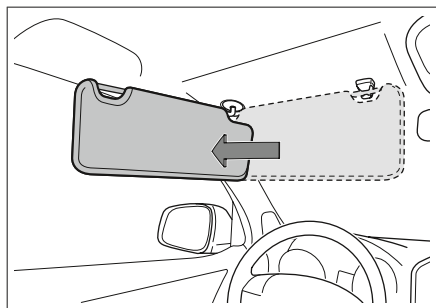

3135574C60FA

При необходимости укрытия от прямого солнечного света просто откиньте козырек вниз. При необходимости укрытия от бокового солнечного света откиньте козырек вниз, снимите его с крючка, а затем отведите в сторону.

Косметическое зеркало

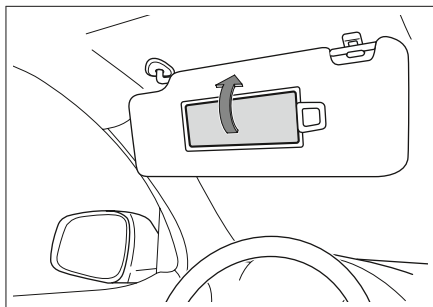

8A8FF504C23D

На внутренней стороне козырька имеется косметическое зеркало, откройте крышку и можете им пользоваться.

Если зеркало не используется, закройте крышку.

Устройства для хранения

Передние держатели стаканов

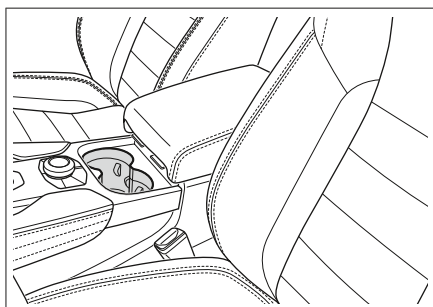

16BC9E99DCA1

Передние держатели стаканов расположены на центральной консоли, как изображено на рисунке.

Задние держатели стаканов

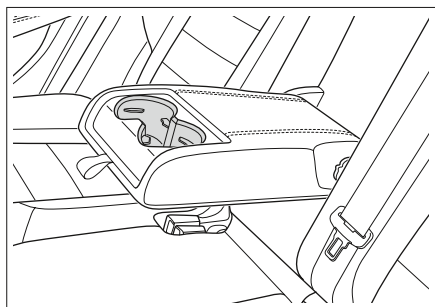

3D5AA54030EE

Ими можно воспользоваться, опустив подлокотник задних сидений.

⚠ Внимание!

- › Не помещайте в держатели стаканов слишком маленькие или неустойчивые банки из-под напитков, они могут опрокинуться.
- › Убедитесь в том, что крышки банок из-под напитков были хорошо закрыты, для того чтобы внутренняя жидкость не пролилась.

Держатели бутылок

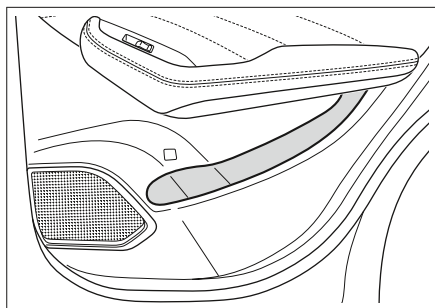

C329CB000191

На внутренней стороне каждой двери предусмотрено по 1 месту для хранения бутылок, в которые можно помещать только плотно закрытые емкости типа бутылок.

⚠ Предупреждение!

В держатели бутылок нельзя помещать никакие иные предметы, кроме бутылок. В противном случае при аварии или экстренном торможении, предметы могут вылететь из держателя бутылок и приведут к травмам.

⚠ Внимание!

Убедитесь в том, что крышка бутылки была хорошо закрыта во избежание пролива внутренней жидкости.

Отсек для хранения вещей в переднем подлокотнике

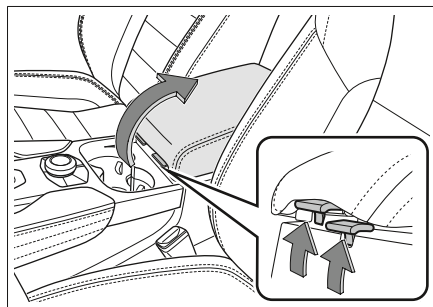

6D5FCB6F8B87

Отсек для хранения в переднем подлокотнике имеет два места для хранения, потяните за фиксаторы и откиньте их вверх, таким образом, вы сможете соответственно открыть лоток или отсек для хранения.

Бардачок

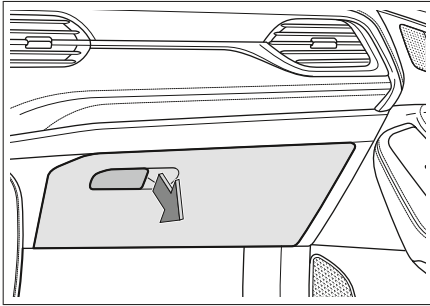

F0836FA67E0E

Потянув за ручку на бардачке и перевернув его вниз, можно его открыть.

Закреть бардачок можно, повернув его вверх, вплоть до блокировки.

⚠ Предупреждение!

Во время вождения необходимо убедиться в том, что бардачок находится в закрытом состоянии. В противном случае при аварии или экстренном торможении, вещи из бардачка могут вылететь и стать причиной травмы.

Багажный крюк

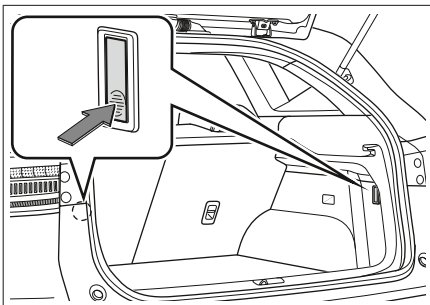

70816AC19DB8

Для того чтобы воспользоваться багажным крючком, нажмите сбоку на закрывающую его крышку в направлении стрелки. На крюк допускается вешать только легкие предметы, их максимальный вес не должен превышать значений, указанных на крюке. Перед началом движения убедитесь, что все предметы надежно зафиксированы.

Шторка

Руководство по настройке

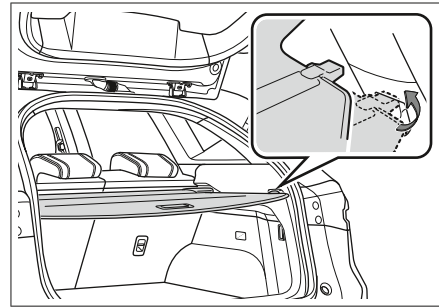

0E943F9857CC

Вы можете закрыть шторкой багаж для защиты от посторонних глаз и солнечных лучей. Для того чтобы воспользоваться шторкой, вытяните ее и вставьте в фиксирующие пазы с двух сторон.

⚠ Предупреждение!

- › Не кладите на шторку какие-либо предметы. Иначе это может привести к повреждению шторки.
- › Не позволяйте детям ползать по шторке. Это может привести к повреждению шторки, а также к травмам детей.

Способ установки и снятия

Сняв шторку, можно увеличить пространство для размещения вещей.

Нажмите на один конец шторки, для того чтобы извлечь ее из фиксирующих пазов.

Установка производится в порядке, обратном снятию.

⚠ Предупреждение!

При установке шторки убедитесь в том, что она надежно зафиксирована. В противном случае это может привести к травмам при экстренном торможении или столкновении.

⚠ Внимание!

При снятии шторки будьте внимательны, постарайтесь не поцарапать или не повредить окружающие детали.

⚠ Внимание!

После снятия шторки она должна быть надежно закреплена к полу багажного отделения.

Розетка питания

Источник питания 5 В

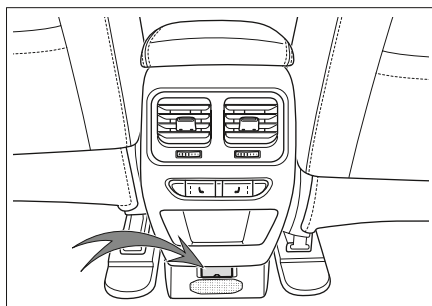

557EFAA12F74

Располагается под воздуховыпускным отверстием кондиционера в заднем ряду, для использования достаточно открыть крышку.

С помощью данного источника питания можно производить зарядку мобильных телефонов, планшетов и других устройств.

Источник питания 12 В

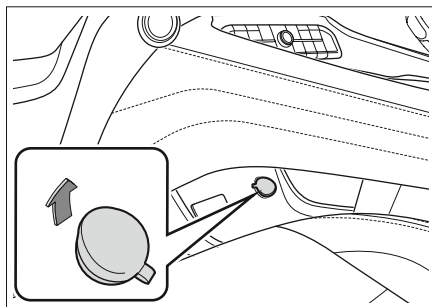

E6B48FBAE2E5

Располагается в отверстии под центральной консолью.

Данный источник питания может использоваться в качестве источника питания постоянного тока 12 В для аксессуаров номинальной мощностью менее или равной 120 Вт (10 ампер).

Источник питания для видеорегистратора

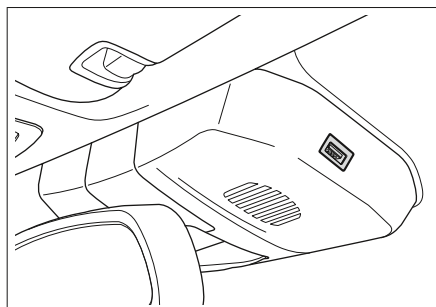

5152E918F370

Располагается около внутреннего зеркала заднего вида, для использования достаточно открыть крышку.

Данный источник питания может использоваться в качестве источника питания постоянного тока 5 В для аксессуаров номинальной мощностью менее или равной 10 Вт.

⚠ Предупреждение!

Горючий газ и нагревательные устройства должны располагаться далеко от розеток.

⚠ Внимание!

- › Не допускайте попадания напитков и других жидкостей или посторонних предметов в розетку, иначе это может привести к короткому замыканию и другим неполадкам. Если у розетки питания есть крышка, то ее необходимо закрывать, если розетка не используется.

- › После выключения двигателя лучше не пользоваться розеткой продолжительное время, иначе это может привести к разрядке аккумулятора.
- › Если использовать устройства, превышающие номинальную мощность, то это может привести к повреждению предохранителей автомобиля.
- › Не подключайте к данным розеткам питания точное оборудование, сверхчувствительное оборудование и иное серьезное оборудование.
- › Нельзя использовать данные источники питания во влажной, высокотемпературной среде.
- › Нельзя использовать данные источники питания с другими источниками питания путем параллельного или последовательного соединения.
- › Если во время использования обнаружатся необычные обстоятельства (аномально высокая температура, дым, специфический запах и т.д.), пожалуйста, немедленно прекратите использование и обращайтесь к поставщику услуг для ремонта.
- › Нельзя самовольно переоборудовать или ремонтировать данную систему электропитания.

i Полезная информация

При разрядке аккумулятора источник питания автоматически прекратит подачу электричества.

2

Управление автомобилем

Правила управления автомобилем	70	Система адаптивного круиз-контроля	112
Рекомендации по управлению автомобилем в неблагоприятных условиях	77	Система помощи при движении вперед	119
Рекомендации по управлению автомобилем в период обкатки	83	Система помощи при движении на спуске	122
Выключатель зажигания	85	Система помощи при вождении	124
Запуск и выключение двигателя	87	Система контроля вредных выбросов	128
Стояночный тормоз	89	Основные приборы	130
Автоматическая коробка передач	92	Индикаторы и сигнализаторы на приборной панели	136
Режимы управления автомобилем	96	Звуковое предупреждение ..	141
Система полного привода ..	97		
Система контроля движения в сложных условиях	99		
Система помощи при парковке	101		
Система мониторинга давления воздуха в шинах ..	107		
Система круиз-контроля ...	109		

Оборудование автомобиля

Обратите внимание, что данное руководство содержит информацию, касающуюся стандартного оборудования автомобилей данной серии, оборудования, установленного в автомобилях, предназначенных для продажи в определенных странах, а также информацию, касающуюся специального оборудования. Поэтому некоторое оборудование или функции, описанные в данном руководстве, могут быть не установлены на вашем автомобиле или доступны только на определенных рынках. За информацией о комплектации вашего автомобиля просим обратиться к документам, предоставляемым при продаже, или к дилеру, у которого вы приобрели автомобиль.

Подготовка к движению

Очистка от инородных материалов

Перед запуском двигателя очистите его от снега и опавших листьев.

Проверка состояния автомобиля

Перед началом движения проверяйте состояние шин, фар, кузова, уровень масла и другие пункты ежедневного осмотра, чтобы обеспечить безопасность и комфорт вождения.

Если Вы считаете, что Ваш автомобиль нуждается в ремонте, пожалуйста, своевременно обратитесь в сервисный центр Вашего дилера.

Проверка состояния дверей и капота

Перед началом движения следует убедиться в том, что все двери закрыты. Если какая-либо из дверей не закрыта, она может случайно распахнуться во время движения, приводя к серьезным последствиям.

Если Вы открывали капот, то перед началом движения следует убедиться в том, что он закрыт. Незакрытый капот может открыться во время движения и привести к аварии.

Размещение багажа в машине

На передней панели

Запрещается размещать какие-либо предметы на передней панели, поскольку они не только мешают обзору, но и могут создавать опасную ситуацию при трогании и движении.

Под ногами водителя

Запрещается размещать какие-либо предметы в пространстве под ногами водителя. Предметы, размещенные в пространстве под ногами водителя, могут застрять под педалями, мешая водителю управлять автомобилем, что может привести к несчастным случаям.

При необходимости использования напольных ковриков выбирайте коврики, подходящие для данного автомобиля. Использование ковриков неподходящей формы, неправильное расположение ковриков или наложение нескольких ковриков друг на друга способно помешать нажатию педалей, что может сделать невозможным запуск двигателя, затруднить или сделать невозможным переключение передач или привести к другим неполадкам.

Под сиденьями

Запрещается размещать какие-либо предметы в пространстве под сиденьями. Предметы, размещенные под сиденьем, могут сделать невозможной регулировку сиденья или фиксацию сиденья в заданном положении, что способно привести к несчастному случаю.

На спинках сидений

Не размещайте подушки и другие предметы между спиной и спинкой сиденья, поскольку они не только мешают водителю занять правильное положение на сиденье, но и могут привести к тому, что при столкновении ремень безопасности и подголовник не смогут в полной мере выполнить свои функции, что может привести к серьезным травмам.

На стеклах окон

Запрещается наклеивание на стекла шторок на вакуумных присосках и тому подобных объектов.

Вакуумные присоски способны сыграть роль линзы, что может легко привести к пожару.

Управление автомобилем

Запрещается превышение скорости.

Запрещается превышение скорости, указанной на знаках ограничения скорости.

Запрещается перегрузка автомобиля.

Перегрузка представляет большую опасность.

Запрещается превышать установленное максимальное число перевозимых пассажиров и максимальный вес перевозимого груза, а также перевозить пассажиров в багажном отделении.

Запрещается вождение в состоянии алкогольного опьянения.

Вождение в нетрезвом виде очень опасно. Употребление даже незначительных количеств алкоголя способно нарушить ясность мышления, восприятие и внимание водителя, что может привести к серьезной аварии.

Запрещается использование мобильных телефонов.

Разговор по телефону отвлекает внимание, что может привести к аварии.

При необходимости использования мобильного телефона остановите автомобиль в безопасном месте.

Запрещается вождение в состоянии сильной усталости.

Вождение в состоянии сильной усталости очень опасно, так как в таком состоянии ухудшается ясность мышления, восприятие и внимание водителя, что может привести к серьезной аварии.

Запрещается движение накатом с выключенным двигателем.

Усилители тормозной системы и рулевого управления при выключенном двигателе не работают, что снижает эффективность торможения и может привести к аварии.

Запрещается удерживать рулевое колесо в течение длительного времени в крайних положениях.

Это может приводить к неполадкам рулевого управления вплоть до повреждения.

Пользование тормозной системой

Во время движения запрещается непрерывно удерживать нажатой педаль тормоза или использовать стояночный тормоз. Это может привести к преждевременному износу тормозных колодок или перегреву деталей тормозной системы, что снижает эффективность торможения и может привести к аварии

Звуковое предупреждение об износе тормозных колодок

Когда тормозные колодки изнашиваются и требуется их замена, со стороны дискового тормозного механизма поступает звуковое предупреждение об износе тормозных колодок.

Если Вы слышите звуковое предупреждение при торможении, как можно скорее замените тормозные колодки.

В противном случае возможен сильный износ тормозных дисков и повреждение тормозной системы, что снижает эффективность торможения и может привести к аварии.

Поврежденные шины

Запрещается продолжать движение с поврежденной шиной. Движение с поврежденной шиной крайне опасно и может привести к аварии. Кроме того, в этом случае возможно повреждение шины, колесного диска, элементов подвески и кузова. По этой причине колесо с поврежденной шиной следует немедленно заменить.

При обнаружении следующих признаков следует проверить шину на наличие повреждений:

- › Вибрация рулевого колеса;
- › Аномальная вибрация автомобиля;
- › Аномальный наклон кузова автомобиля.

В случае повреждения шины в ходе движения, удерживая рулевое колесо в одном положении, плавно нажмите педаль тормоза. Использование экстренного торможения и резкий поворот рулевого колеса может привести к потере управляемости.

Сильный удар по днищу, шинам или колесным дискам

В случае сильного удара по днищу, шинам или колесам остановите автомобиль в безопасном месте и осмотрите его. Убедитесь в отсутствии утечки тормозной жидкости и топлива, деформации или повреждения деталей подвески, шин, колесных дисков и т. п. Продолжение движения при наличии утечек или повреждений может привести к аварии.

На спуске

Используйте торможение двигателем

Непрерывное нажатие педали тормоза при спуске способно вызывать перегрев тормозных механизмов, снижая эффективность торможения, что может привести к аварии.

Запрещается движение с выключенным двигателем или при включении «нейтрали» в коробке передач.

Выключение двигателя на спуске приведет к отключению усилителей тормозной системы и рулевого управления, что приведет к снижению эффективности торможения и увеличению усилия на рулевом колесе. Это может привести к аварии.

Движение по дороге с неровностями

При остановке на краю проезжей части, имеющем бордюр или значительный перепад высоты, следует убедиться в том, что шины не подвергаются деформации из-за контакта с бордюром и другими подобными препятствиями.

При съезде с бордюра, искусственной неровности и тому подобных препятствий, следует двигаться с уменьшенной скоростью по возможности перпендикулярно к препятствию. В противном случае могут быть повреждены шины (в первую очередь их боковины).

При движении в следующих дорожных условиях следует снизить скорость и проявить осторожность во избежание повреждения бампера:

- › На участках проезжей части, с перепадом высоты, например, на въезде или выезде с автостоянки.
- › На эстакадах многоуровневых автостоянок и других участках с крутыми подъемами.
- › На участках проезжей части, имеющих неровности.
- › На участках проезжей части, имеющих выбоины.
- › При съезде с ровных участков проезжей части на наклонные и обратно.
- › При проезде искусственных неровностей или остановки у бордюра.

На мокрых, заснеженных и заледенелых дорогах, а также иных скользких поверхностях

Экстренное торможение, резкое ускорение и резкие движения рулевым колесом на скользких покрытиях способны вызвать проскальзывание шин и потерю управления, что может привести к аварии.

При переключении передач резкое изменение оборотов двигателя способно вызвать проскальзывание колес, что может привести к аварии.

При движении в холодную погоду по мостам, затененным участкам и другим сложным участкам необходимо снизить скорость.

Движение по поверхности, покрытой водой

При движении по поверхности, покрытой водой, следует проявлять осторожность.

В этом случае возможно нарушение работы или повреждение двигателя, а также короткое замыкание электрических компонентов, что может привести к аварии.

Помимо этого, намокание тормозных колодок снижает эффективность торможения, что может привести к аварии. В этом случае следует несколько раз нажать на педаль тормоза для просушки тормозных механизмов и восстановления их работоспособности.

Особые замечания для пассажиров

Запрещается перемещаться по автомобилю.

Во время движения запрещается покидать свое место и перемещаться по автомобилю во избежание удара головой и другими частями тела и получения травм в случае экстренного торможения.

Запрещается выставлять руки и голову в открытые окна и люк.

В противном случае при торможении автомобиля, закрытии окна и тому подобных обстоятельствах возможно получение серьезных травм вплоть до смертельных.

Запрещается перевозить детей на коленях.

Во время движения, даже если сам пассажир пристегнут ремнем безопасности, запрещается держать на руках или сажать на колени детей и младенцев, а также каким-либо образом обматывать их ремнем безопасности. В противном случае при столкновении или при экстренном торможении возможно получение серьезных травм вплоть до смертельных.

Запрещается позволять детям управлять дверями, окнами и люком в крыше.

Управляя дверями, окнами и люком в крыше, ребенок может травмировать руки, голову, шею и другие части тела.

Открыв дверь во время движения, ребенок может выпасть наружу и получить серьезные травмы вплоть до смертельных.

Используйте выключатели блокировки дверей и окон для предотвращения несчастных случаев из-за некорректного обращения детей с ними.

Во время стоянки

Запрещается стоянка автомобиля вблизи огнеопасных веществ.

Не рекомендуется движение и стоянка автомобиля на поверхностях с большим количеством травы, обрезков бумаги и других горючих материалов. Это может привести к возгоранию, поскольку детали выхлопной системы нагреваются до высокой температуры.

Если за автомобилем находится древесина или фанера, стоянка должна осуществляться на достаточном расстоянии во избежание возгорания.

Запрещается оставлять автомобиль с работающим двигателем в течение длительного времени.

Длительная работа двигателя в гараже и в других закрытых местах с плохой вентиляцией способно вызвать накопление отработавших газов, что может приводить к отравлению угарным газом, которое может нанести серьезный ущерб здоровью вплоть до смерти.

Длительная работа двигателя в отсутствие движения автомобиля может привести к перегреву двигателя или выхлопной системы, способствуя возникновению пожара.

Экономичное вождение

Будьте внимательны

Поддерживайте разумную дистанцию до транспортного средства, движущегося впереди, чтобы избежать ненужного ускорения и торможения. Поддержание постоянной скорости движения способствует снижению расхода топлива.

Выбирайте подходящую передачу

Не следует двигаться с низкой скоростью на высокой передаче или с высокой скоростью на низкой передаче. Поддержание низких оборотов двигателя снижает его износ и расход топлива.

Избегайте длительной работы двигателя на холостом ходу

В целях снижения расхода топлива рекомендуется выключать двигатель во время длительных остановок на светофорах, железнодорожных переездах или в транспортных пробках.

Избегайте перегрузки

Превышение количества перевозимых пассажиров или веса перевозимого груза приводит к повышению расхода топлива. Освободите автомобиль от ненужных предметов перед началом движения.

Регулярно проверяйте давление воздуха в шинах

Пониженное давление в шинах приводит к увеличению сопротивления качению и, как следствие, повышению расхода топлива и износа шин.

Своевременно проводите периодическое техническое обслуживание

Периодическое техническое обслуживание транспортных средств гарантирует более длительную и экономичную эксплуатацию автомобиля.

Выключайте неиспользуемое электрооборудование

Поскольку кондиционер, обогрев сидений, обогреватель заднего стекла и другое электрооборудование требует большого количества энергии, и, следовательно, расхода топлива, их рекомендуется выключать, когда они не используются.

Закрывайте окна и люк в крыше

Поскольку открытые окна и люк в крыше увеличивают сопротивление воздуха и, следовательно, расход топлива, их рекомендуется закрывать.

Используйте движение по инерции

При приближении к запрещающему сигналу светофора или движении по крутому уклону вверх или вниз, отпустите педаль акселератора, позволяя автомобилю двигаться по инерции.

Оборудование автомобиля

Обратите внимание, что данное руководство содержит информацию, касающуюся стандартного оборудования автомобилей данной серии, оборудования, установленного в автомобилях, предназначенных для продажи в определенных странах, а также информацию, касающуюся специального оборудования. Поэтому некоторое оборудование или функции, описанные в данном руководстве, могут быть не установлены на вашем автомобиле или доступны только на определенных рынках. За информацией о комплектации вашего автомобиля просим обратиться к документам, предоставляемым при продаже, или к дилеру, у которого вы приобрели автомобиль.

Движение в условиях тумана

Включите противотуманные фары

При движении в условиях тумана необходимо включить противотуманные фары.

Используйте звуковой сигнал для предупреждения пешеходов и других участников движения.

Услышав звуковой сигнал, подайте ответный сигнал, чтобы обозначить свое местоположение.

Снизьте скорость и будьте особенно внимательны.

При движении в условиях тумана необходимо снизить скорость и поддерживать безопасную дистанцию до транспортного средства, движущегося впереди.

Не протирайте запотевшее стекло во время движения.

Из-за разницы температуры внутри и снаружи автомобиля внутренняя поверхность ветрового стекла зачастую покрывается тонким слоем конденсированной влаги, ухудшая видимость. В этом случае следует использовать функцию устранения запотевания кондиционера или приоткрыть окна, тем самым выравнявая температуру внутри и снаружи автомобиля и избегая конденсации влаги на поверхности стекла.

При необходимости протереть стекло сначала остановите автомобиль. Не протирайте стекло во время движения.

Движение в дождливую погоду

Будьте осторожны при движении по скользкой дороге.

Во время дождя возможно ухудшение видимости, запотевание ветрового стекла, дорожное покрытие становится скользким и т.п., поэтому вождение в дождливую погоду требует особой осторожности.

Экстренное торможение, резкое ускорение и резкие движения рулевым колесом на скользкой дороге способны вызвать проскальзывание колес и потерю управления, что может привести к аварии.

Следует снизить скорость, поскольку во время дождя между колесами и дорожным покрытием образуется пленка воды, что может привести к потере сцепления с дорожным покрытием.

Внимание!

По возможности воздержитесь от вождения во время сильного дождя.

Преодоление затопленных участков

Меры предосторожности

- › Перед преодолением затопленного участка проверьте глубину. Если глубина слишком велика или ее определить невозможно, следует объехать затопленный участок. Преодоление брода в этом случае запрещается.
- › Изучите дорожные условия, избегайте незнакомых участков, поскольку они могут содержать такие скрытые препятствия, как канавы, смотровые колодцы и т. п.
- › Во время преодоления затопленного участка поддерживайте низкую скорость (не более 10 км/ч), не останавливайте автомобиль и не переключайте передачи.
- › При проезде перекрестков избегайте попадания волн, поднимаемых транспортным средством, движущимся впереди, в решетку радиатора.
- › При случайном выключении двигателя во время преодоления затопленного участка не пытайтесь повторно его запустить, так как это может привести к серьезному повреждению двигателя. В этом случае следует как можно скорее отбуксировать автомобиль в безопасное место.

Осмотр и обслуживание автомобиля после преодоления затопленного участка

После успешного преодоления затопленного участка выполните следующее:

- › Слегка нажмите на педаль тормоза несколько раз и убедитесь в исправности тормозной системы.
- › Проверьте состояние динамиков.
- › Проверьте все приборы освещения.
- › Как можно скорее обратитесь в сервисный центр дилера для диагностики. Проникнув в узлы трансмиссии, вода может смешаться со смазочным маслом и вызвать отказ системы.

Внимание!

- › Преодоление затопленного участка вброд является чрезвычайной мерой и не допускается в условиях нормального вождения.
 - › Преодоление затопленного участка вброд может привести к повреждению двигателя и электрических компонентов.
-

Вождение в условиях жаркой погоды

Жаркая погода и высокая температура воздуха не способствуют нормальной эксплуатации автомобиля и здоровью водителя. В целях обеспечения безопасности движения обратите внимание на следующие предписания:

Не допускайте перегрева двигателя

В условиях высокой температуры воздуха в летнее время повышается вероятность перегрева двигателя.

В этой связи в летнее время следует уделять особое внимание состоянию системы охлаждения двигателя и техническому обслуживанию двигателя. Своевременно удаляйте посторонние материалы, застревающие в радиаторе.

Следите за давлением воздуха в шинах

Увеличение давления воздуха в шинах в условиях высокой температуры повышает вероятность разрыва шин.

В случае разрыва шины в ходе движения, удерживая рулевое колесо в одном положении, плавно нажмите педаль тормоза. Избегайте экстренного торможения и резких поворотов рулевого колеса, поскольку это может привести к потере управления.

Остерегайтесь тепловых ударов

Воздействие интенсивного солнечного света и высокой температуры воздуха в летнее время может вызвать тепловой удар. Обеспечьте хорошую вентиляцию салона, не управляйте автомобилем в состоянии усталости.

Внимание!

Не оставляйте детей без присмотра в закрытом автомобиле.

- › Находясь в одиночку в жаркое время года в автомобиле, ребенок может подвергнуться тепловому удару или обезвоживанию, что может нанести вред здоровью вплоть до смертельного исхода.
- › Находясь в одиночку в автомобиле, ребенок может вызывать пожар, играя со спичками, прикуривателем и тому подобными предметами.

Внимание!

Не оставляйте в автомобиле зажигалки, аэрозольные баллончики, банки с газированными напитками, очки и подобные предметы

- › В условиях высокой температуры воздуха утечка газа из зажигалки или аэрозольного баллончика либо их разрыв может привести к возгоранию.
- › Газированный напиток, вытекающий из банки из-за ее растрескивания, может вызвать короткое замыкание при контакте с электрическими компонентами.
- › В условиях высокой температуры воздуха пластмассовые линзы или оправы очков могут расплавиться или растрескаться.

Вождение в холодное время года

Зимние шины

При низкой температуре в холодное время года вследствие определенных свойств обычных шин (ширина, состав, тип рисунка протектора и т.п.) снижается их упругость, тормозное и тяговое усилие, увеличивается уровень шума; в особо серьезных случаях может происходить образование трещин, ускоренный износ и другие повреждения. В связи с этим в холодное время года следует использовать зимние шины. Использование зимних шин позволяет значительно повысить устойчивость автомобиля, улучшаются тормозные свойства и уменьшается тормозной путь.

Внимание!

Всесезонные шины с маркировкой M+S достаточно эффективны в холодное время года, однако, как правило, уступают зимним шинам. Особенно важно использование зимних шин при движении по заснеженным и обледеневшим дорогам.

Внимание!

Несмотря на то, что использование зимних шин улучшает эксплуатационные характеристики автомобиля в холодное время года, при вождении следует соблюдать осторожность!

- › Скорость и режим движения следует выбирать с учетом видимости, состояния дорожного покрытия и условий движения.

- › Запрещается превышать максимальную допустимую скорость и нагрузку, указанные на используемых зимних шинах.

Внимание!

Сильный износ рисунка протектора значительно снижает эффективность использования зимних шин в холодное время года. Если шинам уже много лет, даже в условиях отсутствия видимого износа, эффективность зимних шин в холодное время года значительно снижается. При выборе зимних шин обратитесь за консультацией к Вашему дилеру.

Правила использования зимних шин

- › Выполняйте соответствующие требования местного законодательства.
- › Зимние шины должны быть установлены на все четыре колеса.
- › Используйте зимние шины того же размера, что и летние.
- › Размеры зимних шин должны соответствовать размерам летних шин.
- › Зимние шины могут использоваться только в холодное время года.
- › Соблюдайте ограничения, установленные для зимних шин (максимальная скорость движения, максимальная нагрузка и т.п.). В противном случае может произойти повреждение шин, ведущее к аварии.
- › Запрещается изменять направление вращения шины.

Цепи противоскольжения

Использование цепей противоскольжения регулируется местным законодательством. Используемые цепи должны соответствовать местным нормам.

Цепи противоскольжения устанавливаются только на ведущие колеса. Запрещается установка цепи противоскольжения только на одно колесо. При установке как можно тщательнее затяните цепи противоскольжения, следуя инструкции производителя.

Внимание!

Соблюдайте следующие меры предосторожности при установке цепей противоскольжения:

- › Неправильный размер или неправильная установка цепей противоскольжения может повредить тормозную систему, подвеску, кузов и шины автомобиля. Используйте подходящие цепи противоскольжения и соблюдайте правила их установки.
- › Во время установки цепей противоскольжения остановите автомобиль на ровной поверхности в стороне от дороги, включите аварийную сигнализацию и выставите знак аварийной остановки за автомобилем.
- › Выключите двигатель и активируйте стояночный тормоз.
- › Не устанавливайте цепи противоскольжения на неполноразмерные запасные колеса.
- › Не устанавливайте цепи противоскольжения при сниженном давлении воздуха в шинах.
- › Будьте осторожны, чтобы не повредить колесные диски.

Внимание!

При вождении автомобиля с установленными цепями противоскольжения соблюдайте следующие меры предосторожности:

- › Скорость движения не должна превышать 40 км/ч либо рекомендованную производителем цепей максимальную скорость, в зависимости от того, что меньше.
- › Проехав 0,5–1 км после установки цепей в целях безопасности осмотрите цепи и проверьте правильность их установки. Если цепи установлены неплотно, затяните или переустановите их.
- › Установка цепей противоскольжения может ухудшить управляемость автомобиля. По возможности избегайте резкого ускорения и движений рулевым колесом, экстренного торможения и других подобных действий, поскольку это может привести к аварии.
- › Если Вы слышите, что цепь противоскольжения задевает кузов или элементы шасси, немедленно прекратите движения, проверьте и затяните цепи. Если звук не исчезает, снизьте скорость вплоть до его исчезновения.
- › Избегайте движения по неровным дорогам.

- › Максимально снижайте скорость на поворотах, чтобы предотвратить потерю управляемости.
 - › При отсутствии снега на дороге немедленно снимите цепи противоскольжения. В противном случае они не только не будут ухудшать ходовые качества, но и могут привести к серьезному повреждению шин.
-

2

Внимание!

Выключайте двигатель при стоянке автомобиля в глубоких сугробах.

- › При включенном двигателе наличие снега вокруг автомобиля может привести к попаданию отработавших газов в салон автомобиля и отравлению угарным газом, нанося серьезный вред здоровью вплоть до смертельного.
 - › Почувствовав, что отработавшие газы поступают в салон, примите следующие меры:
 - › Переместите автомобиль в проветриваемое место, откройте все окна.
 - › Отключите режим рециркуляции и установите максимальный уровень притока воздуха, чтобы в салон поступал свежий воздух.
-

Оборудование автомобиля

Обратите внимание, что данное руководство содержит информацию, касающуюся стандартного оборудования автомобилей данной серии, оборудования, установленного в автомобилях, предназначенных для продажи в определенных странах, а также информацию, касающуюся специального оборудования. Поэтому некоторое оборудование или функции, описанные в данном руководстве, могут быть не установлены на вашем автомобиле или доступны только на определенных рынках. За информацией о комплектации вашего автомобиля просим обратиться к документам, предоставляемым при продаже, или к дилеру, у которого вы приобрели автомобиль.

Обкатка шин

В течение первых 500 км пробега на новых шинах следует проявлять особую осторожность.

В начале эксплуатации новые шины не обеспечивают оптимального сцепления, поэтому они должны пройти обкатку.

Тормозные колодки

В течение первых 400 км эксплуатации новые тормозные колодки не обеспечивают максимальной эффективности торможения.

Для достижения максимальной эффективности торможения новые тормозные колодки должны пройти обкатку. Сниженная эффективность торможения может быть компенсирована более сильным нажатием педали тормоза.

Во время обкатки тормозную систему не следует подвергать таким экстремальным нагрузкам, как экстренное торможение, особенно на высокой скорости или на спуске.

Внимание!

- › Тормозные колодки могут изнашиваться с различной интенсивностью в зависимости от условий эксплуатации.
- › Возникновение шума при торможении на определенной скорости движения и при определенных условиях окружающей среды (температура, влажность и т.п.) является нормальным явлением.

Обкатка двигателя

Чтобы продлить срок службы двигателя, новый двигатель или двигатель после капитального ремонта должны пройти период обкатки, в ходе которого нагрузка увеличивается постепенно. Рекомендуем соблюдать следующие меры предосторожности:

Во время первых 300 км пробега:

Избегайте аварийного торможения.

Во время первых 1000 км пробега:

- › Избегайте движения с высокой скоростью.
- › Не нажимайте на педаль акселератора до упора, избегая высоких оборотов двигателя.
- › Не двигайтесь с постоянной скоростью в течение длительного времени, периодически изменяйте скорость движения и переключайте передачи.
- › Не следует двигаться с низкой скоростью на высокой передаче или с высокой скоростью на низкой передаче. Своевременно переключайте передачи в соответствии с условиями движения.
- › Не буксируйте прицепы и другие автомобили.

В течение 1000–1500 км пробега:

Допускается постепенное увеличение скоростного режима при условии соблюдения мер безопасности.

Внимание!

В период обкатки следует обратить внимание на состояние всех систем двигателя. При обнаружении неполадок или аномалий, обкатку следует продолжить только после их устранения.

Оборудование автомобиля

Обратите внимание, что данное руководство содержит информацию, касающуюся стандартного оборудования автомобилей данной серии, оборудования, установленного в автомобилях, предназначенных для продажи в определенных странах, а также информацию, касающуюся специального оборудования. Поэтому некоторое оборудование или функции, описанные в данном руководстве, могут быть не установлены на вашем автомобиле или доступны только на определенных рынках. За информацией о комплектации вашего автомобиля просим обратиться к документам, предоставляемым при продаже, или к дилеру, у которого вы приобрели автомобиль.

Кнопочного типа

Переключение режимов зажигания

Когда смарт-ключ находится в автомобиле, достаточно нажимать кнопку выключателя зажигания, чтобы изменять положения выключателя зажигания.

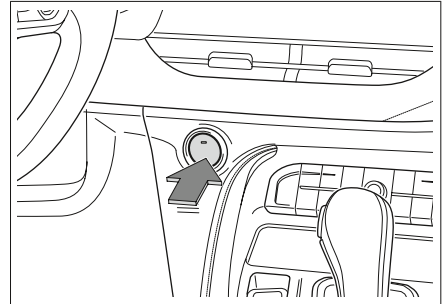

7B408C74CC50

№ п/п	Режим	Световой индикатор	Назначение
1	LOCK (заблокировано)	Не горит	Электрическое оборудование отключено.
2	ACC (вспомогательное оборудование)	Горит оранжевым цветом	Некоторое электрическое оборудование, такое как аудиосистема, доступно для использования.
3	ON (Вкл.)	Горит оранжевым цветом	Всё электрическое оборудование доступно для использования.

Внимание!

Когда смарт-ключ находится внутри автомобиля, вне зависимости от текущего режима выключателя зажигания для запуска двигателя переведите рычаг селектора АКП в режим «P» или «N» и нажмите кнопку выключателя зажигания.

i Внимание!

- › Не размещайте смарт-ключ на передней панели, на полу, в перчаточном ящике или багажном отделении. В этом случае режимы выключателя зажигания будут изменять невозможно
- › Не оставляйте выключатель зажигания в режиме «ON» или «ACC» надолго. При выключенном двигателе во избежание разряда аккумуляторной батареи.
- › При выходе из автомобиля переведите выключатель зажигания в режим блокировки и возьмите с собой смарт-ключ.

Действия при невозможности разблокировки запирающего устройства рулевой колонки

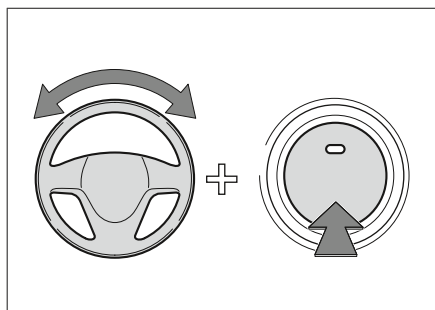

C76883D1FB9A

Если при переключении режимов зажигания или пуске двигателя мигает зеленый индикатор на выключателе зажигания, это означает, что разблокировка рулевого вала не выполнена. В этом случае для разблокировки рулевого вала следует нажать кнопку выключателя зажигания, слегка покачивая рулевое колесо влево и вправо.

Оборудование автомобиля

Обратите внимание, что данное руководство содержит информацию, касающуюся стандартного оборудования автомобилей данной серии, оборудования, установленного в автомобилях, предназначенных для продажи в определенных странах, а также информацию, касающуюся специального оборудования. Поэтому некоторое оборудование или функции, описанные в данном руководстве, могут быть не установлены на вашем автомобиле или доступны только на определенных рынках. За информацией о комплектации вашего автомобиля просим обратиться к документам, предоставляемым при продаже, или к дилеру, у которого вы приобрели автомобиль.

Запуск двигателя

Запуск в нормальном режиме

1. Смарт-ключ находится в салоне автомобиля.
2. Отрегулируйте положение сиденья, примите правильную позу для вождения.
3. Убедитесь в том, что стояночный тормоз активирован
4. Убедитесь в том, что рычаг передач селектора находится в положении «Р».
5. Нажмите педаль тормоза.
6. Нажмите кнопку выключателя зажигания для запуска двигателя.

Аварийный запуск

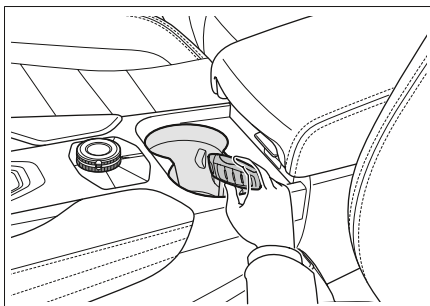

B91F3A8C1402

Если элемент питания смарт-ключа разряжен, поместите его в гнездо со специальной меткой и запустите двигатель обычным образом.

⚠ Внимание!

- › Запускать двигатель можно только тогда, когда водитель находится на водительском сиденье. В противном случае может произойти несчастный случай, приводя к серьезным травмам вплоть до летального исхода.
- › При запуске двигателя категорически запрещается нажимать педаль акселератора.
- › Двигатель необходимо запускать в том числе и при необходимости незначительного перемещения автомобиля во избежание несчастных случаев.

Внимание!

- › Не допускается работа двигателя в холодном состоянии на высоких оборотах или с высокой нагрузкой.
- › По возможности избегайте продолжительной работы двигателя в режиме холостого хода.
- › Если двигатель запускается с трудом или часто останавливается, немедленно обратитесь в сервисный центр Вашего дилера.

Выключение двигателя

Выключение в нормальном режиме

1. После того как автомобиль полностью остановлен, переведите рычаг селектора АКП в положение «Р».
2. Выключите двигатель, нажав кнопку выключателя зажигания.

Экстренное выключение

Если во время движения автомобиля (со скоростью более 5 км/ч) возникает экстренная ситуация, например, если автомобиль невозможно остановить обычными средствами, переведите выключатель зажигания в режим «АСС» (вспом. оборудование) и принудительно выключите двигатель любым из следующих способов:

- › Длительное нажатие на кнопку выключателя зажигания.
- › Нажмите и удерживайте кнопку выключения зажигания в течение 2 секунд 3 раза подряд.

Внимание!

Сразу после выключения двигателя не следует прикасаться к нагретым деталям, таким как блок цилиндров, детали выхлопной системы, радиатор и т.д., во избежание ожога.

Внимание!

- › После возникновения необходимости выключения двигателя в процессе движения вследствие экстренной ситуации, выключатель зажигания допускается переводить только в режим «АСС».

- › Выключение двигателя во время движения может привести к столкновению или серьезным травмам.

- › Не выключайте двигатель во время движения вне случаев экстренной необходимости.

- › Принудительное выключение двигателя приведет к отключению усилителей тормозной системы и рулевого управления, что приведет к увеличению усилия на педали тормоза и рулевом колесе. По этой причине следует максимально снизить скорость перед выключением двигателя.

Внимание!

После длительной работы двигателя на высоких оборотах или при высокой нагрузке рекомендуется перед выключением дать ему поработать некоторое время на холостом ходу или низких оборотах.

Оборудование автомобиля

Обратите внимание, что данное руководство содержит информацию, касающуюся стандартного оборудования автомобилей данной серии, оборудования, установленного в автомобилях, предназначенных для продажи в определенных странах, а также информацию, касающуюся специального оборудования. Поэтому некоторое оборудование или функции, описанные в данном руководстве, могут быть не установлены на вашем автомобиле или доступны только на определенных рынках. За информацией о комплектации вашего автомобиля просим обратиться к документам, предоставляемым при продаже, или к дилеру, у которого вы приобрели автомобиль.

Требования безопасности

Внимание!

- › Стоянка автомобиля на дороге с большим уклоном может привести к аварии. Необходимо соблюдать правила безопасной парковки автомобиля.
- › В случае если стояночная тормозная система не способна эффективно выполнять свою функцию из-за чрезмерного уклона, используйте педаль тормоза для предотвращения скатывания автомобиля.

Электромеханический стояночный тормоз

Использование стояночного тормоза

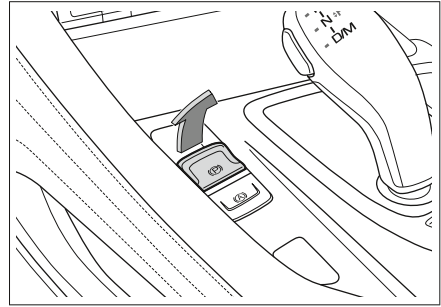

- › Когда автомобиль не находится в движении, электромеханический стояночный тормоз включается автоматически после выключения двигателя. В это время загорается индикатор (P) на приборной панели. Если необходимости в использовании стояночного тормоза нет, нажмите на кнопку выключателя стояночного тормоза при выключении двигателя.
- › После остановки автомобиля потяните переключатель электромеханического стояночного тормоза для включения стояночного тормоза. В это время загорается индикатор (P) на приборной панели.

Экстренное торможение

В экстренной ситуации потяните и удерживайте переключатель электромеханического стояночного тормоза, чтобы использовать систему EPB для торможения.

Отменить экстренное торможение можно отпустив переключатель электромеханического стояночного тормоза, либо нажав педаль акселератора.

Внимание!

В случае аварийной ситуации (например, когда педаль тормоза нажимается с большим усилием), экстренное торможение возможно только при помощи электрического стояночного тормоза.

Функция автоматического удержания на уклоне

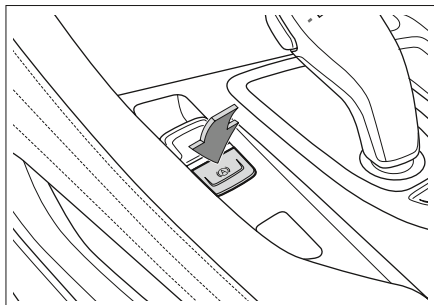

E2B50AB25D6D

Выключение стояночного тормоза

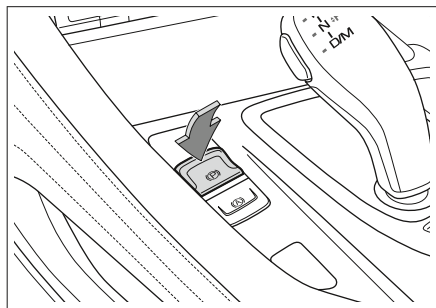

977C63BBA1C0

Переведя выключатель зажигания в режим «ON», нажмите педаль тормоза. Нажмите кнопку выключателя электромеханического стояночного тормоза. В этот момент индикатор на приборной панели (Ⓢ) погаснет.

Система автоматического удержания на уклоне помогает водителю более комфортно трогаться с места на дороге с уклоном. При остановке автомобиля на дороге с уклоном после того, как педаль тормоза отпущена, система продолжает удерживать автомобиль на месте, чтобы у водителя было достаточно времени на то, чтобы нажать педаль акселератора и тронуться с места, уменьшая риск скатывания автомобиля назад на уклоне.

Для включения или отключения функции автоматического удержания на уклоне автомобиля закройте дверь со стороны водителя, застегните ремень безопасности, запустите двигатель, после чего нажмите кнопку AVH.

Пользование системой

1. Включите функцию автоматического удержания автомобиля на склоне. Система автоматического удержания на склоне перейдет в режим готовности, а на приборной панели будет светиться желтый индикатор (Ⓢ).

2. После нажатия на педаль тормоза и полной остановки автомобиля система автоматически активирует стояночный тормоз. Система автоматического удержания на уклоне перейдет в режим срабатывания, а на приборной панели загорится зеленый индикатор .
3. При переводе рычага селектора АКП в режим движения или заднего хода и нажатии на педаль акселератора автомобиль автоматически снимается со стояночного тормоза. При отсутствии в течение длительного времени нажатия педали акселератора функция автоматического удержания автомобиля на склоне отключается. При этом автоматически включается электромеханический стояночный тормоз. В следующих случаях производится принудительное отключение функции автоматического удержания на уклоне:
 - › Отстегивается ремень безопасности водителя.
 - › Открывается дверь со стороны водителя.
 - › Выключается двигатель.
 - › После действия системы в течение более 3 минут.

Внимание!

Отключите функцию автоматического удержания на склоне на мойке, при буксировке и в других подобных ситуациях.

Функция автоматического отключения стояночного тормоза

Когда при включенном стояночном тормозе водитель застегивает ремень безопасности и нажимает педаль акселератора, система фиксирует намерение водителя привести автомобиль в движение, в результате чего стояночный тормоз автоматически отключается.

Во избежание скатывания автомобиля на склоне требуется больший крутящий момент двигателя.

Оборудование автомобиля

Обратите внимание, что данное руководство содержит информацию, касающуюся стандартного оборудования автомобилей данной серии, оборудования, установленного в автомобилях, предназначенных для продажи в определенных странах, а также информацию, касающуюся специального оборудования. Поэтому некоторое оборудование или функции, описанные в данном руководстве, могут быть не установлены на вашем автомобиле или доступны только на определенных рынках. За информацией о комплектации вашего автомобиля просим обратиться к документам, предоставляемым при продаже, или к дилеру, у которого вы приобрели автомобиль.

Электронный селектор АКП

Описание режимов

Режим стоянки («P»)

Предназначен для стоянки автомобиля и запуска двигателя. В данном режиме коробка передач механически заблокирована, что позволяет предотвратить непреднамеренное движение автомобиля.

Режим заднего хода («R»)

Предназначен для движения автомобиля назад.

Нейтраль («N»)

В режиме нейтрали мощность от двигателя не передается на колеса.

При нахождении селектора в режиме нейтрали возможен запуск двигателя, но по соображениям безопасности рекомендуется запускать двигатель в режиме стоянки («P»).

При буксировке автомобиля или прохождении через автоматическую мойку рекомендуется включить нейтраль.

Внимание!

- При временной остановке в режиме «N» необходимо выключить стояночный тормоз или нажать педаль тормоза. В противном случае машина может покатиться, что может привести к несчастному случаю.
- Запрещается движение автомобиля накатом на нейтрали во избежание создания аварийной ситуации.

Автоматический режим движения («D»)

При нормальном вождении автомобиля рекомендуется использовать автоматический режим движения.

В этом случае АКП автоматически выбирает оптимальное передаточное отношение, исходя из скорости движения и требуемого ускорения, обеспечивая максимально экономичное движение.

Ручной режим переключения передач («M»)

При необходимости ускорения во время обгона или при движении вверх или вниз на уклонах рекомендуется использовать ручной режим переключения передач.

При движении по неровным дорогам, склонам и при иных подобных дорожных условиях рекомендуется вручную выбирать пониженную передачу.

Порядок переключения режимов АКП

После пуска двигателя можно осуществлять переключение режима АКП в нормальном порядке. Перед началом движения необходимо удерживать педаль тормоза, в противном случае в тот момент, когда рычаг селектора будет переведен в режим движения, автомобиль самопроизвольно придет в движение.

⚠ Внимание!

Во избежание повреждения автомобиля и аварий необходимо включать режим «P» или «R» только после полной остановки автомобиля.

⚠ Внимание!

› Если при скорости автомобиля ниже 2 км/ч открыть дверь со стороны водителя или выключить двигатель, произойдет автоматический переход в режим «P».

⚠ Внимание!

После завершения переключения убедитесь в том, что выбран правильный режим.

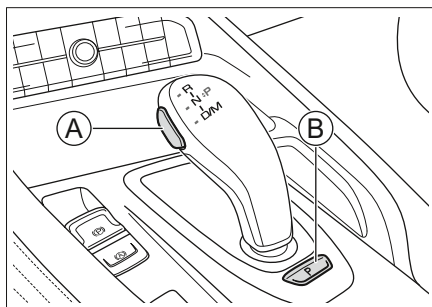

5A4E35AE2F91

- Ⓐ Кнопка разблокировки
- Ⓑ Кнопка для перевода рычага селектора из режима стоянки.

Переход в режим «P»

Когда автомобиль находится в неподвижном состоянии, нажмите кнопку разблокировки.

Переключение в режимы «D», «R», «N», «M».

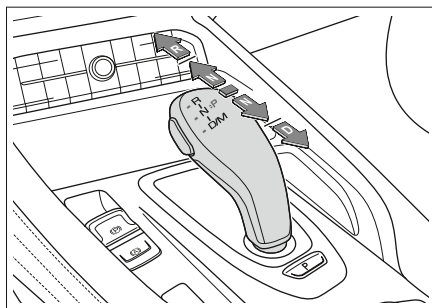

FD566437F3AF

Установите рычаг селектора в необходимое положение. Если отпустить рычаг, он автоматически возвращается в центральное положение.

При переходе из режима «Р» в режим «R» необходимо удерживать нажатой педаль тормоза и нажать кнопку разблокировки. При переходе в режим «D» необходимо нажать педаль тормоза.

После выборе режима «D» переведите рычаг селектора назад для выбора режима «M». Для возврата в режим «D» еще раз переведите рычаг селектора назад.

Текущий режим отображается на рычаге селектора и на информационном дисплее.

⚠ Внимание!

Если на приборной панели отображается сообщение о неполадке коробки передач, возможно переключение в аварийный режим. В этот момент может быть доступен только один режим, либо переключение режимов может стать невозможным, и может самопроизвольно остановиться двигатель. В этом случае немедленно остановите автомобиль в безопасном месте и обратитесь в сервисный центр Вашего дилера.

Переключение передач в ручном режиме

⚠ Внимание!

Если при использовании ручного режима обороты двигателя слишком высоки или слишком низки, коробка передач автоматически включает необходимую передачу для защиты двигателя.

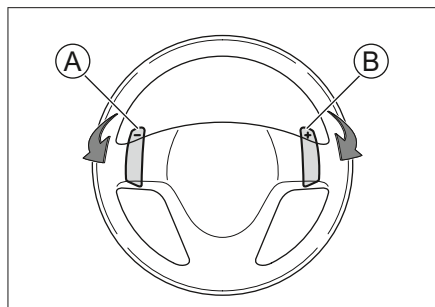

7B3808341006

- Ⓐ Подрулевой переключатель пониженных передач
- Ⓑ Подрулевой переключатель повышенных передач

Подрулевые переключатели передач позволяют осуществлять переключение передач, не снимая руки с рулевого колеса.

Используйте подрулевые переключатели передач для переключения передач в ручном режиме.

При использовании подрулевыми переключателями передач автоматически активируется режим ручного переключения передач. В этот момент Вы сможете использовать подрулевые переключатели для переключения на пониженную или повышенную передачу.

Если подрулевые переключатели передач не используются в течение определенного периода времени, система возвращается в автоматический режим.

Движение автомобиля при ненажатой педали акселератора

Если после запуска двигателя перевести АКП в режим движения («D») и отпустить педаль тормоза и стояночный тормоз, автомобиль начнет медленно двигаться без нажатия педали акселератора.

Начало движения

1. Застегните ремни безопасности и убедитесь в том, что стояночный тормоз активирован.
2. Запустите двигатель.
3. После выхода двигателя на режим устойчивой работы включите режим «D» (при необходимости получения большего крутящего момента при трогании на подъеме и т.д., рекомендуется использовать режим «M»).
4. Отпустив педаль тормоза, плавно нажмите педаль акселератора, чтобы увеличить скорость движения автомобиля.

Внимание!

При начале движения автомобиля функция автоматического отключения тормоза автоматически отключит стояночный тормоз.

Остановка автомобиля

1. Отпустите педаль газа и нажмите педаль тормоза.
2. После полной остановки автомобиля переведите рычаг селектора в положение «P».
3. По мере необходимости активируйте стояночный тормоз и выключите двигатель.

Внимание!

После выключения двигателя автоматически активируется стояночный тормоз.

4. Отпустите педаль тормоза.

Внимание!

- > При необходимости совершить временную остановку на уклоне необходимо удерживать педаль тормоза или использовать стояночный тормоз. Запрещается использовать педаль газа и функцию медленного движения для удержания автомобиля от скатывания на уклоне, так как это может привести к повреждению коробки передач.
 - > Запрещается удержание автомобиля, остановленного на склоне, только за счет режима «P», так как это может привести к повреждению коробки передач.
 - > При остановке на уклоне при необходимости заблокируйте колеса упорами для предотвращения скатывания автомобиля.
-

Режимы управления автомобилем

Оборудование автомобиля

Обратите внимание, что данное руководство содержит информацию, касающуюся стандартного оборудования автомобилей данной серии, оборудования, установленного в автомобилях, предназначенных для продажи в определенных странах, а также информацию, касающуюся специального оборудования. Поэтому некоторое оборудование или функции, описанные в данном руководстве, могут быть не установлены на вашем автомобиле или доступны только на определенных рынках. За информацией о комплектации вашего автомобиля просим обратиться к документам, предоставляемым при продаже, или к дилеру, у которого вы приобрели автомобиль.

Выбор режимов привода

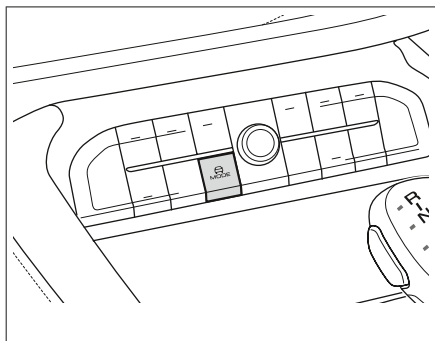

241DD727D780

При помощи кнопки выбора режимов вождения можно переключаться между режимами «Экономичный», «Стандартный», «Спортивный» и «Снег».

Экономичный режим

Снижает расход топлива, подходит для городских условий, дорог с покрытием из плит и прочих дорог с ровным твердым покрытием.

Стандартный режим

Обеспечивает баланс между мощностью и экономичностью, подходит для всех видов дорожных покрытий.

Спортивный режим

Увеличивает мощность и скорость реакций автомобиля, обеспечивая максимальное удовольствие от вождения. Подходит для незагруженных дорог с невысокой интенсивностью движения и ровным покрытием.

Режим «Снег»

Подходит для заснеженных и скользких дорог.

Оборудование автомобиля

Обратите внимание, что данное руководство содержит информацию, касающуюся стандартного оборудования автомобилей данной серии, оборудования, установленного в автомобилях, предназначенных для продажи в определенных странах, а также информацию, касающуюся специального оборудования. Поэтому некоторое оборудование или функции, описанные в данном руководстве, могут быть не установлены на вашем автомобиле или доступны только на определенных рынках. За информацией о комплектации вашего автомобиля просим обратиться к документам, предоставляемым при продаже, или к дилеру, у которого вы приобрели автомобиль.

Интеллектуальный полный привод

Описание режимов

- › Режим переднего привода («2WD»): используется в обычных условиях движения, подходит для движения по дорогам с твердым покрытием, где нет необходимости в полном приводе.
- › Интеллектуальная система полного привода («AWD»): в зависимости от дорожных условий и режима движения осуществляется динамическое распределение крутящего момента между передними и задними колесами. Подходит для движения по обычным дорогам.

Выбор режимов привода

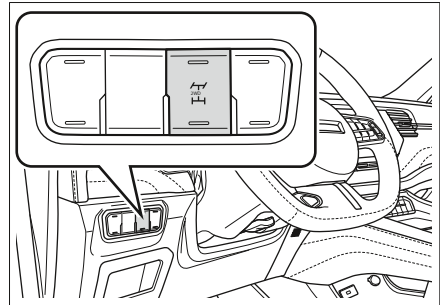

8C73C6D2AE47

В качестве основного режима привода по умолчанию используется режим «AWD».

Когда выключатель зажигания находится в режиме «ON», а автомобиль неподвижен или движется по прямой в нормальном режиме, при нажатии кнопки выбора режима привода можно включить или отключить режим «2WD».

i Внимание!

- › После завершения переключения режима привода на приборной панели появится соответствующее текстовое сообщение.
- › Незначительная задержка при переключении режима привода не является неполадкой.

Внимание!

- › Не осуществляйте в течение длительного времени движение по песку, грязи и другим поверхностям, на которых возможно пробуксовывание колес автомобиля, это может привести к перегреву системы полного привода и повреждению ее узлов.
- › Полноприводные автомобили следует транспортировать на эвакуаторах с полной погрузкой.
- › При измерении скорости вращения колес автомобиля на динамометрическом стенде следует обеспечить одинаковую скорость вращения передних и задних колес. Если передние или задние колеса зафиксированы и не вращаются или есть разница в скорости вращения передних и задних колес, это может привести к повреждению компонентов системы полного привода.
- › В общем случае необходимо использовать шины одного производителя и типа и поддерживать рекомендуемое давление воздуха в шинах. В противном случае система полного привода может работать неправильно.
- › Если колеса автомобиля не находятся на опорной поверхности, не позволяйте им вращаться без нагрузки.

Оборудование автомобиля

Обратите внимание, что данное руководство содержит информацию, касающуюся стандартного оборудования автомобилей данной серии, оборудования, установленного в автомобилях, предназначенных для продажи в определенных странах, а также информацию, касающуюся специального оборудования. Поэтому некоторое оборудование или функции, описанные в данном руководстве, могут быть не установлены на вашем автомобиле или доступны только на определенных рынках. За информацией о комплектации вашего автомобиля просим обратиться к документам, предоставляемым при продаже, или к дилеру, у которого вы приобрели автомобиль.

Общее описание

Данная система, исходя из выбранного режима вождения, автоматически регулирует работу всех систем автомобиля в сложных дорожных условиях, адаптируясь к типу дорожного покрытия. В результате значительно повышается проходимость и устойчивость автомобиля.

Выбор режимов привода

⚠ Внимание!

› Неправильный выбор режима привода приводит к некорректной адаптации автомобиля к дорожным условиям, что, в свою очередь, ведет к уменьшению срока службы подвески и трансмиссии.

› Водитель должен заранее до выезда на плохую дорогу со сложной поверхностью оценить местность и выбрать соответствующий внедорожный режим во избежание потери контроля над автомобилем.

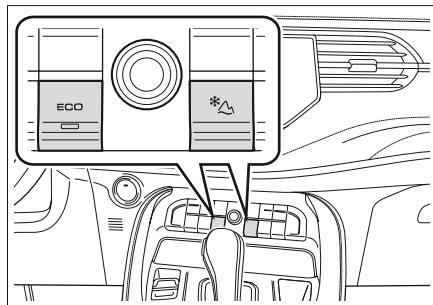

Когда выключатель зажигания находится в режиме «ON», а автомобиль неподвижен или движется по прямой с низкой скоростью:

- › Нажмите кнопку **【ECO】**. Загорается индикатор, что означает переход в экономичный режим. Еще раз нажмите кнопку **【ECO】**. Индикатор на кнопке погаснет, что означает выход из экономичного режима и возврат к режиму, который был установлен до включения экономичного режима.
- › После выхода из экономичного режима, последовательно нажимая кнопку, можно циклически выбирать режимы «Стандартный», «Спортивный», «Снег», «Грязь», «Песок».

i Внимание!

Отображение на приборной панели сообщение «Режим ХХ» (например: «Спортивный режим») будет означать, что переключение режима выполнено успешно.

i Внимание!

В режимах «Снег», «Грязь» и «Песок» система круиз-контроля, система адаптивного круиз-контроля и интеллектуальная система «Старт-стоп» отключаются.

Описание режимов

Экономичный режим

Снижает расход топлива, подходит для городских условий, дорог с покрытием из плит и прочих дорог с ровным твердым покрытием.

Стандартный режим

Обеспечивает баланс между мощностью и экономичностью, подходит для всех видов дорожных покрытий.

Спортивный режим

Увеличивает мощность и скорость отклика автомобиля, обеспечивая максимальное удовольствие от вождения. Подходит для незагруженных дорог с невысокой интенсивностью движения и ровным покрытием.

Режим «Снег»

Применяется для твердых, но достаточно скользких поверхностей дорог, включая поверхности, покрытые снегом, льдом, травой или гравием.

Режим «Грязь»

Применяется в условиях вязких неровных поверхностей дорог, наличия слякоти или колеи.

Режим «Песок»

Применяется в условиях пустыни или в пустынной местности, а также на местности с плотным песком.

Оборудование автомобиля

Обратите внимание, что данное руководство содержит информацию, касающуюся стандартного оборудования автомобилей данной серии, оборудования, установленного в автомобилях, предназначенных для продажи в определенных странах, а также информацию, касающуюся специального оборудования. Поэтому некоторое оборудование или функции, описанные в данном руководстве, могут быть не установлены на вашем автомобиле или доступны только на определенных рынках. За информацией о комплектации вашего автомобиля просим обратиться к документам, предоставляемым при продаже, или к дилеру, у которого вы приобрели автомобиль.

Требования безопасности

Внимание!

Система помощи при парковке — это лишь вспомогательная система. Она не способна вместо водителя оценивать окружающую обстановку. Водитель в любом случае несет ответственность за безопасность автомобиля и обязан во время парковки и в других подобных ситуациях наблюдать за окружающей обстановкой.

Вспомогательная система парковки имеет слепые зоны, поэтому существует вероятность пропуска препятствий в определенных обстоятельствах. Поэтому при парковке, а также при выполнении других подобных маневров необходимо убедиться в отсутствии вблизи автомобиля детей и животных.

Внимание!

- › При движении задним ходом необходимо убедиться в том, что дверь багажного отделения полностью закрыта.
- › Запрещается наносить удары по камере.
- › Запрещается использовать абразивные материалы и острые предметы при очистке камеры.
- › При мойке автомобиля водой под давлением запрещается направлять струю воды на камеру. В противном случае это может привести к попаданию воды внутрь камеры, что, в свою очередь, может вызвать неполадки в системе или привести к пожару.

Внимание!

Система помощи при парковке чувствительна к ультразвуковым волнам. В следующих случаях возможно низкое качество обнаружения либо невозможность обнаружения препятствий, что не является признаком неполадок в системе:

- › препятствие в виде металлической сетки, изгороди, столба, каната и прочих тонких узких предметов;
- › препятствие в виде снега, хлопка либо предмета, поглощающего звуковые волны;
- › препятствие в виде остроугольного отражателя или конуса;
- › при движении автомобиля по траве или неровной дороге;
- › при движении задним ходом на уклоне.

- › при наличии вокруг ультразвуковых помех той же частоты, например: металлический звук, звук выброса газа под высоким давлением, звук звукового сигнала автомобиля, направленный на датчик;
- › при искривлении или изгибе заднего регистрационного знака, а также при установке крупной декоративной рамки регистрационного знака;
- › при наличии инородных материалов на поверхности датчика.

Для обеспечения нормальной работы системы необходимо поддерживать чистоту датчика, не допускать скопления на нем снега, льда и прочих материалов, закрывающих его.

Запрещается использовать абразивные материалы и острые предметы для очистки датчика.

Для очистки поверхности датчика используйте мягкую ткань струю воды (низкого давления). Запрещается направлять на датчик струю воды под высоким давлением.

Система помощи при парковке

Краткие сведения о системе

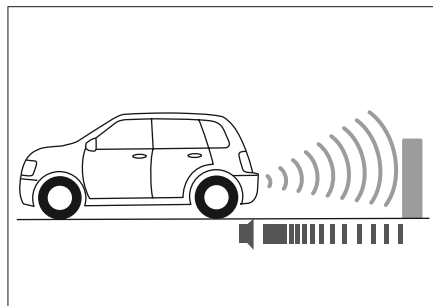

93F4A1AB6AC4

Система помощи при парковке — это устройство обнаружения препятствий с ультразвуковыми датчиками. Во время движения автомобиля задним ходом система, проверив с помощью датчиков наличие препятствий за автомобилем и определив расстояние до них, дает голосовую подсказку, тем самым помогая водителю безопасно и легко выполнить парковочный маневр.

Пользование системой

- › При включении передачи заднего хода система помощи при парковке автоматически включается.
- › При выключении передачи заднего хода система автоматически отключается.

Зона обнаружения и способы предупреждения

Положение датчиков	Зона обнаружения [метры]
Сзади с двух сторон	0,6
Сзади посередине	1,5

Если после включения система помощи при парковке определяет в зоне обнаружения препятствие, подается звуковое предупреждение.

По мере уменьшения расстояния между автомобилем и препятствием частота предупреждения постепенно повышается. Когда расстояние до препятствия составляет около 0,4 м, звуковое предупреждение звучит постоянно. В этот момент необходимо прекратить движение во избежание столкновения.

Система предупреждения о возможном столкновении

Краткие сведения о системе

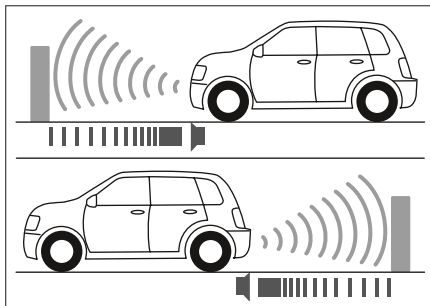

D2624A9C99D4

Система предупреждения о возможном столкновении — это система обнаружения объектов при помощи радарного датчика. Во время парковки система, проверив с помощью датчика наличие препятствий перед и за автомобилем и определив расстояние до них, дает голосовую подсказку, тем самым помогая водителю безопасно и легко выполнить парковку.

Пользование системой

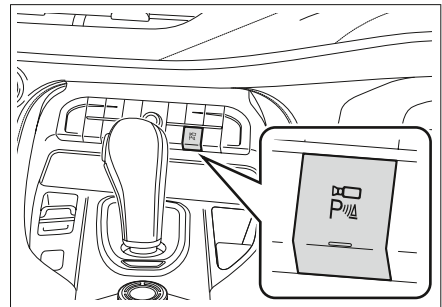

919B45481A0E

- › При включенном двигателе или когда выключатель зажигания находится в положении «ON» нажмите кнопку для ручного включения или отключения системы предупреждения о возможном столкновении.
- › При включении передачи заднего хода система предупреждения о возможном столкновении включается автоматически.
- › При включении передачи заднего хода система предупреждения о возможном столкновении автоматически отключается.
- › При скорости движения более 15 км/ч система предупреждения о возможном столкновении автоматически отключается.

Зона обнаружения и способы предупреждения

Положение датчиков	Зона обнаружения [метры]
Спереди с двух сторон	0,6
Спереди посередине	1,0
Сзади с двух сторон	0,6
Сзади посередине	1,5

Если после включения система предупреждения о возможном столкновении определяет в зоне обнаружения препятствие, подается звуковое предупреждение.

По мере уменьшения расстояния между автомобилем и препятствием частота предупреждения постепенно повышается. Когда расстояние до препятствия составляет около 0,4 м, звуковое предупреждение звучит постоянно. В этот момент необходимо прекратить движение во избежание столкновения.

Система помощи при движении задним ходом с дисплеем

Краткие сведения о системе

С помощью камеры заднего вида формируется видеоизображение области за автомобилем, которое передается на дисплей системы, помогая водителю безопасно и легко совершать маневры при движении задним ходом.

Пользование системой

- › При включении передачи заднего хода на дисплее системы помощи при движении задним ходом автоматически появляется изображение пространства за автомобилем.
- › При выключении передачи заднего хода изображение на дисплее автоматически исчезает.

Динамические вспомогательные линии

Динамические вспомогательные линии с учетом ширины кузова автомобиля и на основе угла поворота рулевого колеса рассчитывают траекторию движения автомобиля, помогая водителю в управлении автомобилем.

Система кругового обзора

Краткие сведения о системе

Система кругового обзора при помощи четырех видеокамер, установленных на автомобиле получает изображение пространства, окружающего автомобиль, и передает видеосигнал на дисплей для создания изображения, помогающего водителю безопасно и легко управлять автомобилем, во время сложных маневров, избегая столкновений.

Пользование системой

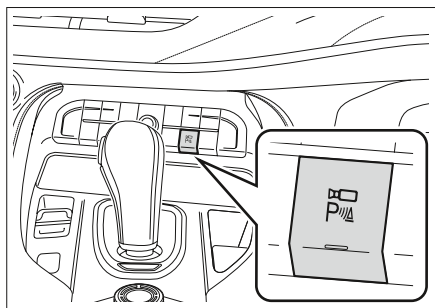

919B45481A0E

- › При включенном двигателе или когда выключатель зажигания находится в положении «ON» нажмите кнопку для включения или отключения системы кругового обзора.
- › При включении передачи заднего хода система кругового обзора включается автоматически.
- › При выключении передачи заднего хода система кругового обзора автоматически выключается.
- › При скорости движения более 15 км/ч система кругового обзора автоматически выключается.

Выбор режима отображения

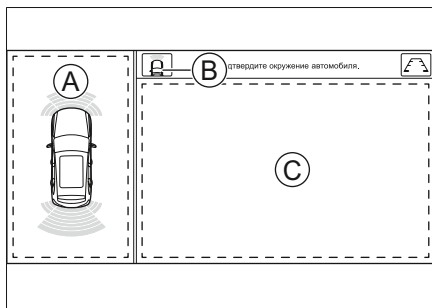

12E472694098

- А Вид сверху
 - В Идентификация изображений, снятых из одной точки
 - С Изображения, снятые из одной точки
- › При скорости автомобиля менее 5 км/ч, коснувшись области рядом с автомобилем на дисплее с отображением вида сверху, можно вручную выбирать отдельные изображения из этой зоны.
 - › При выборе передачи «D» происходит автоматический переход на режим отображения пространства перед автомобилем.
 - › При выборе передачи заднего хода происходит автоматический переход на режим отображения пространства за автомобилем.
 - › В режиме «D» при включении указателя левого поворота происходит автоматический переход на режим отображения переднего левого колеса.
 - › В режиме «D» при включении указателя правого поворота происходит автоматический переход на режим отображения переднего правого колеса.

⚠ Внимание!

Если открыта дверь автомобиля или багажного отделения или сложены наружные зеркала заднего вида, то изображение из одной точки с соответствующей стороны нормально отображаться не может.

Настройка динамических направляющих линий

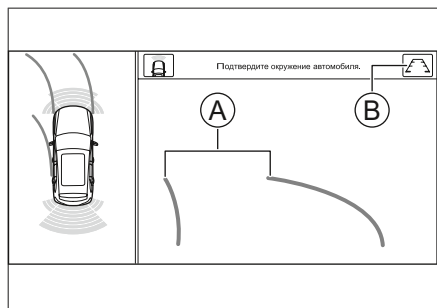

- Ⓐ Динамические направляющие линии
- Ⓑ Кнопка настроек динамических направляющих линий

Динамические направляющие линии с учетом ширины кузова автомобиля и на основе угла поворота рулевого колеса рассчитывают траекторию движения автомобиля, помогая водителю совершать различные маневры.

Нажмите кнопку настроек динамических направляющих линий для установки режима отображения динамических направляющих линий.

Оборудование автомобиля

Обратите внимание, что данное руководство содержит информацию, касающуюся стандартного оборудования автомобилей данной серии, оборудования, установленного в автомобилях, предназначенных для продажи в определенных странах, а также информацию, касающуюся специального оборудования. Поэтому некоторое оборудование или функции, описанные в данном руководстве, могут быть не установлены на вашем автомобиле или доступны только на определенных рынках. За информацией о комплектации вашего автомобиля просим обратиться к документам, предоставляемым при продаже, или к дилеру, у которого вы приобрели автомобиль.

Описание системы

Система контроля давления в шинах (TPMS) следит за давлением и температурой воздуха в шинах в реальном времени, и своевременно подает предупреждения в случае выявления отклонения от заданных параметров шин, напоминая водителю о принятии соответствующих мер во избежание аварий.

Внимание!

- › Если шина была заменена неоригинальной, это может повлиять на нормальную работу системы TPMS.
- › После установки на шину цепей противоскольжения или когда колеса оказались чем-либо закрыты, система TPMS может работать неправильно.



- › Система TPMS также может перестать нормально работать из-за радиопомех.
- › После замены шин или их перестановки необходимо как можно скорее обратиться в сервисный центр Вашего дилера для перестановки датчиков системы TPMS.

Внимание!

- › Наличие системы TPMS не устраняет необходимости обслуживать шины в обычном порядке. Даже если система TPMS не подает предупреждения, следует регулярно проверять состояние шин и следить за тем, чтобы давление воздуха в них соответствовало рекомендуемым значениям.
- › На давление воздуха в шинах оказывают влияние нагрев шин, возникающий во время движения автомобиля, состояние окружающей среды, длительность движения и другие факторы. В нормальных условиях давление воздуха в шинах колеблется в пределах 30 кПа, это нормально.
- › Система TPMS не определяет давление в шине запасного колеса.

Функция мониторинга

Нажмите кнопку  для перехода к экрану данных о движении.

Нажмите кнопку  или  для перехода от экрана данных о движении к экрану контроля давления в шинах и проверки в реальном времени информации о давлении и температуре воздуха в шинах четырех используемых колес.

При слишком низком давлении или слишком высокой температуре воздуха в шинах в окне контроля давления воздуха в шинах значок колеса, в котором обнаружена проблема, светится красным и начинает мигать.

Функции предупреждения

При слишком низком давлении или слишком высокой температуре воздуха в шинах на приборной панели появляются следующие предупреждения:

- › На экране информационного дисплея всплывает предупреждающее окно, на котором шина с ненормальными температурой/давлением окрашена в красный цвет, кроме этого подается звуковое предупреждение.
- › На панели приборов (⚠) загорается сигнализатор.

Если сигнал о ненормальном состоянии шин поступил во время движения автомобиля, следует избегать крутых поворотов и резкого торможения. Снизьте скорость и как можно скорее остановите автомобиль в безопасном месте.

Оборудование автомобиля

Обратите внимание, что данное руководство содержит информацию, касающуюся стандартного оборудования автомобилей данной серии, оборудования, установленного в автомобилях, предназначенных для продажи в определенных странах, а также информацию, касающуюся специального оборудования. Поэтому некоторое оборудование или функции, описанные в данном руководстве, могут быть не установлены на вашем автомобиле или доступны только на определенных рынках. За информацией о комплектации вашего автомобиля просим обратиться к документам, предоставляемым при продаже, или к дилеру, у которого вы приобрели автомобиль.

Описание системы

При движении по прямой свободной автомагистрали система круиз-контроля позволяет не нажимать на педаль акселератора. При этом автомобиль движется со скоростью, находящейся в определенном диапазоне.

Внимание!

- › Система круиз-контроля — это вспомогательная система, которая не может заменить водителя в принятии им решений относительно состояния дорог и дорожной ситуации и не может заменить водителя во время вождения. В любых ситуациях водитель сам отвечает за безопасность транспортного средства, и обязан сосредоточить свое внимание на безопасном управлении.
- › Во избежание неправильного пользования системой круиз-контроля, если она не используется, ее необходимо отключать.
- › Неправильное пользование системой круиз-контроля может привести к аварийной ситуации.
- › Система круиз-контроля может использоваться только при хороших погодных условиях, во время движения по автомагистралям.
- › Системой круиз-контроля не рекомендуется пользоваться в городских районах, на извилистых, скользких дорогах, во время сильного дождя или при иных неблагоприятных условиях.
- › Запрещается использовать систему круиз-контроля во время движения по холмистой местности. При движении по холмистой дороге система круиз-контроля не может поддерживать установленную скорость движения.
- › При включении системы круиз-контроля водителю запрещается покидать сиденье.
- › Для экономии топлива не рекомендуется ездить на высокой передаче с низкой скоростью или с высокой скоростью на низкой передаче.
- › После запуска системы круиз-контроля, если Вам необходимо снизить скорость движения, нажмите на педаль тормоза, как обычно.

Пользование системой

Внимание!

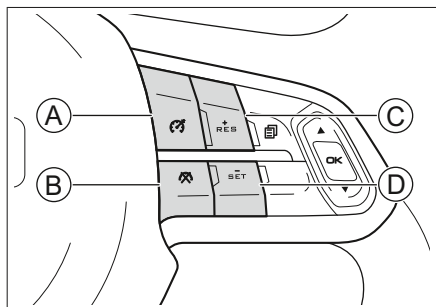

Поскольку система круиз-контроля разработана для движения по автомагистралям и другим дорогам с хорошими условиями движения, скорость движения при включенной системе круиз-контроля должна находиться в пределах 40–160 км/ч.



C9A40FECB891

- Ⓐ Кнопка Вкл./Выкл.
- Ⓑ Кнопка сброса настроек скорости
- Ⓒ Кнопка восстановления настроек скорости/увеличения скорости
- Ⓓ Кнопка установки скорости/снижения скорости



Включение системы

1. После нажатия на кнопку  на приборной панели загорается индикатор , что свидетельствует о том, что система круиз-контроля включена.

2. Установите необходимое значение скорости, затем нажмите кнопку , выбрав текущее значение скорости, и автомобиль продолжит двигаться с заданной скоростью. На приборной панели будет отображаться информация о настройках круиз-контроля.



Увеличение скорости в режиме движения с круиз-контролем

Для увеличения заданной скорости доступно три способа:

- › Нажмите кнопку  для увеличения скорости автомобиля.
- › Удержание кнопки  позволит непрерывно увеличивать скорость автомобиля.
- › Нажмите педаль акселератора для достижения желаемой скорости. Затем нажмите кнопку  для установки нового значения скорости.

Уменьшение скорости движения при включенном круиз-контроле

Уменьшение заданной скорости можно выполнить тремя способами:

- › Нажав на кнопку , можно снизить скорость автомобиля.
- › Удерживая кнопку  нажатой, можно непрерывно снижать скорость автомобиля.
- › Нажмите педаль тормоза для снижения скорости до желаемого уровня. Затем нажмите кнопку  для установки нового значения скорости.

Временное ускорение

Если необходим временный разгон во время режима движения с заданной скоростью, нажмите педаль акселератора. По завершении разгона отпустите педаль акселератора, и система восстановит скорость движения, установленную ранее.

Отмена установленной скорости

Отмена установленной скорости может быть выполнена двумя способами:



- › Нажмите педаль тормоза.
- › Нажмите кнопку отмены установленной скорости на рулевом колесе.

При отмене установленной скорости система не отключается. На приборной панели загорается индикатор .

Восстановление заданной скорости

При отмене установленной скорости система не отключается. Когда скорость автомобиля будет отвечать требованиям системы, нажмите . При нажатии этой кнопки автоматически восстанавливается скорость движения, выбранная ранее. На приборной панели вновь появляется информация о настройках круиз-контроля.

Выключение системы

Нажатие кнопки  приводит к отключению системы круиз-контроля и сбросу ранее установленных параметров скорости. Индикатор на приборной панели  гаснет.

Оборудование автомобиля

Обратите внимание, что данное руководство содержит информацию, касающуюся стандартного оборудования автомобилей данной серии, оборудования, установленного в автомобилях, предназначенных для продажи в определенных странах, а также информацию, касающуюся специального оборудования. Поэтому некоторое оборудование или функции, описанные в данном руководстве, могут быть не установлены на вашем автомобиле или доступны только на определенных рынках. За информацией о комплектации вашего автомобиля просим обратиться к документам, предоставляемым при продаже, или к дилеру, у которого вы приобрели автомобиль.

Общее описание

Система адаптивного круиз-контроля (ACC) — это вспомогательная система для комфортного управления автомобилем, позволяющая поддерживать необходимую скорость движения и заданную дистанцию до движущегося впереди транспортного средства.

При движении по прямой автомагистрали с низкой интенсивностью движения система адаптивного круиз-контроля позволяет автомобилю двигаться на установленной скорости без нажатия на педаль акселератора. В случае, если скорость движущегося впереди автомобиля ниже скорости, установленной при помощи круиз-контроля Вашего автомобиля, автомобиль начнет следовать за этим автомобилем на установленном безопасном расстоянии.

Внимание!

- › Система адаптивного круиз-контроля (ACC) — вспомогательная система. Она не в состоянии оценивать состояние дорог и дорожных условий вместо водителя и тем более не может осуществлять управление автомобилем вместо водителя. В любой ситуации водитель сам отвечает за безопасность автомобиля и обязан осуществлять осторожное управление автомобилем при полной концентрации внимания.
- › Если Вы не используете систему ACC, отключите ее во избежание ошибок.
- › Неправильное использование системы ACC может привести к столкновению.
- › Систему ACC можно использовать только при хороших погодных условиях во время движения по дорогам с невысокой загруженностью.
- › Не рекомендуется использовать систему ACC в черте города, на извилистых, узких, скользких дорогах, во время дождя и при других неблагоприятных условиях.
- › Не рекомендуется использовать систему ACC при движении по холмистой местности. При движении по холмистой местности система ACC не может поддерживать установленную скорость.
- › При включенной системе ACC водителю запрещается покидать свое место.
- › Если после включения системы ACC Вы хотите быстро уменьшить скорость, следует как обычно нажать педаль тормоза.

Отображение на приборной панели

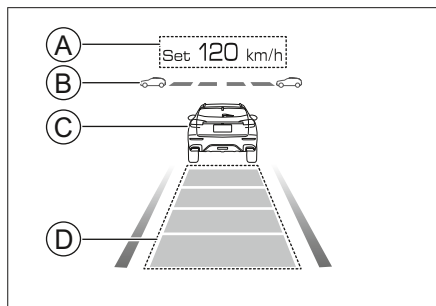

F55E50FC0D10

- Ⓐ Установленная скорость автомобиля
- Ⓑ Дистанция
- Ⓒ Автомобили, движущиеся впереди
Когда система обнаруживает автомобили, движущиеся впереди, это отображается на приборной панели.
- Ⓓ Текущее расстояние до автомобиля, движущегося впереди
На основании текущей скорости автомобиля и установленной дистанции отображается текущее расстояние до автомобиля, движущегося впереди.

Пользование системой

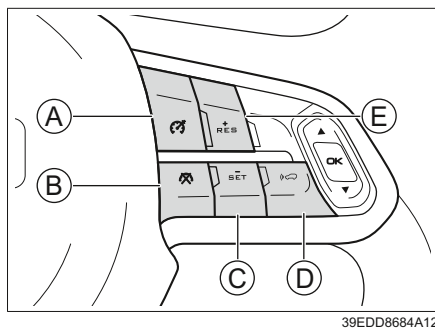

39EDD8684A12

- Ⓐ Кнопка Вкл./Выкл.
- Ⓑ Кнопка сброса настроек скорости
- Ⓒ Кнопка установки скорости/снижения скорости
- Ⓓ Кнопка выбора дистанции
- Ⓔ Кнопка восстановления настроек скорости/увеличения скорости

Включение системы

После запуска двигателя нажмите кнопку включения/выключения на рулевом колесе . Свечение индикатора белого цвета на приборной панели указывает на то, что система адаптивного круиз-контроля включена.

Установка скорости при движении с включенной системой круиз-контроля

Нажмите кнопку . Это позволит выбрать скорость движения. При успешной установке скорости белый цвет индикатора на приборной панели меняется на зеленый.

Минимальная задаваемая скорость для системы адаптивного круиз-контроля составляет 30 км/ч. Если текущая скорость автомобиля менее 30 км/ч и движение не затруднено, после установки скорости автомобиль разгоняется до 30 км/ч и затем начинает двигаться равномерно.

i Внимание!

Скорость в системе адаптивного круиз-контроля можно установить только при выполнении следующих условий:

- › все двери автомобиля полностью закрыты;
- › ремень безопасности водителя застегнут;
- › двигатель работает рычаг селектора находится в положении «D»;
- › Система ESC включена;
- › стояночный тормоз не используется;
- › скорость движения менее 150 км/ч.
- › режим вождения «Стандартный», «Экономичный» или «Спортивный».

Увеличение скорости в режиме движения с круиз-контролем

Для увеличения заданной скорости доступно три способа:

Нажмите кнопку  для увеличения скорости автомобиля.

Удержание кнопки  позволит непрерывно увеличивать скорость автомобиля.

Нажмите педаль акселератора для достижения желаемой скорости. Затем нажмите кнопку  для установки нового значения скорости.

i Внимание!

Автомобиль набирает установленную скорость только в том случае, когда дорога впереди свободна. В противном случае автомобиль следует за автомобилем, движущимся впереди, на установленной дистанции.

Уменьшение скорости движения при включенном круиз-контроле

- › Уменьшение заданной скорости можно выполнить тремя способами:
- › Нажмите кнопку  для снижения скорости автомобиля.
- › Удерживая кнопку  нажатой, можно непрерывно снижать скорость автомобиля.
- › Нажмите педаль тормоза для снижения скорости до желаемого уровня. Затем нажмите кнопку  для установки нового значения скорости.

Временное ускорение

Если необходим временный разгон во время режима движения с заданной скоростью, нажмите педаль акселератора. По завершении разгона отпустите педаль акселератора, и система восстановит скорость движения, установленную ранее.

Выбор дистанции между автомобилями

Для выбора дистанции до автомобиля, движущегося впереди, нажмите кнопку выбора дистанции между автомобилями на рулевом колесе.

Внимание!

Слишком маленькая дистанция может привести к тому, что при возникновении аварийных ситуаций Вы не успеете вовремя среагировать. Вы несете полную ответственность за выбор разумного значения дистанции.

Внимание!

> Заданное значение дистанции не является фиксированным, фактическое расстояние до автомобиля, движущегося впереди, меняется в зависимости от фактической скорости движения автомобиля.

При движении по мокрой скользкой дороге необходимо выбирать большую дистанцию, чем при движении по сухой дороге.

Отмена установленной скорости

Отмена установленной скорости может быть выполнена двумя способами:

- > Нажмите педаль тормоза.
- > Нажмите на кнопку отмены установленной скорости на рулевом колесе.

При отмене установленной скорости система не отключается. Индикатор на приборной панели  меняет цвет с зеленого на белый.

Внимание!

Установленная скорость сбрасывается в следующих случаях:

- > движение при нажатой педали акселератора длится более 15 минут;
- > рычаг селектора находится в положении «N», «R» или «P»;
- > ремень безопасности водителя не застегнут;
- > дверь со стороны водителя открыта;
- > используется стояночный тормоз;
- > используется антиблокировочная тормозная система;
- > активирована система помощи при спуске;
- > активирована/отключена электронная система стабилизации;
- > автомобиль скатывается назад;
- > произошел перегрев тормозных механизмов;
- > двигатель выключен;
- > используется любой режим вождения, кроме режимов «Стандартный», «Экономичный» и «Спортивный».

Восстановление заданной скорости

При отмене установленной скорости система не отключается. Когда скорость автомобиля будет отвечать требованиям системы, нажмите . При нажатии этой кнопки автоматически восстанавливается скорость движения, выбранная ранее. Информация о режиме круиз-контроля вновь отображается на информационном дисплее.

Выключение системы

Для отключения системы и сброса ранее установленных параметров скорости нажмите на кнопку включения/выключения. Индикатор на приборной панели  гаснет.

Функция помощи при движении в пробках

Данная функция позволяет автоматически следовать за автомобилем, движущимся впереди, со скоростью 0–150 км/ч.

В условиях пробок система будет снижать скорость вслед за автомобилем, движущимся впереди, вплоть до полной остановки. В таком случае:

- › если автомобиль, движущийся впереди продолжает движение в течение 3 секунд, система автоматически продолжает движение;
- › если автомобиль, движущийся впереди, неподвижен достаточно долго, нажмите кнопку восстановления заданной скорости/ускорения или слегка нажмите педаль акселератора для повторного включения системы;
- › если время остановки автомобиля, движущегося впереди, превысит 3 минуты, автоматически активируется стояночный тормоз;
- › если водитель открывает дверь автомобиля или отстегивает ремень безопасности, автоматически активируется стояночный тормоз.

Внимание!

При сбросе установленной скорости круиз-контроля либо при отключении системы адаптивного круиз-контроля данная функция также отключается.

Внимание!

Не нажимайте педаль акселератора. В противном случае система адаптивного круиз-контроля не сможет осуществлять автоматическое торможение, поскольку в это время управление автомобилем осуществляется только за счет торможения двигателем. Система при таких условиях не работает.

Функция помощи при повороте

Если после включения системы адаптивного круиз-контроля скорость входа в поворот будет слишком велика, функция помощи при повороте снизит скорость до оптимального значения.

Внимание!

- › При входе и выходе из поворота система может не успеть вовремя обнаружить автомобиль, движущийся впереди по той же полосе. В таком случае возможно запаздывание торможения, поэтому водитель должен быть внимателен и готов в любой момент взять управление автомобилем под свой контроль.
- › Если при движении по дороге с крутыми поворотами (по извилистой дороге) автомобиль, движущийся впереди, пропадает из зоны обнаружения датчика, это может привести к внезапному увеличению скорости. Водитель должен быть внимателен и готов в любой момент взять управление автомобилем под свой контроль.

Ограничение возможностей

Система адаптивного круиз-контроля может не предпринять меры по снижению скорости в следующих ситуациях:

- › впереди неожиданно вклинился автомобиль;
- › впереди движется тихоходное транспортное средство;
- › по той же полосе движения движется встречный автомобиль;
- › при неподвижно стоящем или находящемся поперек полосы движения транспортном средстве;
- › наличие пешеходов, животных или небольших транспортных средств (велосипед, мотоцикл и др.);
- › автомобиль, движущийся впереди, резко снизил скорость;
- › потоки воды или снег снаружи автомобиля препятствуют корректной работе датчика;
- › при приподнятой передней части автомобиля вследствие перегруженного багажника или иных причин;
- › при повороте или сужении дороги;

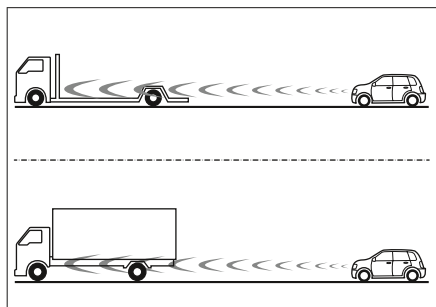

383E00FF13C4

- › при малых габаритах задней части или большом дорожном просвете автомобиля, движущегося впереди;

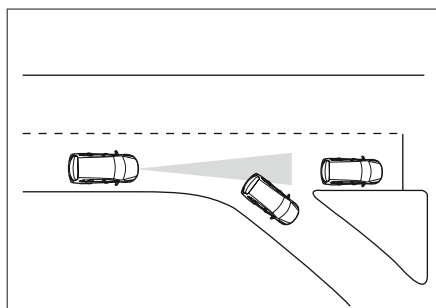

7FB55586F3F6

- › при смене объекта, за которым следует автомобиль;

В случае, если автомобиль, за которым Вы следуете, совершает поворот, а впереди стоит неподвижное транспортное средство, система адаптивного круиз-контроля не сможет среагировать на неподвижный автомобиль. Водитель должен принять управление на себя и совершить торможение.

- › в случае, если рулевое колесо совершает неустойчивые движения или положение Вашего автомобиля на полосе движения неопределенно.

Датчик

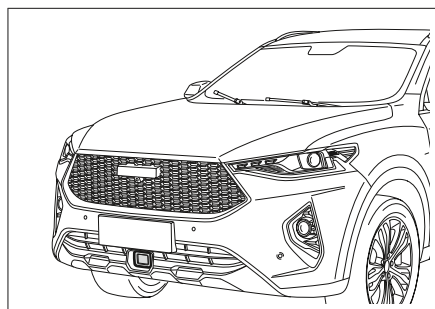

E4E5EB721D42

Сохраняйте датчики и окружающую их зону чистыми для того, чтобы система работала исправно.

Запрещается помещать перед датчиками любые предметы. Иначе система не сможет нормально функционировать.

i Внимание!

Когда приборы показывают, что зона наблюдения установленных впереди датчиков системы помощи ограничена, проверьте датчики и убедитесь в том, что их поверхность чистая и ничем не закрыта.

Оборудование автомобиля

Обратите внимание, что данное руководство содержит информацию, касающуюся стандартного оборудования автомобилей данной серии, оборудования, установленного в автомобилях, предназначенных для продажи в определенных странах, а также информацию, касающуюся специального оборудования. Поэтому некоторое оборудование или функции, описанные в данном руководстве, могут быть не установлены на вашем автомобиле или доступны только на определенных рынках. За информацией о комплектации вашего автомобиля просим обратиться к документам, предоставляемым при продаже, или к дилеру, у которого вы приобрели автомобиль

Общее описание

Внимание!

Эта система помощи при движении вперед — вспомогательная. Она не в состоянии оценивать состояние дорог и дорожных условий вместо водителя и тем более не может осуществлять управление автомобилем вместо водителя. В любой ситуации водитель сам отвечает за безопасность автомобиля и обязан осуществлять осторожное управление автомобилем при полной концентрации внимания.

Система не может гарантированно работать во всех ситуациях. Следовательно, в целях проверки данной системы запрещается направлять автомобиль на пешеходов, животных или другие

транспортные средства, поскольку это может привести к серьезным потерям и повреждениям. В сложных условиях движения система может замедлять автомобиль, когда это не требуется. Например, на строительных площадках или в местах пролегания рельсов, когда передняя часть закрывается брызгами или сильным дождем. Система не в состоянии определить следующие ситуации и обеспечить необходимую реакцию. Будьте осторожны при управлении автомобилем:

- › наличие животных и небольших транспортных средств (таких как мотоцикл);
- › наличие транспортных средств или предметов, расположенных поперек проезжей части;
- › в отношении автомобилей, движущихся против движения.

Когда система помощи при движении вперед обнаруживает потенциальный риск столкновения с автомобилем, движущимся впереди, она подает предупреждение водителю. Если водитель не реагирует, а ситуация становится серьезней, система осуществляет предупреждающее торможение для снижения скорости и снижения тяжести возможного столкновения.

После включения системы помощи при движении вперед он реагирует на обнаруживаемые автомобили.

Система далеко не всегда может продемонстрировать один и тот же уровень идентификации целей. Этот уровень различается из-за различий между транспортными средствами.

Пользование системой

После запуска двигателя при помощи головного устройства **【Настройки автомобиля】** > **【Интеллектуальное управление автомобилем】**, можно включить или отключить систему помощи при движении вперед

Способ оповещения

Оповещение имеет два уровня — предупреждающий и экстренный.

- > Предупреждающее оповещение: звуковое предупреждение и одновременное отображение информации на приборной панели.
- > Экстренной оповещение: кратковременное торможение.

Если скорость автомобиля превышает 30 км/ч, при обнаружении системой потенциальной опасности столкновения на приборной панели отображается предупреждение и подается звуковое предупреждение. В это время водитель должен своевременно предпринять необходимые меры.

Если ситуация становится хуже, система производит кратковременное торможение. В этот момент водитель должен сам нажать педаль тормоза или повернуть рулевое колесо во избежание столкновения.

Автоматическое экстренное торможение

Если после предупреждающего оповещения водитель по-прежнему не реагирует, а ситуация становится серьезнее,

система осуществляет ограничительное торможение для снижения скорости и снижения тяжести последствий возможного столкновения.

i Внимание!

- > При достаточно низкой скорости движения автомобиля данная система может снизить скорость до полной остановки автомобиля, но не будет удерживать автомобиль в неподвижном состоянии. В этот момент водитель должен сам осуществить торможение.
- > В процессе включения функции автоматического торможения водитель должен с достаточно большой силой нажать педаль акселератора.
- > Если в момент, когда автомобиль находится в процессе автоматического экстренного торможения, водитель нажимает педаль акселератора или осуществляет поворот, автоматическое экстренное торможение прекращается.

Напоминание о безопасной дистанции

Если скорость автомобиля превышает 65 км/ч и при этом система обнаруживает, что расстояние до автомобиля, движущегося впереди слишком мало, на приборной панели отображается предупреждение: «Соблюдайте безопасную дистанцию».

i Внимание!

Когда включена система адаптивного круиз-контроля, функция предупреждения о безопасном расстоянии блокируется.

Настройки чувствительности для предварительного предупреждения

После запуска двигателя при помощи головного устройства **【Настройки автомобиля】 > 【Интеллектуальное управление автомобилем】**, можно установить чувствительность для предварительного предупреждения системы помощи при движении вперед.

Чувствительность

Три уровня чувствительности: низкий, стандартный и высокий.

- › Низкий: относительно малое расстояние, на котором подается звуковое предупреждение. Услышав предупреждение, водитель должен резко затормозить автомобиль.
- › Стандартный: расстояние, на котором подается предупреждение, соответствует стандартному значению системы. Услышав предупреждение, водитель должен затормозить автомобиль.
- › Высокий: относительно большое расстояние, при котором подается звуковое предупреждение. Услышав предупреждение, водитель должен притормозить автомобиль.

Система определения объектов

Внимание!

Данная система является вспомогательной. Она не может во всех случаях определять все транспортные средства.

Система помощи при столкновении может определять большинство неподвижных или движущихся в попутном направлении пассажирских автомобилей, грузовых автомобилей, автобусов и прочих транспортных средств.

Датчик

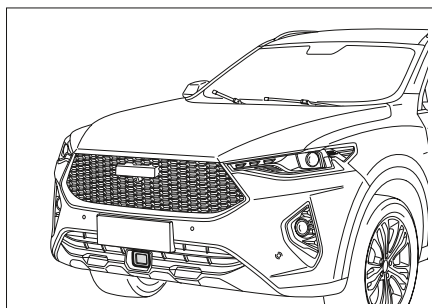

E4E5EB721D42

Сохраняйте датчики и окружающую их зону чистыми для того, чтобы система работала исправно.

Запрещается помещать перед датчиками любые предметы. Иначе система не сможет нормально функционировать.

Внимание!

Когда приборы показывают, что зона наблюдения установленных впереди датчиков системы помощи ограничена, проверьте датчики и убедитесь в том, что их поверхность чистая и ничем не закрыта.

Оборудование автомобиля

Обратите внимание, что данное руководство содержит информацию, касающуюся стандартного оборудования автомобилей данной серии, оборудования, установленного в автомобилях, предназначенных для продажи в определенных странах, а также информацию, касающуюся специального оборудования. Поэтому некоторое оборудование или функции, описанные в данном руководстве, могут быть не установлены на вашем автомобиле или доступны только на определенных рынках. За информацией о комплектации вашего автомобиля просим обратиться к документам, предоставляемым при продаже, или к дилеру, у которого вы приобрели автомобиль.

Описание системы

При движении автомобиля на спуске система помощи при движении на спуске (HDC) активно участвует в торможении автомобиля, чтобы автомобиль смог с равномерной скоростью безопасно перемещаться по крутому спуску.

⚠ Внимание!

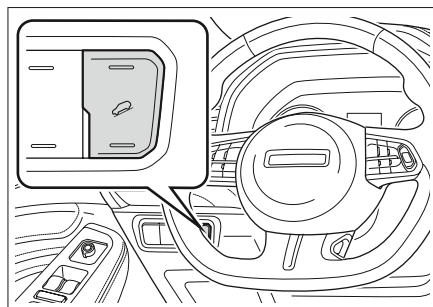

- › Система HDC играть только вспомогательную роль. В любой ситуации водитель сам отвечает за сохранность автомобиля и сам должен обращать внимание на обстановку на дороге.
- › Когда склон слишком крутой, система HDC может оказаться не в состоянии обеспечить помощь при спуске автомобиля с равномерной скоростью. В таком случае Вы можете нажать на педаль тормоза для управления скоростью автомобиля.

Пользование системой



787858EC418A

При включенном двигателе или когда выключатель зажигания находится в режиме «ON», нажмите кнопку для включения или отключения системы HDC.

- › После включения системы HDC загорается индикатор  на приборной панели.
- › После отключения системы HDC индикатор на приборной панели  гаснет.
- › Во время действия системы HDC индикатор на приборной панели  мигает.

Внимание!

- › Рекомендуется использование системы HDC в сочетании с низкой передачей.
 - › Когда скорость превышает 60 км/ч, система HDC автоматически отключается.
 - › После включения системы HDC Вы можете нажимать на педаль акселератора или тормоза для регулирования скорости автомобиля.
-

Оборудование автомобиля

Обратите внимание, что данное руководство содержит информацию, касающуюся стандартного оборудования автомобилей данной серии, оборудования, установленного в автомобилях, предназначенных для продажи в определенных странах, а также информацию, касающуюся специального оборудования. Поэтому некоторое оборудование или функции, описанные в данном руководстве, могут быть не установлены на вашем автомобиле или доступны только на определенных рынках. За информацией о комплектации вашего автомобиля просим обратиться к документам, предоставляемым при продаже, или к дилеру, у которого вы приобрели автомобиль.

Требования безопасности

О безопасности дорожного движения

Не стоит управлять автомобилем рискованно только из-за того, что автомобиль оснащен системой помощи при вождении. Вы всегда должны контролировать скорость и манеру вождения в зависимости от видимости, погодных и дорожных условий.

О переоборудовании

Переоборудование подвески и использование шин или колес другого размера влияют на систему помощи при вождении и могут привести к возникновению неполадок системы.

О звуках и вибрации

- › Во время работы некоторых вспомогательных систем вождения (таких как ABS) возникает вибрация или слышится звук работающего мотора. Это не является неполадкой.
- › Когда из-за недостаточной зарядки аккумуляторной батареи требуется зарядка от внешнего источника питания, чтобы запустить двигатель, двигатель может работать неровно и горит сигнализатор систем ABS или ESC. Это происходит из-за низкого напряжения аккумуляторной батареи, а не из-за неполадки системы ABS или ESC.

Антиблокировочная тормозная система

Во время аварийного торможения или торможения на скользкой дороге антиблокировочная тормозная система (ABS) предотвращает блокировку колес и сохраняет управляемость автомобиля.

Внимание!

При экстренном торможении не нажимайте на педаль тормоза несколько раз с малым усилием. Это увеличит тормозной путь.

Система ABS устанавливается не для уменьшения тормозной пути автомобиля. В некоторых ситуациях по сравнению с автомобилями без системы ABS Вашему автомобилю может потребоваться более длинный тормозной путь. Обязательно соблюдайте дистанцию, держитесь на безопасном расстоянии от транспортных средств, движущихся впереди:

- ▶ при движении по грязной, гравийной или заснеженной дороге;
- ▶ при движении с цепями противоскольжения;
- ▶ при движении по неровной дороге;
- ▶ при движении по неровным или скользким дорогам.

При следующих условиях система ABS может работать неэффективно:

- ▶ превышение пределов характеристик сцепления шин (например, использование чрезмерно изношенных шин на заснеженных дорогах);
- ▶ при движении по скользкой дороге на высокой скорости.

Система электронного распределения тормозных усилий

Во время торможения автомобиля система электронного распределения тормозных усилий (EBD) автоматически распределяет тормозные усилия, действующие на передние и задние колеса для повышения эффективности и устойчивости торможения с использованием системы ABS.

Система помощи при экстренном торможении

Если очень резко нажать педаль тормоза, может сработать система помощи при экстренном торможении для повышения эффективности торможения и уменьшения тормозного пути при экстренном торможении.

Электронная система динамической стабилизации движения

Электронная система динамической стабилизации (ESC) снижает риск заноса и при определенных условиях повышает устойчивость движения путем притормаживания отдельных колес.

Когда система ESC активируется, мигает индикатор  на приборной панели. В данной ситуации Вы должны быть осторожны.

Внимание!

При нормальных условиях система ESC должна быть всегда включена. Только в следующих исключительных случаях Вы можете отключить систему:

- ▶ при движении с цепями противоскольжения;
- ▶ при движении на рыхлом грунту или снегу;
- ▶ когда автомобиль застрял и необходимо преодолеть препятствие.

После завершения этих действий Вы должны немедленно снова включить систему ESC.

Кнопка отключения/включения

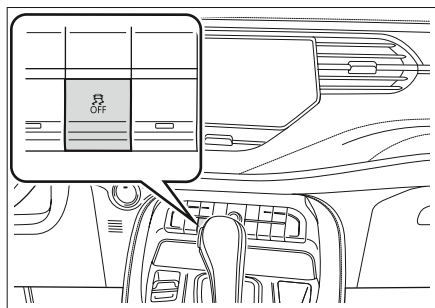

4A0B0EFF2FD2

После запуска двигателя нажмите кнопку . На приборной панели загорается индикатор показывая, что система выключена; нажав кнопку еще раз, Вы можете включить ESC.

Внимание!

При условиях, описанных ниже, система ESC включается автоматически:

- › при каждом запуске двигателя;
- › при скорости выше 85 км/ч.

Противобуксовочная система

Когда автомобиль трогается с места или ускоряется на скользкой поверхности, противобуксовочная система (TCS) позволяет поддерживать оптимальные силы тяги и предотвращать буксование ведущих колес.

Системы TCS и ESP включаются или выключаются одновременно.

Система помощи при трогании на подъеме

Во время начала движения на уклоне водитель отпускает педаль тормоза, и система помощи при трогании на подъеме (HNC) может поддерживать давление в приводе тормозной системы в течение примерно 2 секунд, эффективно предотвращая скатывание автомобиля.

Внимание!

Когда уклон превышает 30 %, автомобиль может не удерживаться этой системой. Поэтому не стоит чрезмерно полагаться на эту систему. Помните о том, что за безопасность движения отвечаете полностью Вы.

Рулевое управление с электроусилителем

Путем мониторинга скорости автомобиля рулевое управление с электроусилителем регулирует вспомогательное усилие на рулевом колесе в режиме реального времени, чтобы им было легко управлять на малой скорости и поддерживалась высокая устойчивость автомобиля при движении на большой скорости.

Система предотвращения опрокидывания

При повороте автомобиля система предотвращения опрокидывания (RMI) определяет наличие риска опрокидывания путем мониторинга параметров движения автомобиля. При наличии риска система RMI притормаживает определенное колесо или несколько колес, чтобы предотвратить опрокидывание автомобиля.

Оборудование автомобиля

Обратите внимание, что данное руководство содержит информацию, касающуюся стандартного оборудования автомобилей данной серии, оборудования, установленного в автомобилях, предназначенных для продажи в определенных странах, а также информацию, касающуюся специального оборудования. Поэтому некоторое оборудование или функции, описанные в данном руководстве, могут быть не установлены на вашем автомобиле или доступны только на определенных рынках. За информацией о комплектации вашего автомобиля просим обратиться к документам, предоставляемым при продаже, или к дилеру, у которого вы приобрели автомобиль.

Требования безопасности

Системы контроля вредных выбросов различны для различных моделей двигателей.

Запрещается модифицировать двигатели или любые компоненты системы контроля вредных выбросов.

Датчики кислорода

Датчики кислорода используются для определения концентрации кислорода в отработавших газах и используются для управления в режиме замкнутой обратной связи составом рабочей смеси блока управления двигателем, для достижения оптимальной эффективности сгорания и уменьшения содержания окиси углерода, углеводородов и окислов азота в отработавших газах.

Каталитический нейтрализатор

Каталитический нейтрализатор отработавших газов, входящий в состав системы выпуска отработавших газов, является важнейшим компонентом их очистки. Каталитический нейтрализатор, содержащий ячеистую структуру, изготавливаемую из благородных металлов, путем окисления и восстановления способен преобразовывать вредные окись углерода, углеводороды и окислы азота в нейтральные углекислый газ, воду и азот.

Каталитический нейтрализатор не требует обслуживания, если используется правильно. Поэтому не разбирайте его и не снимайте его. При замене обязательно подбирайте нейтрализатор, соответствующий типу двигателя.

Внимание!

Во избежание повреждения каталитического нейтрализатора обратите внимание на следующее:

- › запрещается использование этилированного бензина, бензина с избыточным содержанием марганца и серы.
- › Запрещено вождение автомобиля при крайне низком запасе топлива. Если топливо израсходовано, двигатель может работать неправильно (работает неустойчиво или не развивает полную мощность) и может быть поврежден каталитический нейтрализатор.

- › Запрещена работа двигателя на высоких оборотах в течение длительного времени (5 минут или более) на холостом ходу.
- › Не продолжайте движение, если у автомобиля есть признаки неполадки двигателя (например, рывки или снижение мощности).
- › Запрещен запуск двигателя со снятыми свечами зажигания.
- › Запрещен запуск двигателя путем толкания или буксировки.
- › Запрещено заливать масло в объеме, превышающем объем системы смазки.
- › Избегайте повреждения каталитического нейтрализатора.

Турбонагнетатель

Турбонагнетатель может снижать расход топлива, повышать мощность и крутящий момент двигателя, снижать количество вредных выбросов, таких как сажа и окислы азота, в отработавших газах.

Система контроля паров топлива

Система контроля паров топлива предотвращает выход паров топлива, образующихся в топливном баке, в атмосферу.

Пары топлива, образующиеся в топливном баке, поглощаются и временно хранятся в адсорбере с активированным углем. Когда автомобиль движется, пары топлива, находящиеся в адсорбере, направляются в камеры сгорания двигателя для сжигания.

Система рециркуляции картерных газов

Система рециркуляции картерных газов направляет смесь газов (не сгоревшие пары топлива, водяной пар, отработавшие газы и т.д.), попадающие в картер, в камеры сгорания, где они сгорают. Это позволяет снижать количество вредных выбросов и снижать расход топлива.

Бортовая диагностическая система

Сигнализатор неполадки двигателя является частью бортовой диагностической системы.

В электронном блоке управления двигателем с функцией бортовой диагностики хранятся различные данные о неполадках (главным образом, данные об ошибках при превышении норм по содержанию вредных веществ в отработавших газах).

Отсоединение провода от аккумуляторной батареи ведет к удалению данных, что затрудняет быструю диагностику. Поэтому не отсоединяйте провод от аккумуляторной батареи при проверке причины срабатывания сигнализатора неполадки двигателя.

Оборудование автомобиля

Обратите внимание, что данное руководство содержит информацию, касающуюся стандартного оборудования автомобилей данной серии, оборудования, установленного в автомобилях, предназначенных для продажи в определенных странах, а также информацию, касающуюся специального оборудования. Поэтому некоторое оборудование или функции, описанные в данном руководстве, могут быть не установлены на вашем автомобиле или доступны только на определенных рынках. За информацией о комплектации вашего автомобиля просим обратиться к документам, предоставляемым при продаже, или к дилеру, у которого вы приобрели автомобиль.

2

Краткое описание

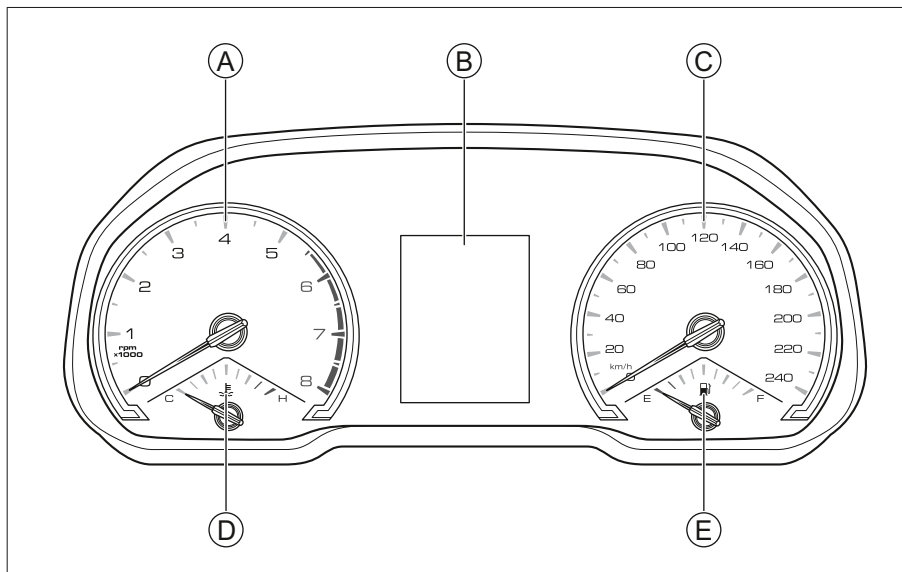

B2213CF5F08A

- Ⓐ Тахометр
- Ⓑ Информационный дисплей
- Ⓒ Спидометр
- Ⓓ Указатель температуры
- Ⓔ Указатель уровня топлива

Тахометр

Показывает текущие обороты двигателя.

⚠ Внимание!

- Запрещается работа двигателя, когда стрелка тахометра находится в красной зоне (превышение максимально допустимых оборотов двигателя).
- Если двигатель длительно работает в таком режиме, его долговечность уменьшается и двигатель может выйти из строя.

Информационный дисплей

Отображается такая информация, как время, данные о движении, предупреждающие сообщения.

Спидометр

Отображает текущую скорость движения.

Указатель температуры охлаждающей жидкости

Показывает приблизительную температуру охлаждающей жидкости двигателя.

⚠ Внимание!

Когда указатель приближается к красной зоне, необходимо немедленно снизить скорость, отвести автомобиль на обочину и остановиться для проверки. Двигатель может быть запущен снова только после того, как температура охлаждающей жидкости станет нормальной.

Указатель уровня топлива

Показывает приблизительное количество топлива, оставшееся в топливном баке.

ⓘ Внимание!

При долгом движении на уклоне или в повороте, топливо в топливном баке перемещается, и указатель может показывать неверный запас топлива.

Кнопки на рулевом колесе

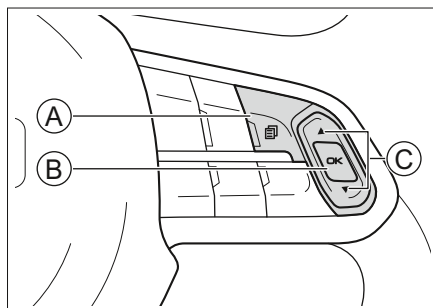

FF0B8EB0B37A

- Ⓐ Кнопка «Меню/Назад»
- Ⓑ Кнопка «Подтвердить»
- Ⓒ Кнопка прокрутки страниц

Кнопка «Меню/Назад»

Нажмите кнопку  для перехода к экрану выбора.

Для меню второго и третьего уровня нажмите кнопку  для возврата на верхний уровень.

Кнопка «Подтвердить»

Нажмите кнопку **【OK】** для перехода к меню следующего уровня, чтобы скрыть важные предупреждения, отображаемые в данный момент, или подтвердить текущие настройки.

Удержание кнопки **【OK】** скроет все отображаемые на данный момент предупреждения либо приводит к обнулению в каком-либо меню данных о движении.

Кнопка прокрутки страниц

Нажмите кнопку **▲** или **▼** для просмотра данных о движении, настроек меню и предупреждающих сообщений.

Экран данных о движении

Нажмите кнопку **☰** для перехода к экрану данных о движении.

Нажмите кнопку **▲** или **▼** для перехода к данным о движении.

i Внимание!

- › Находясь в меню данных о пробеге, среднем расходе топлива, времени движения, средней скорости, нажмите и удерживайте кнопку **【OK】** на рулевом колесе, чтобы удалить соответствующие данные.
- › В меню данных о движении «Частичный пробег В / время движения В, средняя скорость В / средний расход топлива В» нажмите кнопку **【OK】** на рулевом колесе для перехода к меню данных о движении «Частичный пробег А / время движения А, средняя скорость А / средний расход топлива А».

Цифровой спидометр

Отображает текущую скорость движения в цифровой форме.

Мгновенный расход топлива

Отображается информация о мгновенном расходе топлива. Эта информация может помочь Вам выработать стиль вождения для достижения желаемого значения расхода топлива.

Средний расход топлива

Показывает средний расход топлива с момента последнего удаления данных до настоящего времени.

Запас хода

На основе количества топлива в баке на данный момент прогнозируется и отображается приблизительное состояние, которое может пройти автомобиль.

Когда запас хода составляет менее 50 км, на экране дисплея отображается символ «-».

i Внимание!

- › После заправки запас хода пересчитывается.
- › Фактический запас хода зависит от манеры вождения и дорожных условий.
- › Если на приборной панели горит сигнализатор **!**, даже если на дисплее отражается какой-то запас хода, необходимо заправить автомобиль топливом.

Частичный пробег

Показывает пробег с момента последнего сброса данных.

Средняя скорость движения

Показывает среднюю скорость с момента последнего сброса данных.

Время движения

Показывает длительность движения с момента последнего сброса данных.



Когда время вождения превышает 99 часов 59 минут, оно автоматически сбрасывается, и отсчет начинается заново.

Контроль давления воздуха в шинах

Отображается значение давления и температуры воздуха в шинах.



Экран настроек меню

Нажмите кнопку  для перехода к экрану настроек меню.

Нажмите кнопку  или  на рулевом колесе для перехода к содержанию экрана настроек меню.

Функция оповещения о скорости автомобиля

При нажатии на кнопку **【OK】** можно включить или отключить функцию оповещения о скорости.

При включении данной функции при нажатии кнопки  или  можно регулировать скорость, при достижении которой будет подаваться оповещение.



При достижении или превышении установленных значений скорости подается предупреждение, напоминающее Вам о превышении скорости и необходимости соблюдения правил дорожного движения.

Настройка данных о движении

Можно скрыть или отобразить часть пунктов, отображаемых на экране данных о движении.

Можно одним нажатием удалить данные о пробеге, среднем расходе топлива, времени движения, средней скорости и другие данные.

Установка громкости звукового предупреждения

При нажатии кнопки  или  можно установить громкость звукового предупреждения.

Единицы давления

Можно выбрать единицы измерения давления.

Единицы измерения температуры

Можно выбрать единицы измерения температуры.

Единицы измерения пробега и расхода топлива

Можно выбрать единицы измерения пробега и расхода топлива.

Выбор языка

Можно выбрать язык для отображения информации на приборной панели.

Пробег до очередного технического обслуживания

Можно уточнить пробег до очередного технического обслуживания.

Эти данные используются только для напоминания о своевременном прохождении технического обслуживания.

Заводские настройки

С помощью информационного центра можно для части настроек можно вернуть заводские значения.

Предупреждающие сообщения

Большинство предупреждающих сообщений сопровождается визуальным предупреждением соответствующего индикатора на приборной панели. При отображении предупреждающего сообщения загорается световой сигнализатор.

Приоритет предупреждающих сообщений выше информации о движении. При включении зажигания первыми отображаются предупреждающие сообщения.

Действуйте в строгом соответствии с указаниями, содержащимися в предупреждающих сообщениях. При отсутствии соответствующего указания прекратите движение или обратитесь в сервисный центр Вашего дилера.

Внимание!

- › Не игнорируйте предупреждающее сообщение. В противном случае это может привести к серьезному повреждению автомобиля.
- › Если предупреждающий сигнализатор загорается, как можно скорее остановите автомобиль и свяжитесь с сервисным центром ближайшего дилера.

Важные предупреждающие сообщения

При наличии нескольких важных предупреждающих сообщений они отображаются поочередно, чередуясь по кругу. После устранения причины предупреждения оно не подается.

Нажмите кнопку **【OK】** для блокировки важных предупреждений (короткое нажатие скрывает отображаемое в данный момент важное предупреждение, длительное нажатие скрывает все важные предупреждения), в это время в верхней части информационного дисплея появляются знаки , напоминающие Вам о том, что проблемы, приведшие к возникновению предупреждений, не были устранены.

Сообщения о незначительных неполадках

Второстепенные предупреждения отображаются в течение нескольких секунд и исчезают. В верхней части информационного дисплея возникает знак , напоминающий Вам о том, что вопросы, вызвавшие появление предупреждений, не были разрешены, и информация о них по-прежнему существует в фоновом режиме.

Отображение передачи коробки передач

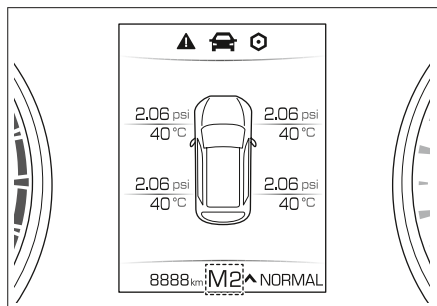

Когда выключатель зажигания находится в положении «ON», информационный дисплей на приборной панели отображает информацию о включенной передаче.

Напоминание о необходимости переключения передачи

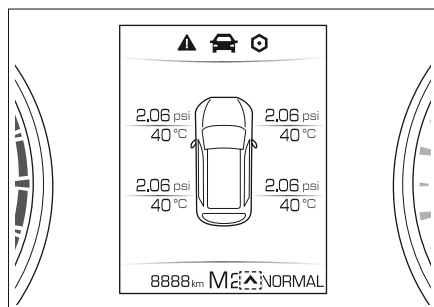

Если текущая скорость автомобиля не соответствует используемой передаче, на информационном дисплее отображается символ, напоминающий о необходимости включить более низкую или более высокую передачу.

⤴: напоминает о необходимости включить более высокую передачу.

⤵: напоминает о необходимости включить более низкую передачу.

Индикаторы и сигнализаторы на приборной панели

Оборудование автомобиля

Обратите внимание, что данное руководство содержит информацию, касающуюся стандартного оборудования автомобилей данной серии, оборудования, установленного в автомобилях, предназначенных для продажи в определенных странах, а также информацию, касающуюся специального оборудования. Поэтому некоторое оборудование или функции, описанные в данном руководстве, могут быть не установлены на вашем автомобиле или доступны только на определенных рынках. За информацией о комплектации вашего автомобиля просим обратиться к документам, предоставляемым при продаже, или к дилеру, у которого вы приобрели автомобиль.

Индикаторы и сигнализаторы

- › Когда выключатель зажигания переключается в положение «ON», некоторые индикаторы и сигнализаторы горят в течение короткого времени. Это означает, что выполняется самодиагностика системы — это нормальное явление.
- › В зависимости от комплектации на приборной панели могут гореть не все индикаторы или сигнализаторы.



Индикатор указателя поворота



Левый указатель поворота мигает при включении указателей левого поворота.

Правый указатель поворота мигает при включении указателей правого поворота.

При включении аварийной сигнализации, одновременно мигают индикатор аварийной световой сигнализации и лампы указателей поворотов.

Внимание!

Если индикатор указателей поворотов часто мигает, то это, как правило, означает, что не горит одна из ламп указателей поворотов, и ее необходимо как можно скорее заменить. В противном случае другие участники движения не будут видеть сигналы поворотов Вашего автомобиля.



Индикатор включения освещения

Этот индикатор загорается, когда включен выключатель освещения.



Индикатор включения стояночного света

Этот индикатор загорается, когда горят передние задние габаритные огни и подсветка регистрационного знака.



Индикатор включения дальнего света фар

Указывает на то, что горит дальний свет.



Индикатор включения противотуманных фар

Указывает на то, что горят противотуманные фары.



Индикатор включения задних противотуманных фонарей

Этот индикатор означает, что горят задние противотуманные фонари.



Сигнализатор незастегнутого ремня безопасности

Этот индикатор означает, что ремень безопасности не был надлежащим образом пристегнут водителем или передним пассажиром.



Индикатор стояночного тормоза

При свечении этот индикатор означает, что используется стояночный тормоз.

Этот индикатор мигает в случае, когда температура тормозных механизмов слишком высокая или уклон дороги слишком большой. Существует риск снижения эффективности торможения.

Нажмите педаль тормоза и как можно скорее остановите автомобиль на горизонтальном участке.



Сигнализатор неполадки стояночного тормоза

При свечении это сигнализатор означает, что в системе электрического стояночного тормоза возникли неполадки.



Индикатор автоматического режима работы стояночного тормоза

Если данный индикатор горит желтым цветом, это означает, что функция автоматического стояночного тормоза включена и находится в режиме ожидания.

Если этот индикатор горит зеленым цветом, это означает, что функция автоматического стояночного тормоза включена и активирована.



Сигнализатор неполадки антиблокировочной тормозной системы

Этот индикатор означает, что в антиблокировочной тормозной системе возникли неполадки. В этом случае свяжитесь с сервисным центром Вашего дилера.

Когда горит этот индикатор, тормозная система по-прежнему работает, но без антиблокировочной функции.



Сигнализатор неполадки тормозной системы

Этот индикатор указывает на то, что уровень тормозной жидкости слишком низкий или возникли неполадки в системе распределения тормозных сил.

В такой ситуации остановите автомобиль в безопасном месте и свяжитесь с сервисным центром ближайшего дилера.

В противном случае может произойти серьезная авария.



Индикатор системы динамической стабилизации

Если индикатор мигает, это значит, что система динамической стабилизации активирована.

Если индикатор горит, это значит, что в системе динамической стабилизации возникли неполадки.



Индикатор отключения системы динамической стабилизации

При свечении этот индикатор означает, что электронная система динамической стабилизации выключена.

**Индикатор системы помощи при спуске**

При свечении этот индикатор означает, что система помощи при спуске включена.

Если индикатор мигает, это значит, что система помощи при спуске работает в данный момент.

**Индикатор системы круиз-контроля**

При свечении этот индикатор означает, что система круиз-контроля включена.

**Сигнализатор перегрева охлаждающей жидкости**

При свечении этот сигнализатор означает, что температура охлаждающей жидкости двигателя слишком высока. В такой ситуации необходимо остановиться и обратиться в ближайший сервисный центр. В противном случае это приведет к повреждению двигателя.

**Сигнализатор низкого уровня топлива**

Если горит данный сигнализатор, это значит, что количества топлива недостаточно.

При движении по уклону или на поворотах из-за перемещения топлива в баке, этот сигнализатор может загораться раньше.

⚠ Внимание!

Запрещено движение при очень малом уровне топлива в баке. В противном случае из-за пропусков воспламенения может выйти из строя система контроля вредных выбросов.

**Сигнализатор системы мониторинга давления воздуха в шинах**

Если данный сигнализатор горит, это значит, что давление воздуха в шинах слишком низкое или температура слишком высокая. Сопровождается звуковым предупреждением.

В этом случае остановитесь для проверки колес и, при необходимости, свяжитесь с сервисный центром.

Если этот индикатор сначала мигает в течение некоторого времени, а потом горит, это указывает на то, что в системе мониторинга давления воздуха в шинах возникли неполадки. В этом случае также несколько раз подается звуковое предупреждение.

**Индикатор зарядки аккумуляторной батареи**

Если этот индикатор загорается после запуска двигателя, это означает, что в системе возникли неполадки. Остановите автомобиль в безопасном месте и свяжитесь с сервисным центром.



Сигнализатор неполадки двигателя

Если данный сигнализатор загорается после запуска двигателя, это означает, что в двигателе возникли неполадки, влияющие на состав отработавших газов. В этом случае свяжитесь с сервисным центром Вашего дилера.



Сигнализатор необходимости технического обслуживания двигателя

Этот сигнализатор загорается, когда в двигателе есть неполадки, не связанные с вредными выбросами. В этом случае свяжитесь с сервисным центром Вашего дилера.

Если индикатор мигает, это значит, что в противоугонной системе возникли неполадки. В этом случае свяжитесь с сервисным центром Вашего дилера.



Сигнализатор недостаточного давления моторного масла

Этот индикатор означает, что в системе смазки двигателя недостаточно масла. В этом случае необходимо остановить автомобиль в безопасном месте и выключить двигатель, поскольку могут быть повреждены его компоненты. Через несколько минут после остановки проверьте уровень масла и, при необходимости, доведите его до нормы. Если объема масла достаточно, но индикатор продолжает гореть, свяжитесь с ближайшим сервисным центром.



Сигнализатор перегрева коробки передач

Если горит данный сигнализатор, это свидетельствует о повышенной температуре масла в коробке передач (частое трогание на подъеме, трогание с полностью нажатой педалью акселератора и прочие ситуации могут привести к активации данного светового сигнализатора). В такой ситуации необходимо как можно скорее остановить автомобиль в безопасном месте, активировать стояночный тормоз и запустить двигатель в режиме холостого хода.

Если после выполнения этих действий индикатор продолжает гореть, свяжитесь с сервисным центром.



Сигнализатор неполадки системы подушек безопасности

При свечении этот индикатор означает, что в системе подушек безопасности есть неполадки. В этом случае свяжитесь с сервисным центром Вашего дилера.



Сигнализатор неполадки усилителя рулевого управления

Если горит данный индикатор, это свидетельствует о неполадке электроусилителя рулевого управления. В этом случае остановите автомобиль в безопасном месте и выключите двигатель, затем заново запустите его и проверьте работу усилителя рулевого механизма. Если усилитель рулевого механизма функционирует нормально, поверните руль до упора влево и удерживайте его в таком положении 2 секунды. Затем поверните руль до упора вправо и удерживайте 2 секунды. Сигнализатор погаснет. Если данный световой сигнал продолжает гореть, обратитесь в сервисный центр для проведения проверки и ремонта.

Внимание!

Когда горит этот сигнализатор, электрический усилитель рулевого управления перестает работать. В такой ситуации увеличивается усилие на рулевом колесе. Незамедлительно обратитесь в сервисный центр для ремонта.



Индикатор адаптивной системы круиз-контроля

Если данный индикатор светится белым цветом, это значит, что адаптивная система круиз-контроля включена и находится в режиме ожидания.

Если данный индикатор светится зеленым цветом, это означает, что адаптивная система круиз-контроля включена и установлена заданная скорость движения.



Сигнализатор неполадки адаптивной системы круиз-контроля

Этот сигнализатор означает, что в адаптивной системе круиз-контроля возникли неполадки. В такой ситуации отключите адаптивную систему круиз-контроля и как можно быстрее обратитесь в сервисный центр для ремонта.



Индикатор системы предупреждения о возможном столкновении

Когда данный индикатор загорается и горит зеленым цветом, это значит, что система предупреждения о возможном столкновении включена и находится в режиме ожидания.

Когда данный индикатор загорается и горит красным цветом, это означает, что в системе возникли неполадки. В этом случае как можно быстрее обратитесь в сервисный центр для ремонта.

Оборудование автомобиля

Обратите внимание, что данное руководство содержит информацию, касающуюся стандартного оборудования автомобилей данной серии, оборудования, установленного в автомобилях, предназначенных для продажи в определенных странах, а также информацию, касающуюся специального оборудования. Поэтому некоторое оборудование или функции, описанные в данном руководстве, могут быть не установлены на вашем автомобиле или доступны только на определенных рынках. За информацией о комплектации вашего автомобиля просим обратиться к документам, предоставляемым при продаже, или к дилеру, у которого вы приобрели автомобиль.

- › **Когда выключатель зажигания находится в положении «LOCK», при открывании двери со стороны водителя:**

если не выключены фары и задние комбинированные фонари.

- › **При запираии дверей автомобиля:**

если выключатель зажигания не находится в положении «LOCK»;

если смарт-ключ остался в автомобиле.

- › **При всех запертых дверях при запираии двери багажника:**

если смарт-ключ остался в багажном отделении.

Звуковое предупреждение

Звуковое предупреждение подается в следующих ситуациях.

- › **При запуске двигателя или во время движения автомобиля:**

не застегнут ремень безопасности, при этом скорость движения автомобиля превысила заданную скорость;

двери автомобиля не закрыты, при этом скорость движения превысила заданную скорость;

если скорость достигла или превысила заданное значение;

если на информационном дисплее приборной панели появляется предупреждающее сообщение.

3

Безопасность

Ремни безопасности	144
Подушки безопасности	150
Детская удерживающая система	157
Противоугонная система двигателя	164
Противоугонная система автомобиля	166
Система прекращения подачи топлива при столкновении	168
Предупреждающие обозначения	169

Оборудование автомобиля

Обратите внимание, что данное руководство содержит информацию, касающуюся стандартного оборудования автомобилей данной серии, оборудования, установленного в автомобилях, предназначенных для продажи в определенных странах, а также информацию, касающуюся специального оборудования. Поэтому некоторое оборудование или функции, описанные в данном руководстве, могут быть не установлены на вашем автомобиле или доступны только на определенных рынках. За информацией о комплектации вашего автомобиля просим обратиться к документам, предоставляемым при продаже, или к дилеру, у которого вы приобрели автомобиль.

Требования безопасности

- › Запрещается располагать верхнюю ленту ремня безопасности на шее или под мышками.
 - › Нижняя лента ремня безопасности должна располагаться как можно ближе к тазобедренному суставу и фиксировать его.
 - › Запрещается пристегивание нескольких человек (включая детей) одним ремнем безопасности.
 - › Ремень безопасности не должен быть перекручен или ненатянут.
 - › Под ремнем безопасности не должно находиться предметов с острыми краями, так как это может привести к его повреждению в случае аварии.
 - › Запрещается использование поврежденного или подвергнувшегося удару в результате аварии ремня безопасности.
 - › Запрещается демонтаж, разборка и переоборудование ремня безопасности.
 - › Запрещается использовать ремень безопасности при наличии посторонних предметов внутри замка.
 - › В процессе эксплуатации рекомендуется содержать ремень в чистоте, не допуская попадания на него грязи, масла, воды, напитков, продуктов питания и других масло- и влагосодержащих веществ для обеспечения беспрепятственного вытягивания и втягивания.
 - › Запрещается использование бензола, бензина и других органических веществ для очистки ремня, а также его отбеливание или окраска.
 - › Не позволяйте детям играть с ремнем безопасности.
- В случае, если ребенок, играя с ремнем безопасности, обмотает его вокруг шеи, в условиях невозможности дальнейшего вытягивания ремня безопасности это может привести к серьезной травме вплоть до летального исхода. В этом случае, если язычок ремня безопасности не может быть отстегнут, следует разрезать ленту ремня ножницами.
- › Ремень безопасности предназначен в первую очередь для взрослых пассажиров, детям следует использовать соответствующую удерживающую систему.

В случае, если при использовании ремня безопасности пассажиром детского возраста лента ремня касается шеи или нижней челюсти, либо не фиксирует тазобедренный сустав, следует использовать подходящее детское кресло.

По достижении ребенком соответствующего роста, ему следует использовать ремень безопасности согласно общим правилам.

› Примечания для беременных женщин

Беременным женщинам рекомендуется пристегиваться ремнем безопасности. Для получения более точной рекомендации обратитесь к врачу. Порядок использования ремня безопасности в целом соответствует обычному, за исключением следующих особых рекомендаций:

- 1) Нижняя лента ремня должна располагаться как можно ниже, проходя под животом.
- 2) Верхняя лента ремня должна проходить через плечо и далее через грудь, минуя живот.

Неправильное использование ремня безопасности может, в случае экстренного торможения или столкновения, вызвать давление на живот, что может привести к серьезным травмам вплоть до летального исхода для матери и плода.

- › Больным и инвалидам рекомендуется пристегиваться ремнем безопасности. Для получения более точной рекомендации обратитесь к врачу.

Правильное использование ремня безопасности

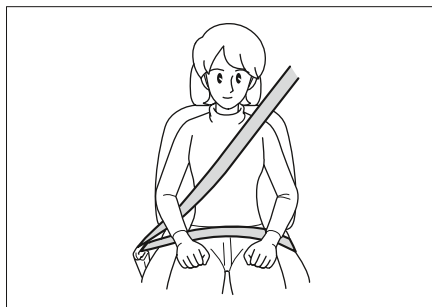

C7EAA3EBCA0B

- › Отрегулируйте спинку сиденья и выпрямитесь, облокотившись на нее.
- › Лента ремня безопасности должна лежать плоско.
- › Верхняя лента ремня безопасности должна проходить через середину плеча, не касаясь шеи и не выходя за пределы плеча.
- › Нижняя лента ремня безопасности должна быть зафиксирована в области таза.

⚠ Внимание!

Во время движения все пассажиры должны быть правильно пристегнуты ремнями безопасности. Несоблюдение данного требования может, в случае аварийного торможения или столкновения, привести к тяжелым травмам вплоть до летального исхода из-за того, что тело пассажира не зафиксировано на сиденье.

Предварительное натяжение ремней безопасности

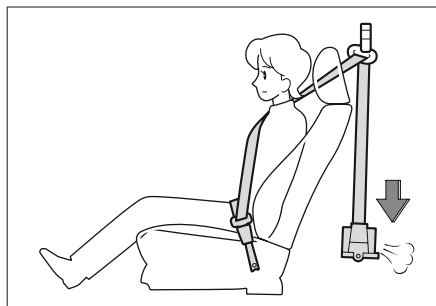

AACC14338FBFE

При столкновении механизм преднатяжителя резко натягивает ремень безопасности, обеспечивая лучшую фиксацию пассажира.

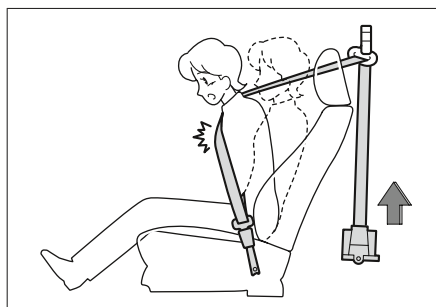

74D2493FB6E2

Ограничитель усилия натяжения поддерживает натяжение, создаваемое ремнем, в пределах установленных значений, снижая давление на грудную клетку.

Условия срабатывания

Предварительное натяжение ремня безопасности срабатывает в случае получения автомобилем фронтального удара большой силы.

Срабатывание может не произойти при нижеследующих незначительных столкновениях:

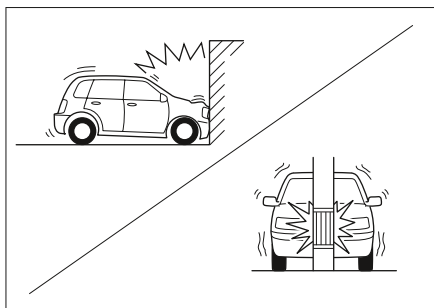

5C986E3D980E

- › Фронтальный удар о бетонную стену при скорости автомобиля менее 25 км/ч и другие подобные столкновения.
- › Фронтальный удар о стационарный столб ЛЭП, дерево или другой объект с небольшой площадью при скорости автомобиля менее 35 км/ч.

Предварительное натяжение ремня безопасности может не сработать с полной эффективностью при следующих ударах большой силы:

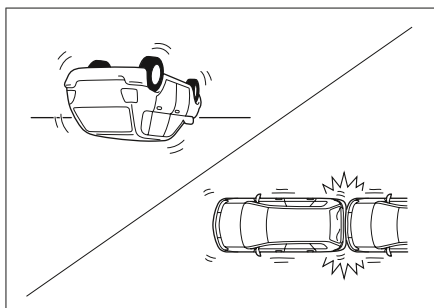

DD85C67FE949

- › При развороте автомобиля на 90° или 180°.

- › При получении бокового удара или удара сзади.

⚠ Внимание!

- › При использовании ремней безопасности с предварительным натяжением уделите особое внимание правильному пристегиванию и регулировке сиденья. Несоблюдение этого требования не позволит системе предварительного натяжения правильно выполнять свои функции, что может привести к травмированию вплоть до летального исхода.
- › При необходимости установки, демонтажа или разборки ремня безопасности с предварительным натяжением обратитесь в сервисный центр. Ненадлежащая эксплуатация ремня безопасности с предварительным натяжением может помешать его нормальному функционированию, что может привести к серьезным травмам вплоть до летального исхода в случае аварии.
- › Повторное использование ремня безопасности с предварительным натяжением не допускается: после однократного срабатывания устройства предварительного натяжения ремня безопасности при столкновении ремень не будет вытягиваться и втягиваться в случае повторного и столкновения. Своевременно обратитесь в сервисный центр для его замены.
- › Срабатывание предварительного натяжения ремня безопасности сопровождается звуком взрыва и выделением белого дыма, но не несет угрозы пожара и вреда для человеческого организма.

- › При неполадке ремня безопасности с предварительным натяжением следует немедленно обратиться в сервисный центр. Произвольное срабатывание предварительного натяжения может привести к травмам.

Регулирование ремней безопасности передних сидений по высоте

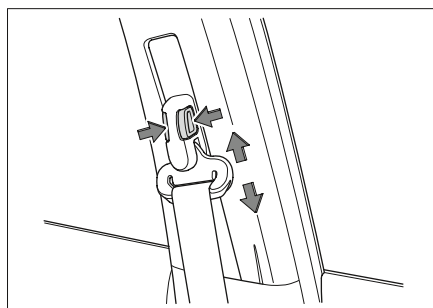

D36C2EAECF6D

В случае, если лента ремня безопасности касается шеи или спадает с плеча, ремень безопасности можно отрегулировать по высоте таким образом, чтобы лента ремня безопасности проходила посередине плеча.

Для этого нажмите кнопку на креплении ремня безопасности и перемещайте крепление вверх или вниз до нужной высоты, после чего отпустите кнопку.

⚠ Внимание!

После завершения регулировки убедитесь в том, что крепление ремня безопасности зафиксировано в нужном положении.

Порядок использования трехточечного ремня безопасности

1. Возьмитесь за пряжку и вытяните ремень безопасности из гнезда, избегая его перекручивания.



86071A3DDA01

Если ремень безопасности не вытягивается, натяните и отпустите его, вызывая срабатывание втягивающего механизма, после чего плавно вытяните наружу.

2. Вставьте язычок пряжки ремня безопасности в замок до щелчка.

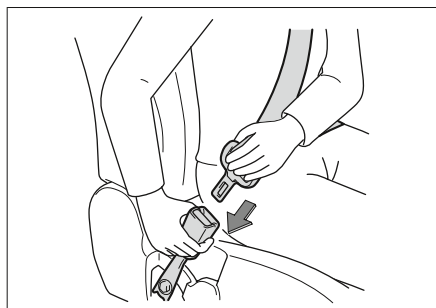

873EB3DE7417

3. Протягивая верхнюю ленту ремня безопасности вверх, добейтесь того, чтобы нижняя лента плотно прилегал к телу.

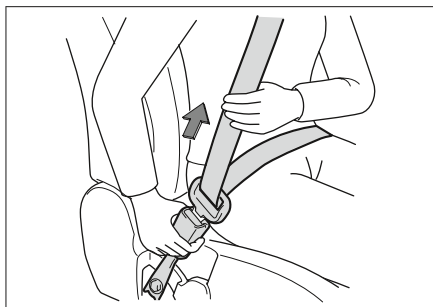

E145492A5798

В результате энергия удара будет поглощена прочной тазобедренной костью, уменьшая вероятность травмы.

4. Отрегулируйте верхнюю ленту ремня безопасности так, чтобы она плотно прилегал к телу в области груди и проходила через середину плеча.



F657A01A9F2E

Это позволяет распределить энергию удара между прочными костями верхней части туловища.

5. Для того, чтобы убрать ремень безопасности, нажмите кнопку разблокировки замка.

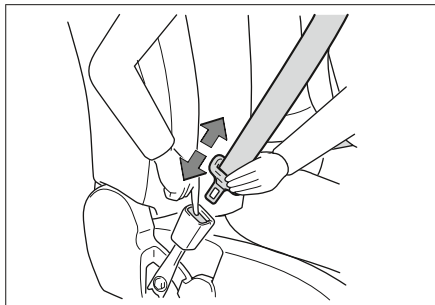

EA1241F8CC07

После разблокировки замка удерживайте пряжку ремня безопасности вплоть до полного его втягивания. Будьте осторожны, не заденьте других пассажиров или окружающие предметы.

Оборудование автомобиля

Обратите внимание, что данное руководство содержит информацию, касающуюся стандартного оборудования автомобилей данной серии, оборудования, установленного в автомобилях, предназначенных для продажи в определенных странах, а также информацию, касающуюся специального оборудования. Поэтому некоторое оборудование или функции, описанные в данном руководстве, могут быть не установлены на вашем автомобиле или доступны только на определенных рынках. За информацией о комплектации вашего автомобиля просим обратиться к документам, предоставляемым при продаже, или к дилеру, у которого вы приобрели автомобиль.

Требования безопасности

- › Подушки безопасности не подлежат повторному использованию.

После однократного срабатывания подушки безопасности при столкновении она не будет срабатывать при втором и последующих столкновениях. Своевременно обратитесь в сервисный центр для ее замены.

- › Подушки безопасности являются вспомогательным устройством для обеспечения безопасности пассажиров и должны использоваться вместе с ремнем безопасности. Для того, чтобы подушки безопасности могли выполнять свою функцию, пассажиры должны быть пристегнуты ремнями безопасности и сидеть надлежащим образом.

- › При правильном использовании подушки безопасности в полной мере выполняют свои функции, однако неправильное использование не только препятствует выполнению их функций, но и может приводить к травмированию.
- › Срабатывание подушек безопасности может сопровождаться звуком взрыва и выделением дыма, но не несет угрозы пожара. Вдыхание дыма людьми, страдающими астмой и другими респираторными заболеваниями, может вызывать затруднение дыхания. В этом случае таким пассажиром безопаснее покинуть транспортное средство. Если это невозможно, следует открыть окна или двери автомобиля, обеспечивая приток свежего воздуха.
- › При попадании продуктов детонации подушек безопасности (газов и пр.) на слизистую глаз, носа и рта следует немедленно промыть их чистой водой во избежание возникновения аллергических реакций.
- › Не прикасайтесь к составным частям подушек безопасности после их срабатывания. Нагрев составных частей подушек безопасности до высоких температур может вызвать ожоги и другие серьезные травмы.
- › Запрещается использование подушек безопасности не по назначению.
- › При необходимости установки в автомобиль радиоаппаратуры следует связаться с сервисным центром, так как испускаемые таким оборудованием электромагнитные волны могут оказывать воздействие на блок управления подушками безопасности.

- › Запрещается ударять и сильно нажимать на подушки безопасности и окружающие поверхности во избежание несрабатывания подушек безопасности при аварии либо самопроизвольного срабатывания подушек безопасности в отсутствие аварийной ситуации, что может привести к серьезным травмам вплоть до летального исхода.

Передние подушки безопасности

Общие сведения

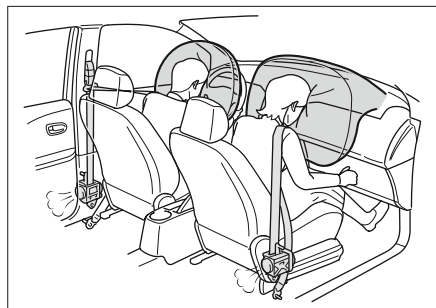

5450BADF1CB6

Передние подушки безопасности находятся внутри рулевого колеса и приборной панели, расположенной перед пассажирским сиденьем. На рулевом колесе и приборной панели имеется соответствующая маркировка. В случае получения автомобилем фронтального удара одновременно с натяжением ремней безопасности срабатывают подушки безопасности со стороны водителя и пассажира, рассеивая и смягчая воздействие на голову и грудь.

Принцип действия

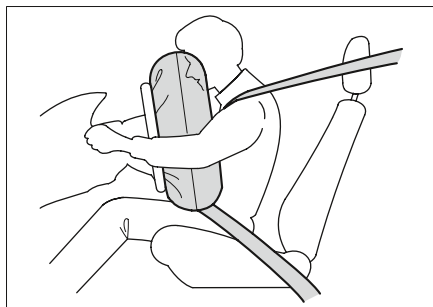

D7C86F6BE6AE

В случае получения автомобилем фронтального удара большой или средней силы соответствующий датчик фиксирует резкое торможение автомобиля, и устройство управления активирует срабатывание подушек безопасности.

Примечания

Подушки безопасности могут сработать в случае получения автомобилем следующих видов сильных ударов со стороны днища:

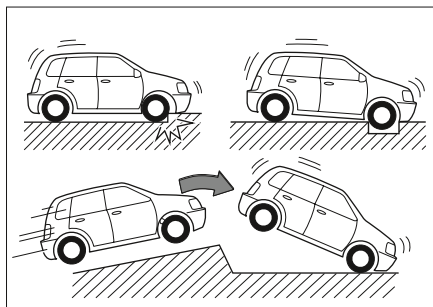

AA11630CB432

- › Удар о бордюрный камень.
- › Проваливание или наезд на глубокую яму или канаву.

- › Наезд на лестничное полотно, удар или падение на проезжую часть.

В следующих случаях подушка безопасности может сработать, но не выполняет своей функции:

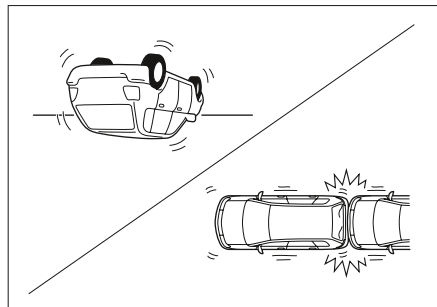

90F7B8ED2F9D

- › При развороте автомобиля на 90° или 180°.
- › При получении бокового удара или удара сзади.

Подушка безопасности может не сработать при следующих ударах большой силы:

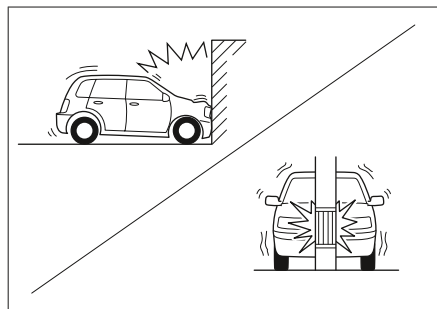

089D30A4BF5C

- › Фронтальный удар о бетонную стену при скорости автомобиля менее 25 км/ч и другие подобные столкновения.

- › Фронтальный удар о стационарный столб ЛЭП, дерево или другой объект с небольшой площадью при скорости автомобиля менее 35 км/ч.

Деформация или смещение объекта столкновения уменьшает силу удара, в результате чего подушка безопасности может не сработать.

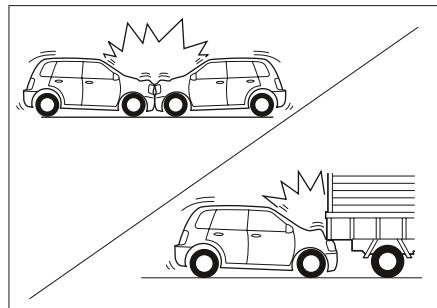

E67F5F8B1236

- › Подушка безопасности может не сработать при фронтальном столкновении с транспортным средством сопоставимой массы, находящимся в неподвижном состоянии.
- › При ударе о заднюю часть грузового автомобиля подушка безопасности может не сработать в случае, если автомобиль окажется зажат под грузовым автомобилем, так как это снижает силу удара.

Подушка безопасности может не сработать и при ударе на более высокой скорости в силу таких причин, как определенный угол столкновения.

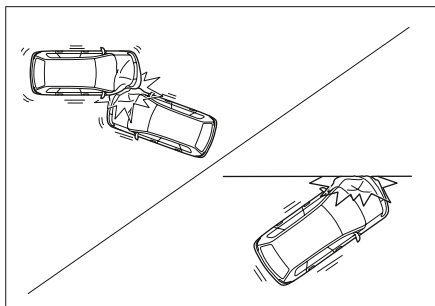

4E0B5C7EDCB4

- › Запрещается располагаться слишком близко к рулевому колесу или нижней части приборной панели.

В условиях нормального движения водитель должен поддерживать правильное положение тела и располагаться как можно дальше от рулевого колеса.

Передние сиденья должны располагаться как можно дальше от приборной панели.

Все пассажиры должны быть пристегнуты надлежащим образом.

- › Во время движения запрещается сидеть на краю сиденья или прислоняться к приборной панели, поскольку срабатывание подушки безопасности происходит с большой скоростью и ударной силой, что может привести к серьезным травмам вплоть до летального исхода для слишком близко расположенного пассажира.
- › Не позволяйте детям стоять перед подушкой безопасности, так как, в случае срабатывания передней подушки безопасности, это может привести к тяжелым травмам вплоть

до летального исхода. Все пассажиры детского возраста должны располагаться на задних сиденьях и находиться под присмотром.

- › Во избежание травмирования при срабатывании подушек безопасности, соблюдайте следующие меры предосторожности:

Запрещается класть различные предметы на приборную панель или прислонять зонтики и другие предметы к приборной панели.

Не допускайте выпадания предметов из перчаточного ящика.

Запрещается подвешивание элементов декора на лобовое стекло и салонное зеркало заднего вида.

Запрещается размещение элементов декора на кнопке клаксона рулевого колеса.

Запрещается размещение багажа, домашних животных или других предметов между подушкой безопасности и водителем или передним пассажиром.

- › Запрещается использование воды и моющих средств для чистки салона.

Пиропатрон подушки безопасности является детонационным устройством, функционирование которого может быть нарушено при намокании, что может привести к серьезным травмам вплоть до летального исхода.

- › Запрещается нанесение на подушки безопасности воска, пленок и тому подобных покрытий,

так как это может препятствовать нормальной детонации подушек безопасности.

- › Запрещается повреждение крышки подушки безопасности, так как это может нарушить ее нормальное функционирование. По той же причине не пытайтесь самостоятельно открыть или отломать крышку подушки безопасности.
- › Запрещается самостоятельный демонтаж, переоборудование и установка подушек безопасности, приборной панели и рулевого колеса.

Это может нарушить нормальное функционирование подушки безопасности или вызвать ее самопроизвольное срабатывание, что может привести к серьезным травмам вплоть до летального исхода.

- › Запрещается самостоятельное переоборудование подвески.

Изменение клиренса или жесткости подвески автомобиля может легко вызвать самопроизвольное срабатывание подушки безопасности, что может привести к серьезным травмам вплоть до летального исхода.

- › При необходимости установки защитной решетки или дефлектора в передней части автомобиля, обратитесь в сервисный центр.

Переоборудование передней части автомобиля может изменить величину ударной силы, фиксируемой датчиком блока управления подушками безопасности, вызывая самопроизвольное срабатывание подушки безопасности, что может

привести к серьезным травмам вплоть до летального исхода.

- › При проведении ремонта передней части автомобиля или водительского места, обратитесь в сервисный центр.

Неправильное проведение ремонта может изменить величину ударной силы, фиксируемой датчиком блока управления подушками безопасности, вызывая самопроизвольное срабатывание подушки безопасности, что может привести к серьезным травмам вплоть до летального исхода.

Боковые подушки безопасности

Общие сведения

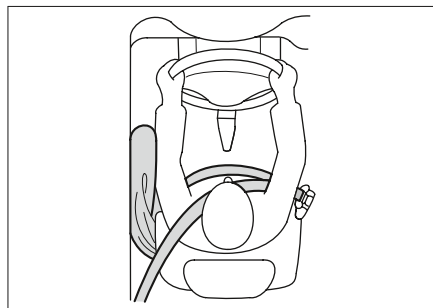

9AF12C7B9CEE

Боковые подушки безопасности находятся под обивкой с наружных сторон спинок сидений и обозначены соответствующими маркировками. Подушки безопасности являются вспомогательными устройствами для ремней безопасности, уменьшающими повреждения, наносимые находящимся на борту автомобиля людям при боковом ударе, и предотвращающими повторные удары.

Принцип действия

В случае получения автомобилем бокового удара большой или средней силы соответствующий датчик фиксирует резкое изменение латерального ускорения автомобиля и отправляет сигнал устройству управления. При удовлетворении условий срабатывания происходит мгновенная детонация боковых подушек безопасности.

При получении бокового удара детонирует только та боковая подушка безопасности, которая находится на стороне, с которой был получен удар. При получении удара со стороны переднего пассажира боковая подушка безопасности срабатывает в том числе и при отсутствии пассажира на пассажирском сиденье.

Примечания

- › Боковая подушка безопасности может не сработать при получении следующих незначительных ударов:

При лобовом столкновении.

При получении блоком управления слабого сигнала о незначительном ударе.

При получении удара сзади.

При переворачивании автомобиля.

- › Запрещается покрывать чем бы то ни было боковые подушки безопасности, поскольку это может нарушить их нормальное функционирование.
- › Запрещается размещение каких-либо предметов в области раскрывания боковых подушек безопасности во избежание разлетаения данных предметов при срабатывании боковой подушки безопасности.

- › Запрещается самостоятельный демонтаж, разбор и ремонт сиденья, оснащенного боковой подушкой безопасности, и узлов, расположенных вокруг боковых подушек безопасности.

Шторки безопасности

Общие сведения

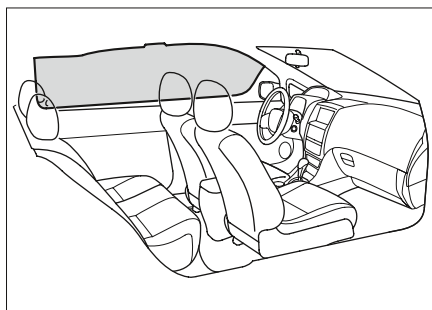

922C70A2492D

Шторки безопасности расположены под крышей в месте, отмеченном наклейкой на стойке салона. Шторки безопасности являются вспомогательными устройствами для ремней безопасности, уменьшающими повреждение, наносимые находящимся на борту автомобиля людям при боковом ударе, и предотвращающими повторные удары.

Принцип действия

В случае получения автомобилем бокового удара соответствующий датчик фиксирует резкое изменение латерального ускорения автомобиля и отправляет сигнал устройству управления. При удовлетворении условий срабатывания происходит мгновенная детонация боковых шторок безопасности.

Примечания

- › Боковая шторка безопасности может не сработать при получении следующих незначительных ударов:

При лобовом столкновении.

При получении блоком управления слабого сигнала о незначительном ударе.

При получении удара сзади.
При переворачивании автомобиля.

- › Запрещается прислоняться к дверям, стойкам салона и краям крыши, а также стоять на коленях на переднем пассажирском сиденье. В противном случае при срабатывании боковой шторки безопасности голова и другие части тела могут подвергнуться сильному удару, что может привести к тяжелым травмам вплоть до летального исхода. Будьте особенно внимательны при перевозке детей в автомобиле.
- › Запрещается размещение каких-либо предметов в области раскрытия боковых шторок безопасности во избежание разлетания данных предметов при срабатывании боковой шторки безопасности.
- › Запрещается подвешивать на крючках для одежды тяжелые предметы, инструменты и тому подобные объекты.
- › Запрещается использовать вешалки; одежду следует вешать непосредственно на крючки. В противном случае возникает опасность отскакивания вешалки при срабатывании боковой шторки безопасности.

- › Запрещается самостоятельный демонтаж, разбор и ремонт узлов, расположенных вокруг области раскрытия боковых подушек безопасности. Запрещается самостоятельное переоборудование потолка, потолочных поручней, креплений потолочных поручней и боковых потолочных светильников.

Оборудование автомобиля

Обратите внимание, что данное руководство содержит информацию, касающуюся стандартного оборудования автомобилей данной серии, установленного в автомобилях, предназначенных для продажи в определенных странах, а также информацию, касающуюся специального оборудования. Поэтому некоторое оборудование или функции, описанные в данном руководстве, могут быть не установлены на вашем автомобиле или доступны только на определенных рынках. За информацией о комплектации вашего автомобиля просим обратиться к документам, предоставляемым при продаже, или к дилеру, у которого вы приобрели автомобиль.

Типы детских автокресел

Детское автокресло группы 0/0+

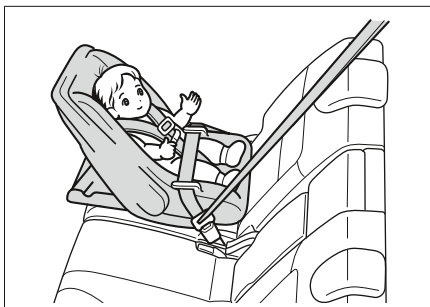

DB8DAFA4BD56

Детское автокресло группы I



10D27CB74034

Детское автокресло группы II/III

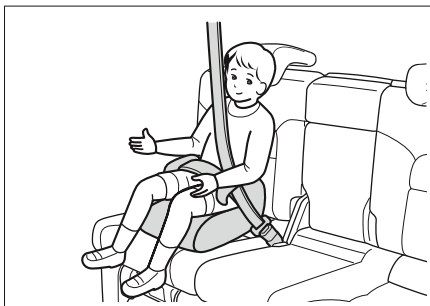

5B7C7E757921

Точки крепления ISOFIX

Нижние точки крепления ISOFIX

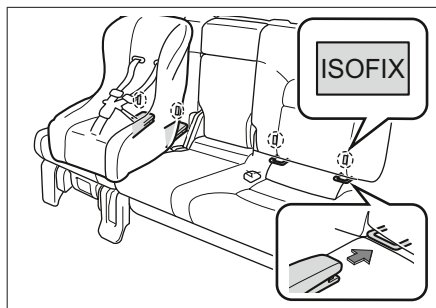

В пространстве между подушками и спинками задних сидений расположены 4 нижние точки крепления ISOFIX.

Точки крепления страховочной лямки детского автокресла

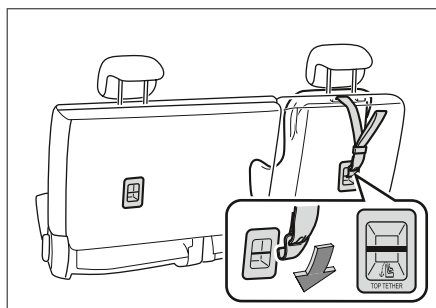

На задней стороне спинок задних сидений расположены 2 точки крепления страховочной лямки детского автокресла.

⚠ Внимание!

Крепления ISOFIX способны выдерживать исключительно нагрузку правильно установленного детского автокресла. Не допускается их использование для подсоединения ремней безопасности для взрослых, подвесных лямок или для фиксации каких-либо предметов в автомобиле.

Условия использования детского автокресла

Только детские автокресла, сертифицированные согласно ECE № 44, допускаются к использованию в автомобиле.

Согласно ECE № 44, детские автокресла разделяются на следующие группы:

- › Группа 0: до 10 кг (0–9 мес.).
- › Группа 0+: до 13 кг (0–2 года).
- › Группа I: 9–18 кг (9 мес.–4 года).
- › Группа II: 15–25 кг (4–7 лет).
- › Группа III: 22–36 кг (6–12 лет).

Допустимые места установки различных групп детских автокресел

Весовая группа	Место установки		
	Переднее пассажирское сиденье	Задние сиденья	
		Боковые	Среднее
0	X	V	X
0+	X	V	X
I	X	V	X
II	X	V	X
III	X	V	X

Прим.: Расшифровка обозначений:

V — подходит для детских удерживающих систем универсальной категории, сертифицированных для применения в соответствующей весовой группе.

X — место не подходит для установки детской удерживающей системы данной группы.

Допустимые места установки детских кресел с креплениями ISOFIX

Весовая группа	Класс по росту	Крепление	Точки крепления ISOFIX
			Боковые
Автолюлька	F	ISO/L1	X
	G	ISO/L2	X
0	E	ISO/R1	IL
0+	E	ISO/R1	IL
	D	ISO/R2	IL
	C	ISO/R3	IL
I	D	ISO/R2	IL
	C	ISO/R3	IL
	B	ISO/F2	IUF
	B1	ISO/F2X	IUF
	A	ISO/F3	IUF

Прим.: Расшифровка обозначений:

IUF — подходит для детских удерживающих систем ISOFIX универсальной категории, сертифицированных для применения в соответствующей весовой группе.

IL — подходит отдельных типов детских удерживающих систем ISOFIX, указанных в соответствующем перечне. Эти системы могут быть специализированными для конкретного автомобиля, ограниченно специализированными или полууниверсальными.

X — точка крепления ISOFIX не подходит для установки детской удерживающей системы данной весовой группы и (или) класса по росту.

Способ установки детского автокресла

Установка при помощи специализированных креплений

ISOFIX и LATCH являются специализированными стандартизированными системами крепления детских автокресел. Боковые задние сиденья допускают установку детских автокресел как системы ISOFIX, так и системы LATCH.

1. Передвиньте переднее сиденье в крайнее переднее положение.
2. Отрегулируйте или снимите подголовник сиденья, на которое будет установлено детское автокресло.

Внимание!

- › При использовании детского сиденья, устанавливаемого против хода движения, подголовник должен быть установлен в нижнее положение или снят.
- › При использовании детского сиденья, устанавливаемого по ходу движения, подголовник должен быть снят, если он мешает прилеганию спинки детского сиденья к пассажирскому сиденью.
- › При использовании накладки на сиденье подголовник должен быть отрегулирован таким образом, чтобы его верхняя часть находилась на одном уровне с верхней частью головы ребенка или как можно ближе к этому уровню.

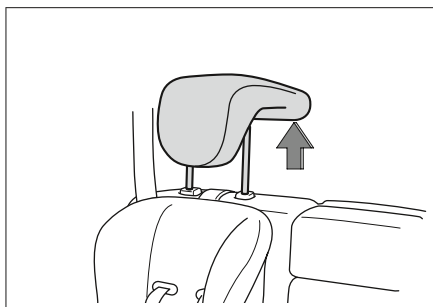

1AA75355FCBA

3. Вставьте крепления автокресла в нижние точки крепления, убедитесь в том, что оба механизма крепления ISOFIX заблокированы.

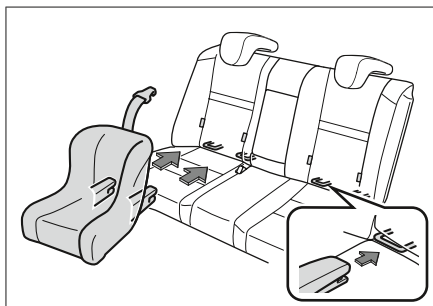

81AE529C8B39

4. Закрепите страховочную лямку в соответствующей точке крепления. Следите, чтобы страховочная лямка не перекручивалась. Страховочная лямка должна быть протянута строго под подголовником.

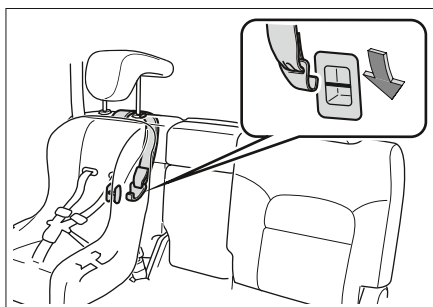

018F939D0347

5. Слегка пошевелив автокресло, убедитесь, что оно находится в надежно зафиксированном состоянии.

Установка детского автокресла с помощью ремня безопасности

1. Передвиньте переднее сиденье в крайнее переднее положение.
2. Отрегулируйте или снимите подголовник сиденья, на которое будет установлено детское автокресло.

i Внимание!

- > При использовании детского сиденья, устанавливаемого против хода движения, подголовник должен быть установлен в нижнее положение или снят.
- > При использовании детского сиденья, устанавливаемого по ходу движения, подголовник должен быть снят, если он мешает прилеганию спинки детского сиденья к пассажирскому сиденью.
- > При использовании накладки на сиденье, подголовник должен быть отрегулирован таким образом, чтобы его верхняя часть находилась на одном уровне с верхней частью головы ребенка или как можно ближе к этому уровню.

3. Вытяните ремень безопасности и проведите его по установленному пути через детское автокресло, после чего вставьте пряжку ремня безопасности в замок до щелчка.

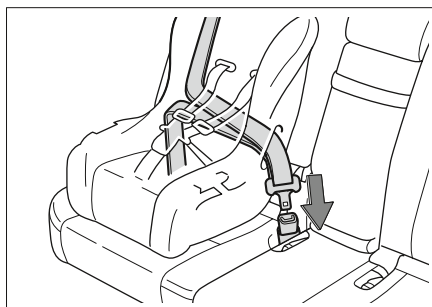

E049C622F6F8

4. Надавите весом тела на детское автокресло так, чтобы ремень безопасности натянулся, тем самым исключая расшатывание детского автокресла.



6135BD5193EC

5. Если детское автокресло поставляется без фиксатора ремня безопасности, вы можете приобрести его самостоятельно.

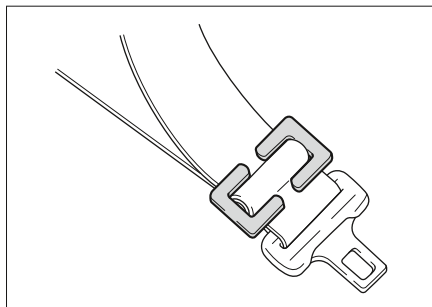

39D6D6369F2C

6. Слегка пошевелив автокресло, убедитесь, что оно находится в надежно зафиксированном состоянии.

Особые замечания по установке детского автокресла

- › Если заднее сиденье имеет регулировку наклона спинки, следует установить ее в вертикальное положение так, чтобы детское сиденье плотно прилегало к пассажирскому сиденью.

- › Детские автокресла, не оборудованные устройствами крепления, следует фиксировать с помощью ремня безопасности согласно требованиям, приведенным в соответствующем разделе Руководства.

- › Обеспечьте правильность установки детского автокресла в автомобиле.

Неправильная установка детского сиденья может привести к тяжелым травмам вплоть до летального исхода в случае столкновения или возникновения аварийной ситуации.

- › Неустановленные детские удерживающие системы не должны находиться в автомобиле.

В случае столкновения или аварийного торможения незафиксированное детское автокресло может задеть пассажиров и другие предметы, что может привести к тяжелым травмам вплоть до летального исхода.

- › Запрещается установка детского автокресла на переднем пассажирском сиденье.

В этом случае ребенок оказывается слишком близко к подушке безопасности, что может привести к тяжелым травмам вплоть до летального исхода при срабатывании подушки безопасности в случае столкновения.

- › Детское сиденье должно быть подобрано по возрасту и росту ребенка и установлено на заднем сиденье.

По статистике, расположение ребенка на заднем сиденье с использованием правильно установленного детского удерживающего устройства является наиболее безопасным.

Удерживание ребенка на руках не может заменить использование детского автокресла, так как в случае возникновения аварийной ситуации ребенок может удариться о стекло либо оказаться зажат между вами и внутренней поверхностью автомобиля.

- › Даже при нахождении в детском автокресле детям не следует прислоняться головой и другими частями тела к стойке салона и краю крыши.

В противном случае при срабатывании боковой шторки безопасности существует опасность получения тяжелых травм вплоть до летального исхода.

- › Внимательно ознакомьтесь с Руководством и настоящими Замечаниями перед установкой и снятием детского автокресла.

- › В случае, если детское автокресло снабжено страховочной лямкой, следует закрепить ее согласно инструкции к данному автокреслу.



B2612404C703



4EAF4827A647

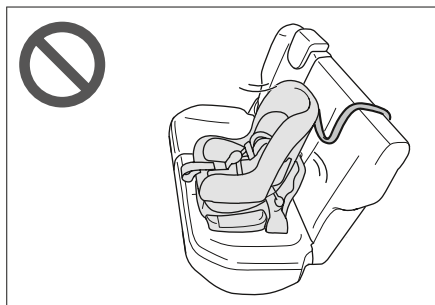

CF0EAC251E56

В противном случае не исключена возможность получения тяжелых травм вплоть до летального исхода.

- При наличии страховочной лямки она должна проходить под подголовником.



04EDAAE6F072

В противном случае детское автокресло будет установлено неправильно, что может привести к тяжелым травмам вплоть до летального исхода.

- Не следует опускать подголовник в нижнее положение после крепления страховочной лямки детского автокресла.



0483F77A32C9

Соприкосновение с подголовником может ослабить натяжение страховочной лямки, в результате вращение детского автокресла может привести к серьезным травмам вплоть до летального исхода.

Оборудование автомобиля

Обратите внимание, что данное руководство содержит информацию, касающуюся стандартного оборудования автомобилей данной серии, оборудования, установленного в автомобилях, предназначенных для продажи в определенных странах, а также информацию, касающуюся специального оборудования. Поэтому некоторое оборудование или функции, описанные в данном руководстве, могут быть не установлены на вашем автомобиле или доступны только на определенных рынках. За информацией о комплектации вашего автомобиля просим обратиться к документам, предоставляемым при продаже, или к дилеру, у которого вы приобрели автомобиль.

Общее описание

В целях предотвращения угона автомобиля внутри ключа установлен радиопередатчик, не позволяющий запустить двигатель иначе, как с помощью подлинного ключа.

Внимание!

- › Не размещайте ключ вблизи источников сильных магнитных полей.
- › Не подвергайте ключ воздействию экстремально низких или высоких температур.
- › Не бросайте ключ на землю.
- › Не подвергайте ключ давлению.

В случае невозможности запуска двигателя

Если на информационном дисплее отображается сообщение об ошибке противоугонной аутентификации или мигает предупреждающий сигнал о необходимости проверки двигателя, обратитесь в сервисный центр для проведения диагностики и ремонта.

Секретный конверт

- › Для автомобилей с установленной электронной противоугонной системой двигателя в комплект сопроводительных документов входит секретный конверт противоугонной системы двигателя. В случаях повреждения или необходимости переустановки противоугонной системы двигателя следует открыть конверт, извлечь секретный код противоугонной системы и сообщить его ремонтному персоналу.
- › В случае, если на момент приобретения автомобиля конверт был вскрыт, это означает, что секретный код противоугонной системы мог быть похищен другим лицом, что может позволить злоумышленникам взломать противоугонную систему. В этом случае, в целях обеспечения безопасности вашего автомобиля, необходимо немедленно обратиться в сервисный центр.

- › Секретный конверт противоугонной системы двигателя следует хранить надлежащим образом. Не сообщайте секретный код посторонним лицам (за исключением случаев необходимости сообщения секретного кода ремонтному персоналу при неполадке противоугонной системы). При утере секретного конверта следует обратиться в сервисный центр.

Оборудование автомобиля

Обратите внимание, что данное руководство содержит информацию, касающуюся стандартного оборудования автомобилей данной серии, оборудования, установленного в автомобилях, предназначенных для продажи в определенных странах, а также информацию, касающуюся специального оборудования. Поэтому некоторое оборудование или функции, описанные в данном руководстве, могут быть не установлены на вашем автомобиле или доступны только на определенных рынках. За информацией о комплектации вашего автомобиля просим обратиться к документам, предоставляемым при продаже, или к дилеру, у которого вы приобрели автомобиль.

Описание системы

Противоугонная система предназначена для защиты автомобиля и находящегося в нем материальных ценностей от кражи. При попытке несанкционированного доступа в автомобиль противоугонная система активирует световую и звуковую сигнализацию.

Внимание!

Запрещается самостоятельное переоборудование противоугонной системы.

Включение системы

1. После разблокировки дверей машины посредством кнопки на ключе, интеллектуальной системы доступа к автомобилю или механического

ключа фонари указателей поворота однократно мигают, автомобиль переходит в режим подготовки к постановке на охрану.

В режиме подготовки к постановке на охрану по-прежнему можно производить любые манипуляции с автомобилем, при этом противоугонная сигнализация не работает.

2. Приблизительно через 15 секунд нахождения в режиме подготовки к постановке на охрану автомобиль автоматически переключается в режим охраны, и включается противоугонная сигнализация.

Внимание!

Необходимо убедиться в том, что все двери, дверь багажника и капот закрыты, в противном случае противоугонная система не сможет быть включена.

Внимание!

При нахождении автомобиля в режиме охраны кнопка центрального замка не функционирует.

Система блокировки дверей

При разблокировке дверей машины с помощью кнопки на ключе или системы интеллектуального доступа функция защиты от угона отключается.

Условия срабатывания сигнализации

В режиме охраны следующие действия могут привести к срабатыванию сигнализации:

- › Изменение в режиме переключателя зажигания.
- › Открытие капота.
- › Открывание дверей автомобиля или двери багажника иначе, чем с помощью кнопок ключа или системы интеллектуального доступа.

Отключение сигнализации

При срабатывании противоугонной сигнализации автомобиля ее можно отключить следующими способами:

- › Переключить зажигание в режим «ON».
- › В режиме переключателя зажигания «LOCK» кнопкой ключа или с помощью системы интеллектуального доступа разблокировать двери машины или дверь багажника.

Оборудование автомобиля

Обратите внимание, что данное руководство содержит информацию, касающуюся стандартного оборудования автомобилей данной серии, оборудования, установленного в автомобилях, предназначенных для продажи в определенных странах, а также информацию, касающуюся специального оборудования. Поэтому некоторое оборудование или функции, описанные в данном руководстве, могут быть не установлены на вашем автомобиле или доступны только на определенных рынках. За информацией о комплектации вашего автомобиля просим обратиться к документам, предоставляемым при продаже, или к дилеру, у которого вы приобрели автомобиль.

Система прекращения подачи топлива при столкновении

При срабатывании подушек безопасности из-за столкновения автомобиля данная система отключает подачу топлива, снижая уровень возможной опасности, связанной с утечкой топлива.

При необходимости повторного запуска двигателя после активации данной системы необходимо выполнить следующие шаги:

1. Переключить выключатель зажигания в режим «LOCK».
2. Перезапустить двигатель.

Внимание!

Необходимо осмотреть поверхность земли под автомобилем перед запуском двигателя. Обнаружение утечки топлива означает, что система топлива повреждена, в этом случае не следует запускать двигатель.

Оборудование автомобиля

Обратите внимание, что данное руководство содержит информацию, касающуюся стандартного оборудования автомобилей данной серии, оборудования, установленного в автомобилях, предназначенных для продажи в определенных странах, а также информацию, касающуюся специального оборудования. Поэтому некоторое оборудование или функции, описанные в данном руководстве, могут быть не установлены на вашем автомобиле или доступны только на определенных рынках. За информацией о комплектации вашего автомобиля просим обратиться к документам, предоставляемым при продаже, или к дилеру, у которого вы приобрели автомобиль.

Обозначения безопасности

Обозначения безопасности предназначены для того, чтобы обратить ваше внимание на потенциально опасные ситуации, способные привести к серьезному ущербу. Место расположения этих обозначений показано на рисунке. Просим вас внимательно ознакомиться с ними. В случае, если то или иное обозначение отсутствует или нечитаемо, обратитесь в сервисный центр.

Предупреждающие знаки на крышке расширительного бачка

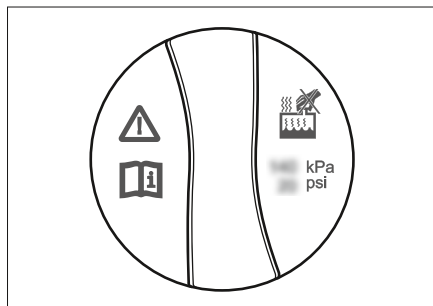

168A90E23164

Данные знаки расположены на крышке расширительного бачка и напоминают о том, что во время перегрева двигателя или радиатора открывать крышку бачка запрещается. В противном случае горячая жидкость и пар под давлением могут вырваться наружу и привести к ожогам.

Предупреждающие знаки в моторном отсеке

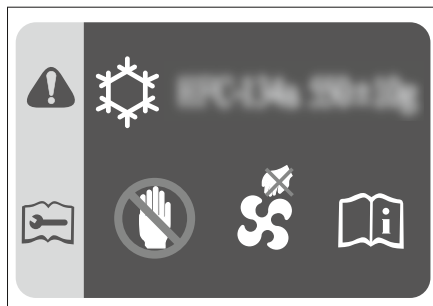

123AD99D7808

› Данные знаки располагаются на передней стенке моторного отсека и означают:

- › Марку и необходимый объем заливаемой в кондиционер охлаждающей жидкости.
- › Опасность того, что вентилятор охлаждения может включиться в любой момент, поэтому ни в коем случае нельзя просовывать руки под защитный кожух вентилятора. В противном случае при неожиданном включении вентилятора возможны серьезные травмы.

Предупреждающая этикетка аккумулятора



574B53F5487C

Данная этикетка находится на аккумуляторе с тем, чтобы обратить внимание на следующие требования, необходимые к исполнению перед монтажом, разборкой или проверкой аккумулятора:

- › Детям запрещается приближаться к аккумулятору.
- › Аккумулятор может выделять горючий газ в процессе использования или зарядки, поэтому следует держать его вдали от источников высоких температур и открытого огня, в противном случае возможно возгорание или взрыв.
- › Аккумулятор содержит жидкость с высокой коррозионной активностью.

- › Необходимо надеть защитные очки во время работы или принять другие защитные меры.

Предупреждающий знак передней подушки безопасности



613165D19503

Данный знак располагается на противосолнечном козырьке со стороны переднего пассажира и используется для напоминания о том, что автомобиль оборудован передней подушкой безопасности, поэтому необходимо соблюдать соответствующие меры предосторожности.

⚠ Внимание!

На сиденье, оборудованном передней подушкой безопасности (если она включена), запрещается использование детской удерживающей системы, устанавливаемой против хода движения.

Предупреждающий знак боковой подушки безопасности



D28E9BC3813E

Данный знак располагается на центральной стойке и используется для напоминания о том, что автомобиль оснащен боковой подушкой безопасности и необходимо соблюдать соответствующие меры предосторожности.

4

В экстренной ситуации

Комплект бортового инструмента	174
Запасное колесо	175
Замена поврежденного колеса	177
В случае аварии	181
Запуск двигателя автомобиля от сторонней аккумуляторной батареи ..	183
Перегрев двигателя	186
Буксировка	188
Система вызова экстренных служб	193

Оборудование автомобиля

Обратите внимание, что данное руководство содержит информацию, касающуюся стандартного оборудования автомобилей данной серии, оборудования, установленного в автомобилях, предназначенных для продажи в определенных странах, а также информацию, касающуюся специального оборудования. Поэтому некоторые оборудование или функции, описанные в данном руководстве, могут быть не установлены на Вашем автомобиле или доступны только на определенных рынках. За информацией о комплектации Вашего автомобиля просим обратиться к документам, предоставляемым при продаже, или к дилеру, у которого Вы приобрели автомобиль.

Внимание!

- › Водитель должен лично знать, где находится и как пользоваться комплектом бортового инструмента, чтобы своевременно принять меры в случае аварийной ситуации.
- › После использования инструмент необходимо вернуть на место его хранения и надежно зафиксировать. Произвольное перемещение может привести к непредвиденным ситуациям.
- › Домкрат, поставляется в комплекте вместе с автомобилем, представляет собой специальный инструмент для обслуживания данного автомобиля. Домкрат, поставляемый в заводской комплектации, предназначен только для Вашей модели автомобиля. Поэтому не используйте его для подъема других автомобилей. Домкраты от других транспортных средств нельзя использовать для обслуживания Вашего автомобиля.

4

В экстренной ситуации

Место размещения

Комплект бортового инструмента расположен под полом багажного отделения. Для получения доступа снимите пол багажного отделения

Оборудование автомобиля

Обратите внимание, что данное руководство содержит информацию, касающуюся стандартного оборудования автомобилей данной серии, оборудования, установленного в автомобилях, предназначенных для продажи в определенных странах, а также информацию, касающуюся специального оборудования. Поэтому некоторое оборудование или функции, описанные в данном руководстве, могут быть не установлены на Вашем автомобиле или доступны только на определенных рынках. За информацией о комплектации Вашего автомобиля просим обратиться к документам, предоставляемым при продаже, или к дилеру, у которого Вы приобрели автомобиль.

Описание запасного колеса

Если автомобиль укомплектован неполноразмерным запасным колесом, обратите внимание на следующее:

Из-за разницы в размерах неполноразмерного колеса и стандартного колеса, запасное колесо может использоваться только в качестве замены, при этом максимальная скорость автомобиля не должна превышать 80 км/ч.

Предупреждение!

- › Применение неполноразмерного запасного колеса — это временная мера в случае повреждения стандартного колеса. Необходимо своевременно отремонтировать стандартное колесо и заменить им неполноразмерное запасное колесо. В противном случае возникает риск аварии.
- › На одном автомобиле можно установить только одно неполноразмерное запасное колесо. Не используйте другое запасное колесо вместо указанного.

Внимание!

Периодически проверяйте состояние запасного колеса, например: давление воздуха в шине, наличие трещин и выпуклостей. Это гарантия того, что запасное колесо при необходимости будет готово к использованию.

Место размещения

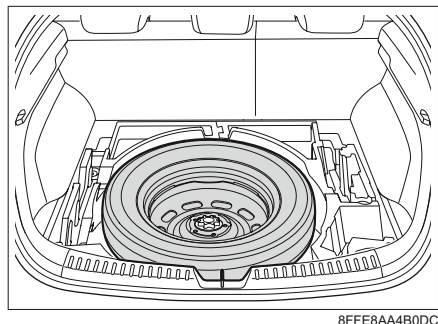

Запасное колесо расположено под полом багажного отделения. Для получения доступа снимите пол багажного отделения

Способ извлечения и размещения

1. Снимите пол багажного отделения.
2. Отверните крепежный винт, поворачивая его против часовой стрелки, после чего можете извлечь запасное колесо.

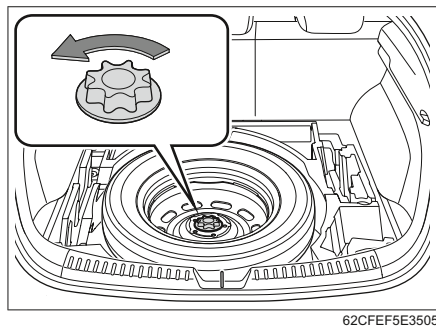

3. Действия по размещению запасного колеса в багажном отсеке производятся в обратном порядке.

Оборудование автомобиля

Обратите внимание, что данное руководство содержит информацию, касающуюся стандартного оборудования автомобилей данной серии, оборудования, установленного в автомобилях, предназначенных для продажи в определенных странах, а также информацию, касающуюся специального оборудования. Поэтому некоторое оборудование или функции, описанные в данном руководстве, могут быть не установлены на Вашем автомобиле или доступны только на определенных рынках. За информацией о комплектации Вашего автомобиля просим обратиться к документам, предоставляемым при продаже, или к дилеру, у которого Вы приобрели автомобиль.

Признаки неполадок

В следующих ситуациях необходимо проверять, не спустило ли или не лопнуло колесо:

- › при подергивании рулевого колеса;
- › при аномальной вибрации автомобиля;
- › при аномальном наклоне автомобиля.

Внимание!

- › Если во время движения спустило колесо или взорвалась шина, крепко удерживая рулевое колесо, слегка нажмите педаль тормоза и сбавьте скорость. Запрещается резко тормозить или резко поворачивать рулевое колесо, иначе можно потерять контроль над автомобилем.

- › Поврежденное колесо необходимо немедленно заменить запасным. Движение с поврежденным колесом будет неустойчивым и может стать причиной аварии. Кроме того, можно повредить колесный диск и саму шину, подвеску, кузов и т.д.

Подготовка к замене поврежденного колеса

1. Дайте всем пассажирам выйти из автомобиля.
2. Установите автомобиль на твердую и ровную поверхность, в месте, не мешающем дорожному движению, где можно безопасно заменить колесо.
3. Установите автомобиль на стояночный тормоз.
4. Заглушите двигатель. Переместите рычаг селектора в положение «Р», выключите двигатель.

Предупреждение!

Запрещается поднимать автомобиль домкратом, когда рычаг селектора/переключения передач находится в положении «N». В противном случае неустойчивое крепление домкрата может привести к падению автомобиля.

5. Включите аварийную сигнализацию и установите знак аварийной остановки.
6. Подготовьте запасное колесо, домкрат, рычаг домкрата, колесный ключ и противооткатные упоры.

⚠ Внимание!

- › Наряду с домкратом необходимо использовать противооткатные упоры.
- › Их можно приобрести в сервисном центре. В случае возникновения вопросов обращайтесь в сервисный центр.
- › В отсутствие упоров можно использовать подходящие камни и т.д.

Инструкция по замене колеса

Снятие поврежденного колеса

1. Застопорите колесо.

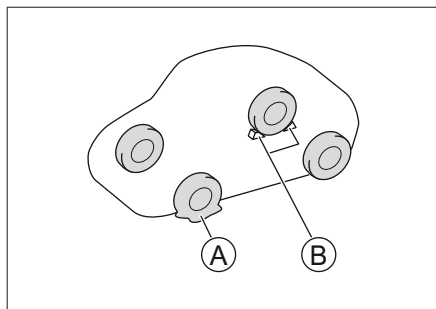

9E16535A9B31

- (A)** Поврежденное колесо
- (B)** Противооткатные упоры

Застопорите противоположное колесо с помощью противооткатных упоров.

Приподнимая переднее колесо, застопорите заднее; приподнимая заднее, застопорите переднее. (На рисунке изображена ситуация, когда необходимо приподнять левое переднее колесо).

2. Ослабьте колесные гайки.

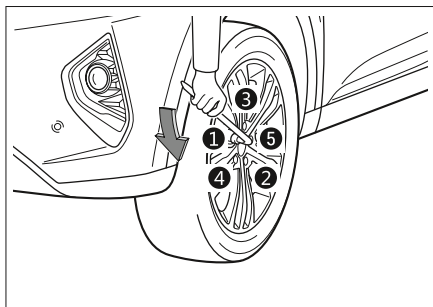

09ED1088E0D2

С помощью гаечного ключа в порядке, указанном на рисунке, слегка ослабьте затяжку гайки движением против часовой стрелки (1–2 оборота).

3. Поместите домкрат под место опоры.

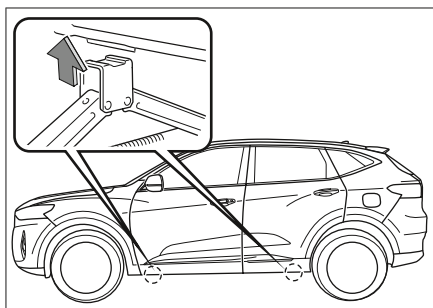

F30A563F80D5

Отрегулируйте положение и высоту домкрата, чтобы обеспечить надежную фиксацию домкрата на месте подъема.

⚠ Внимание!

Во время использования домкрата необходимо соблюдать следующие меры предосторожности. В противном случае

можно повредить автомобиль, или смещение домкрата станет причиной травмы.

- › Выключите двигатель.
- › Не пользуйтесь домкратом при наличии пассажиров в автомобиле.
- › Установите домкрат на ровной и твердой поверхности.
- › Не подкладывайте предметы под или на домкрат.
- › Высота поднятия домкрата не должна быть слишком большой, но достаточной для замены колеса.
- › После поднятия кузова домкратом запрещается помещать какие-либо части тела под автомобиль.
- › При опускании автомобиля внимательно смотрите по сторонам, чтобы никого не травмировать.

4. Поднимите автомобиль.

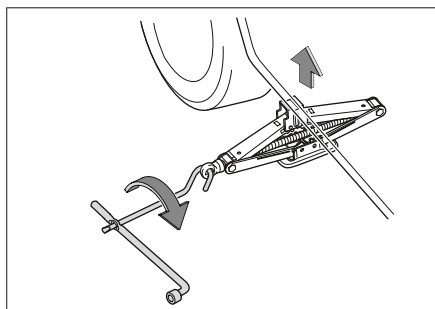

7F7C517242E0

Совместите рычаг домкрата и колесный ключ, как изображено на рисунке выше. Поворачивайте рычаг по часовой стрелке до тех пор, пока колесо не окажется немного выше уровня земли.

⚠ Внимание!

Сначала немного приподнимите автомобиль и тщательно проверьте, все ли в порядке, затем продолжите его поднимать.

5. Снимите все колесные гайки, затем снимите колесо.

⚠ Внимание!

- › При укладке колеса непосредственно на землю, спицы колеса должны располагаться лицевой стороной вверх во избежание повреждения.
- › Перед установкой запасного колеса поместите снятое колесо под днище автомобиля, чтобы избежать при смещении домкрата возникновения несчастного случая.

Установка запасного колеса

1. Удалите грязь с установочной поверхности колеса.

Грязь на установочной поверхности колеса необходимо удалять перед установкой запасного колеса, иначе это приведет к ослаблению затяжки гаек в процессе движения и может привести к отсоединению колеса.
2. Установите запасное колесо и затяните колесные гайки, прикладывая одинаковое усилие, чтобы обеспечить полный контакт между гайками и установочной поверхностью колеса.

3. Поворачивая рычаг домкрата против часовой стрелки, опустите автомобиль.
4. Затяните все гайки по 2–3 раза в последовательности, указанной на рисунке.

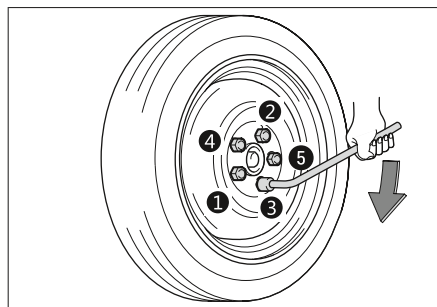

F4D9A50EA111

Момент затяжки: 110 ± 10 Н·м

i Полезная информация

После замены запасного колеса необходимо с помощью динамометрического гаечного ключа как можно скорее затянуть гайки рекомендуемым моментом затяжки. В противном случае колесные гайки могут отсоединиться, что может привести к тяжелым травмам и даже смерти.

5. Уложите все инструменты, домкрат и поврежденное колесо.

⚠ Предупреждение!

Во время сжигания шин образуется токсичный газ. Передайте их для утилизации вашему дилеру.

⚠ Внимание!

- › Нельзя использовать поврежденные или деформированные колесные гайки или колеса.
- › При использовании колесного ключа необходимо плотно надевать его головку на гайку, в противном случае гаечный ключ может во время работы сорваться и стать причиной травм.
- › Нельзя нажимать на колесный ключ ногой или затягивать гайки слишком сильно с помощью других приспособлений, поскольку это может привести к повреждению гайки.
- › При установке не допускается смазывать гайки смазкой или маслом. Чрезмерное усилие во время затяжки может повредить гайку и колесо. Ослабление затяжки колесных гаек может привести к отсоединению колеса во время движения и стать причиной несчастного случая.

Оборудование автомобиля

Обратите внимание, что данное руководство содержит информацию, касающуюся стандартного оборудования автомобилей данной серии, оборудования, установленного в автомобилях, предназначенных для продажи в определенных странах, а также информацию, касающуюся специального оборудования. Поэтому некоторое оборудование или функции, описанные в данном руководстве, могут быть не установлены на Вашем автомобиле или доступны только на определенных рынках. За информацией о комплектации Вашего автомобиля просим обратиться к документам, предоставляемым при продаже, или к дилеру, у которого Вы приобрели автомобиль.

В случае аварии

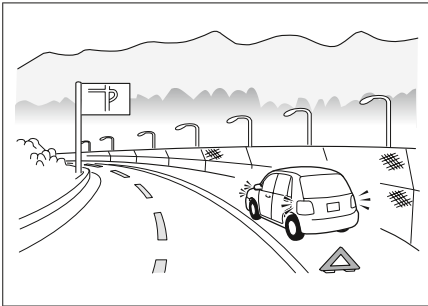

3B65B4700E3D

В случае вынужденной остановки автомобиля из-за дорожно-транспортного происшествия или возникновения неполадок следует предпринять следующие меры для предупреждения водителей транспортных средств, движущихся сзади.

- › Включите аварийную световую сигнализацию.
- › Установите за автомобилем знак аварийной остановки в соответствии с Правилами дорожного движения.

Если автомобиль застрял

Будьте осторожны при движении по снегу, грунту, песку и т.д., поскольку автомобиль может застрять.

В такой ситуации попытайтесь сделать следующее:

1. Выключите двигатель, активируйте стояночный тормоз;
2. Удалите грязь, снег или песок из зоны вокруг колес;
3. Подложите бруски, камни или другой материал, чтобы повысить силу сцепления колес;
4. Запустите двигатель;
5. Снимите автомобиль со стояночного тормоза, осторожно повышайте обороты двигателя, стараясь преодолеть препятствие.

Если, выполняя эти действия, проблему решить не удастся, воспользуйтесь услугами служб эвакуации.

Предупреждение!

Обратите внимание на следующие пункты:

- › убедитесь в том, что пространства вокруг достаточно для того, чтобы не произошло столкновения с другими транспортными средствами, предметами или людьми;
 - › за мгновение до выезда машина может внезапно переместиться вперед или назад — будьте осторожны.
-

Оборудование автомобиля

Обратите внимание, что данное руководство содержит информацию, касающуюся стандартного оборудования автомобилей данной серии, оборудования, установленного в автомобилях, предназначенных для продажи в определенных странах, а также информацию, касающуюся специального оборудования. Поэтому некоторое оборудование или функции, описанные в данном руководстве, могут быть не установлены на Вашем автомобиле или доступны только на определенных рынках. За информацией о комплектации Вашего автомобиля просим обратиться к документам, предоставляемым при продаже, или к дилеру, у которого Вы приобрели автомобиль.

Признаки недостатка заряженности аккумуляторной батареи

- › Стартер издает щелчки, коленчатый вал не проворачивается. Даже если проворачивается, то оборотов недостаточно для запуска двигателя.
- › Фары горят менее ярко, чем обычно.
- › Звуковой сигнал не работает или звучит тихо.

Запуск двигателя автомобиля от сторонней аккумуляторной батареи

Если двигатель автомобиля не запускается из-за недостаточно заряженной аккумуляторной батареи, его можно запустить при помощи аккумуляторной батареи другого автомобиля, используя для этого пусковые провода.

Внимание!

- › Для этой цели подходят не все аккумуляторные батареи. Для запуска двигателя при помощи сторонней аккумуляторной батареи можно использовать только аккумуляторные батареи с номинальным напряжением 12 В.
- › Не пытайтесь запустить двигатель, толкая автомобиль или при помощи буксировки.

1. Подсоедините пусковые провода в следующей последовательности.

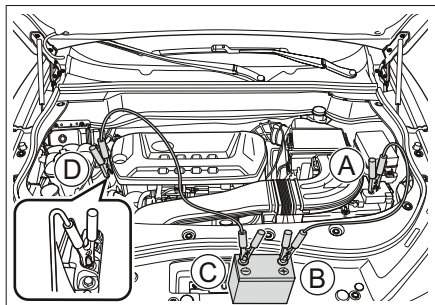

7C50F3ADE773

- Ⓐ Разряженная аккумуляторная батарея, «положительный» вывод ⊕
При подсоединении необходимо сдвинуть защитную крышку «положительного» вывода аккумуляторной батареи.
- Ⓑ Аккумулятор другого автомобиля ⊕
- Ⓒ Аккумулятор другого автомобиля ⊖
- Ⓓ Точка соединения с «массой» «отрицательного» вывода разряженной аккумуляторной батареи

i Полезная информация

Данный рисунок показан для примера. Поскольку автомобили различаются по комплектации, то расположение «положительного» и «отрицательного» выводов аккумуляторной батареи у отдельно взятого автомобиля может отличаться. Поэтому нужно исходить из реальной ситуации.

2. Зарядите аккумуляторную батарею.

Запустите двигатель другого автомобиля и дайте ему поработать на повышенных оборотах примерно 5 минут. Затем можно приступить к зарядке разрядившейся аккумуляторной батареи.

3. Запустите двигатель автомобиля с разрядившейся аккумуляторной батареей.

Если двигатель не запускается, убедитесь в том, что пусковые провода подсоединены правильно, затем попытайтесь снова зарядить аккумуляторную батарею.

4. Отсоединение пусковых проводов

Как только двигатель запустится, отсоедините пусковые провода в обратном порядке.

Предупреждение!

- › В процессе зарядки или запуска с помощью пусковых проводов может произойти выход газа из аккумуляторной батареи. При этом существует опасность взрыва. Оберегайте аккумуляторную батарею от искр, открытого огня и иных источников воспламенения.
- › Нельзя соединять напрямую «отрицательный» вывод аккумуляторной батареи другого автомобиля с «отрицательным» выводом разрядившейся аккумуляторной батареи.
- › Электролит аккумуляторной батареи очень едкий и может вызывать серьезное повреждение глаз и кожи. При случайном контакте с электролитом немедленно промойте место поражения большим количеством чистой воды и обратитесь к врачу.
- › Подсоединяя или отсоединяя провода, избегайте их попадания в вентилятор, не давайте им запутаться в ремнях и т.д.
- › Обеспечьте правильное соединение пусковых проводов, сохраняйте определенное расстояние между зажимами, избегайте контакта «положительного» и «отрицательного» проводов.

Внимание!

Если аккумуляторная батарея часто разряжается, обратитесь в сервисный центр вашего дилера.

Оборудование автомобиля

Обратите внимание, что данное руководство содержит информацию, касающуюся стандартного оборудования автомобилей данной серии, оборудования, установленного в автомобилях, предназначенных для продажи в определенных странах, а также информацию, касающуюся специального оборудования. Поэтому некоторое оборудование или функции, описанные в данном руководстве, могут быть не установлены на Вашем автомобиле или доступны только на определенных рынках. За информацией о комплектации Вашего автомобиля просим обратиться к документам, предоставляемым при продаже, или к дилеру, у которого Вы приобрели автомобиль.

2. Проверьте, не выходит ли из-под капота пар.

› В случае отсутствия пара откройте капот и запустите двигатель.

› Если пар выходит, дождитесь пока это не прекратится. Затем откройте капот и запустите двигатель.

3. Проверьте, вращается ли крыльчатка вентилятора системы охлаждения.

› Если крыльчатка вентилятора системы охлаждения не вращается, выключите двигатель и обратитесь в сервисный центр дилера.

› Если вентилятор работает нормально, дождитесь охлаждения двигателя до нормальной температуры и затем выключите двигатель.

4. Проверьте уровень охлаждающей жидкости.

Если уровень жидкости недостаточный, необходимо ее долить. Также необходимо убедиться в отсутствии утечки в патрубках. В случае обнаружения утечки обратитесь в сервисный центр вашего дилера.

5. Убедитесь в отсутствии посторонних объектов в радиаторе.

В случае обнаружения посторонних объектов, которые могут влиять на теплоотдачу, устранили их.

В случае перегрева двигателя

Признаки перегрева двигателя

› Указатель температуры охлаждающей жидкости находится в красной зоне.

› Не удается повысить обороты двигателя.

› Из-под капота выходит пар.

Способы устранения

1. Остановите автомобиль в безопасном месте и выключите двигатель. Если был включен кондиционер, выключите его.

Предупреждение!

- › Если из-под капота выходит пар, не открывайте его. В противном случае это может привести к таким серьезным травмам, как ожог.
- › Если радиатор сильно нагрет, не снимайте с него пробку. В противном случае это может привести к ожогам и другим серьезным травмам в результате выброса пара или охлаждающей жидкости.
- › Снимая пробку радиатора, не прикасайтесь и не приближайтесь к вентилятору и ремню. Медленно отверните пробку, обернув ее тканью.
- › Не прикасайтесь и не приближайтесь к вентилятору и ремню при работающем двигателе, в противном случае руки и одежда могут легко попасть внутрь, что приведет к серьезным травмам.
- › Не доливайте охлаждающую жидкость при перегреве двигателя. При добавлении охлаждающей жидкости может произойти поломка двигателя. Охлаждающую жидкость необходимо добавлять после полного охлаждения двигателя.

Внимание!

Если при движении автомобиля указатель температуры охлаждающей жидкости оказывается в красной зоне, необходимо как можно скорее обратиться в ближайший сервисный центр для проверки.

Оборудование автомобиля

Обратите внимание, что данное руководство содержит информацию, касающуюся стандартного оборудования автомобилей данной серии, оборудования, установленного в автомобилях, предназначенных для продажи в определенных странах, а также информацию, касающуюся специального оборудования. Поэтому некоторое оборудование или функции, описанные в данном руководстве, могут быть не установлены на Вашем автомобиле или доступны только на определенных рынках. За информацией о комплектации Вашего автомобиля просим обратиться к документам, предоставляемым при продаже, или к дилеру, у которого Вы приобрели автомобиль.

Буксировка с использованием специализированной техники

Предупреждение!

При буксировке необходимо соблюдать правила, относящиеся к буксировке.

При необходимости буксировки данного автомобиля мы рекомендуем воспользоваться услугами эвакуатора, оборудованного механизмом подъема колес, или эвакуатора с платформой, поручив задачу буксировки сервисному центру дилера или специализированной компании.

Буксировка с использованием эвакуатора с платформой

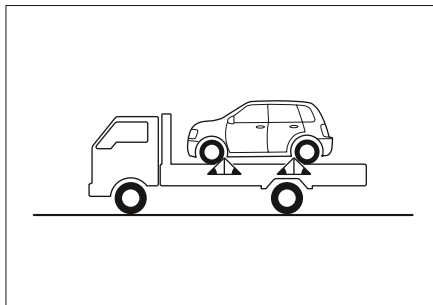

2B90E9A6BD43

При буксировке с использованием эвакуатора с платформой следует убедиться в том, что автомобиль надежно закреплен.

Буксировка с использованием эвакуатора, оборудованного механизмом подъема колес

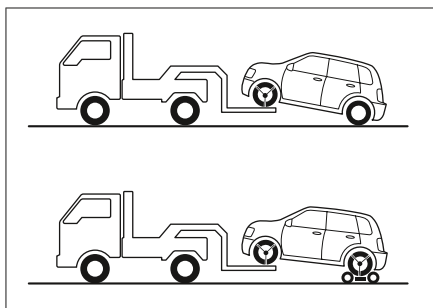

238406DD825

При буксировке за передние колеса задние колеса и мост должны быть в хорошем состоянии. Убедитесь в том, что стояночный тормоз не используется и автомобиль надежно закреплен.

⚠ Внимание!

В случае повреждения задних колес и моста у автомобилей с полным или передним приводом необходимо использовать буксировочную тележку или буксировать их при помощи эвакуатора с платформой.

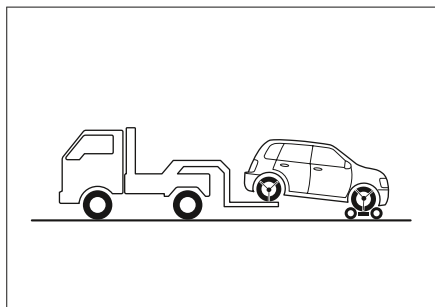

D79764282BBA

При буксировке за задние колеса подставьте буксировочную тележку под передние колеса автомобиля и надежно закрепите ее.

Буксировка с использованием эвакуатора с лебедкой запрещена

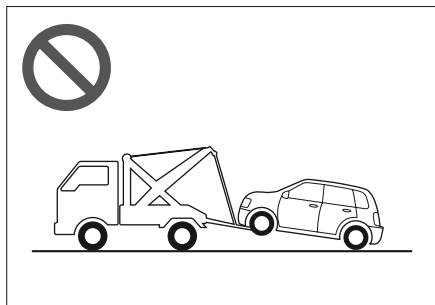

89F5097A0AA9

Запрещается буксировка автомобиля с использованием эвакуатора с лебедкой. В противном случае это может привести к повреждению кузова автомобиля.

Буксирование с помощью буксировочной проушины

⚠ Предупреждение!

При буксировке необходимо соблюдать правила, относящиеся к буксировке.

В аварийной ситуации, если нет возможности использовать грузовой автомобиль с платформой для буксировки, можно временно использовать буксировочную проушину. Такой способ может быть применен при буксировке на небольшое расстояние на низкой скорости на дороге с твердым покрытием.

При буксировке с применением буксировочной проушины водитель должен сидеть в автомобиле и управлять рулем и педалью тормоза. При этом колеса, мосты автомобиля, рулевое управление, тормозная система, трансмиссия (коробка передач и т.д.), система освещения (указатели поворота, стоп-сигналы) должны быть в исправном состоянии.

Конкретные шаги при буксировке приведены ниже:

1. Найдите буксировочную проушину в передней части автомобиля.

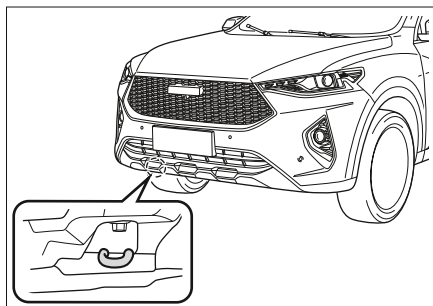

1EA43B726A2A

2. Зафиксируйте буксирный трос на буксировочной проушине. Будьте осторожны, чтобы не повредить кузов.

Расстояние между тягачом и буксируемым транспортным средством должно быть больше 4 метров и меньше 10 метров.

В центре буксирного троса привяжите кусок белой ткани (размером более 0,3 x 0,3 м).

Внимание!

Нельзя использовать для буксировки стальной трос. Им легко повредить бампер.

3. Запустите двигатель.

При невозможности запуска двигателя переведите выключатель зажигания в положение «ON».

4. Переведите рычаг коробки передач в положение «N».

Внимание!

При невозможности перевести рычаг коробки передач в положение «N» запрещается использовать буксировку при помощи троса.

5. Включите аварийную световую сигнализацию, активируйте стояночный тормоз и ждите помощи.

При буксировке скорость не должна превышать 30 км/ч, расстояние буксировки не должно превышать 50 км.

Предупреждение!

При необходимости буксировки застрявшего автомобиля обратитесь в службу эвакуации. В данной ситуации запрещается использовать для буксировки буксировочную проушину. В противном случае можно повредить как саму проушину, так и детали подвески.

Внимание!

- > Если двигатель не работает, не работают и усилители, в результате чего повышаются усилия на рулевом колесе и педали тормоза. Поэтому во время буксировки необходимо двигаться медленно.
- > В процессе буксировки обращайтесь внимание на стоп-сигналы автомобиля, движущегося автомобиля во избежание ослабления натяжения буксирного троса.
- > Нельзя использовать трос для буксировки автомобиля во время его перемещения по длинному склону.
- > Запрещается тянуть автомобиль назад.

Внимание!

Не применяйте буксировку с использованием буксировочной проушины при температуре окружающей среды ниже 0 °С.

Буксировка неисправного автомобиля

⚠ Предупреждение!

При буксировке необходимо соблюдать правила, относящиеся к буксировке.

Конкретные шаги при буксировке приведены ниже:

1. Снимите крышку лючка буксировочной проушины.

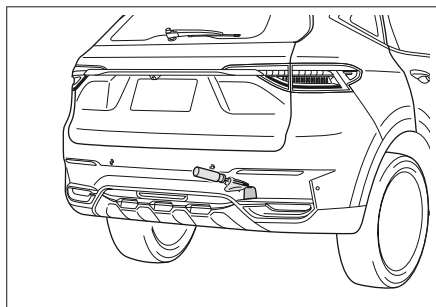

Вставьте плоскую отвертку, обернутую тканью, в прорезь на крышке и снимите ее.

2. Вверните буксировочную проушину в отверстие по часовой стрелке и затяните ее с помощью гаечного ключа.

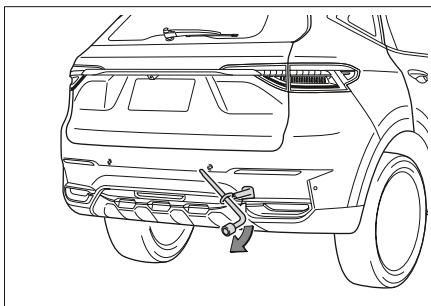

3. Зафиксируйте буксирный трос на буксировочной проушине. Будьте осторожны, чтобы не повредить кузов.

Расстояние между тягачом и буксируемым транспортным средством должно быть больше 4 метров и меньше 10 метров.

В центре буксирного троса привяжите кусок белой ткани (размером более 0,3 x 0,3 м).

⚠ Внимание!

Нельзя использовать для буксировки стальной трос. Им легко повредить бампер.

4. Включите аварийную световую сигнализацию, запустите двигатель и начните движение

Внимание!

- › Запрещается буксировать автомобиль, масса которого превышает массу буксирующего автомобиля. В противном случае последний будет поврежден.
 - › Избегайте резкого разгона или неровного темпа движения. В противном случае буксировочная проушина или буксирный трос будут подвергаться большим усилиям.
 - › Нельзя использовать трос для буксировки автомобиля во время его перемещения по длинному склону.
 - › Запрещается тянуть автомобиль назад.
-

Оборудование автомобиля

Обратите внимание, что данное руководство содержит информацию, касающуюся стандартного оборудования автомобилей данной серии, оборудования, установленного в автомобилях, предназначенных для продажи в определенных странах, а также информацию, касающуюся специального оборудования. Поэтому некоторое оборудование или функции, описанные в данном руководстве, могут быть не установлены на Вашем автомобиле или доступны только на определенных рынках. За информацией о комплектации Вашего автомобиля просим обратиться к документам, предоставляемым при продаже, или к дилеру, у которого Вы приобрели автомобиль.

Система вызова экстренных служб

Данная система используется только для звонка в центр вызова экстренных служб.

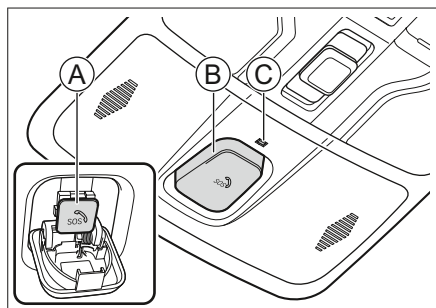

- А Кнопка вызова экстренных служб
- В Защитная крышка
- С Индикатор состояния системы

Защитная крышка открывается путем нажатия на нее. Под крышкой расположена кнопка вызова экстренных служб.

Вызов экстренных служб по телефону

Когда выключатель зажигания находится в положении «ON», нажмите и удерживайте (в течение 0,5–4 секунд) кнопку SOS. Система совершит звонок о помощи в контактный центр экстренных служб. В это же время система отправляет в контактный центр данные о местоположении автомобиля и другую информацию.

Если выключатель зажигания находится в положении «ON», при серьезном столкновении или опрокидывании автомобиля данная система совершает соединение с контактным центром автоматически. В это же время система отправляет в контактный центр данные о местоположении автомобиля и другую информацию.

Полезная информация

- › После установки соединения со службой экстренной помощи вызов может быть прерван только со стороны этой службы.
- › Через 4 секунды после начала вызова становится невозможным прервать вызов вручную.
- › При звонке на телефон экстренной службы вручную не удерживайте кнопку SOS дольше 4 секунд, в противном случае это будет воспринято системой как наличие аварийной ситуации.

Индикатор состояния системы

Если выключатель зажигания находится в положении «ON», индикаторы состояния системы могут находиться в следующих состояниях.

Индикаторы	Описание
Зеленый индикатор мигает	Осуществляется набор номера
Зеленый индикатор горит	Осуществляется вызов
Красный и зеленый индикаторы поочередно загораются на несколько секунд и гаснут	Система функционирует нормально
Красный индикатор загорается на 30 секунд, после чего гаснет	Недостаточно заряжен или неисправен элемент резервного питания
Красный индикатор горит	Неисправность системы

Полезная информация

- › В нормальном состоянии при недостаточном заряде элемента резервного питания система автоматически производит зарядку после запуска двигателя. Если в течение нескольких дней возникает сообщение системы о недостаточной зарядке, необходимо обратиться в сервисный центр дилера для проверки и ремонта.
- › При неисправности системы необходимо как можно скорее обратиться в сервисный центр для проверки и ремонта.

5

Техническое обслуживание и уход за автомобилем

Необходимость технического обслуживания автомобиля и ухода за ним	196
Моторный отсек	197
Замена деталей	204
Обслуживание автомобиля	209
График планового технического обслуживания	218
Свидетельство о прохождении планового технического обслуживания	220

Необходимость технического обслуживания автомобиля и ухода за ним

Техническое обслуживание автомобиля — это диагностика состояния автомобиля, которая позволяет сократить хлопоты, связанные с ремонтом автомобиля

В процессе эксплуатации автомобиля, его детали неизбежно изнашиваются. Чтобы Вы были спокойны за состояние автомобиля при вождении, необходимо регулярно проходить технический осмотр, проводить техническое обслуживание и ремонт, тем самым поддерживая и восстанавливая исходные характеристики автомобиля.

Техническое обслуживание автомобиля позволит Вам не волноваться за состояние автомобиля при вождении

Во время технического обслуживания Вы можете провести необходимые профилактические работы в зависимости от условий эксплуатации деталей и узлов, для того чтобы предотвратить проблемы до их возникновения. Кроме того, это позволит Вам спокойно пользоваться автомобилем до следующего технического обслуживания.

Продление срока службы автомобиля и снижение эксплуатационных расходов

Тормозные накладки, шины и другие детали, выполняя свои функции, будут постепенно изнашиваться и приходить в негодность. Использование деталей при износе больше допустимого может легко привести к неполадкам в автомобиле и даже вызвать дорожно-транспортные происшествия. Поэтому регулярное техническое обслуживание — это необходимость.

Оборудование автомобиля

Обратите внимание, что данное руководство содержит информацию, касающуюся стандартного оборудования автомобилей данной серии, оборудования, установленного в автомобилях, предназначенных для продажи в определенных странах, а также информацию, касающуюся специального оборудования. Поэтому некоторое оборудование или функции, описанные в данном руководстве, могут быть не установлены на Вашем автомобиле или доступны только на определенных рынках. За информацией о комплектации Вашего автомобиля просим обратиться к документам, предоставляемым при продаже, или к дилеру, у которого Вы приобрели автомобиль.

Инструкции по безопасности

Предупреждение!

- › Моторный отсек является опасной зоной, поэтому во время проведения работ необходимо быть предельно внимательным!
- › Во избежание ожогов или пожара во время проверки и долива масла необходимо соблюдать следующие требования:
 - Заглушите двигатель.
 - Установите автомобиль на стояночный тормоз.
 - Дайте двигателю полностью остыть.

Не допускайте приближения детей к моторному отсеку.

Не проливайте масло на горячий двигатель.

Не допускайте попадания воды в моторный отсек.

- › Во избежание пожара при проведении работ по ремонту или обслуживанию топливной системы или электрооборудования необходимо соблюдать следующие требования:

Отсоедините провод от «отрицательного» вывода аккумуляторной батареи.

Курить около автомобиля запрещено.

Запрещается выполнять работы в моторном отсеке, когда поблизости есть открытый огонь.

Внимание!

Во время долива масла будьте внимательны, используйте только подходящее моторное масло. В противном случае может возникнуть серьезная функциональная неполадка, которая приведет к повреждению деталей и узлов автомобиля.

Проверка уровня моторного масла

Автомобили с двигателем GW4B15

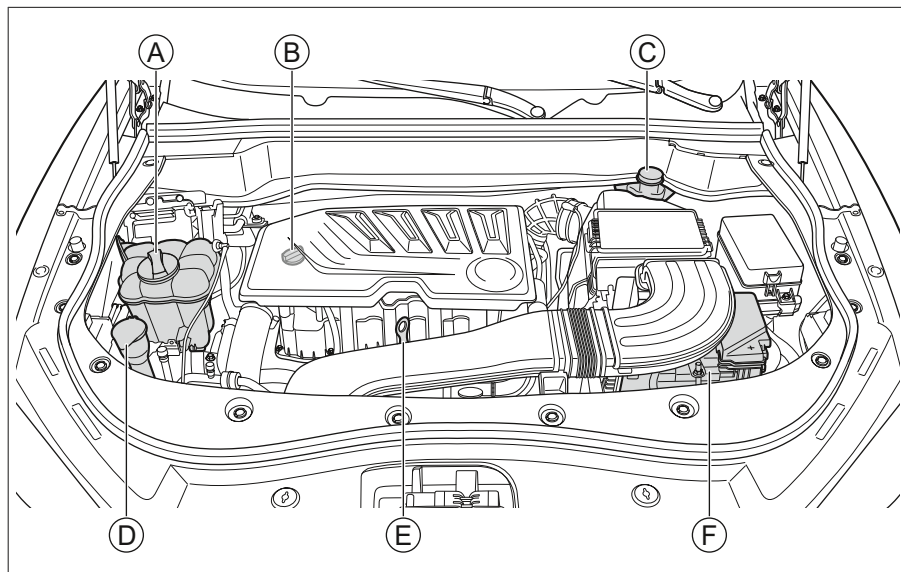

E950C33E6C0B

5

- А Расширительный бачок
- Б Пробка маслозаливной горловины
- С Бачок тормозной жидкости
- Д Бачок жидкости омывателя ветрового стекла
- Е Маслоизмерительный щуп
- Ф Аккумуляторная батарея

Автомобили с двигателем GW4C20

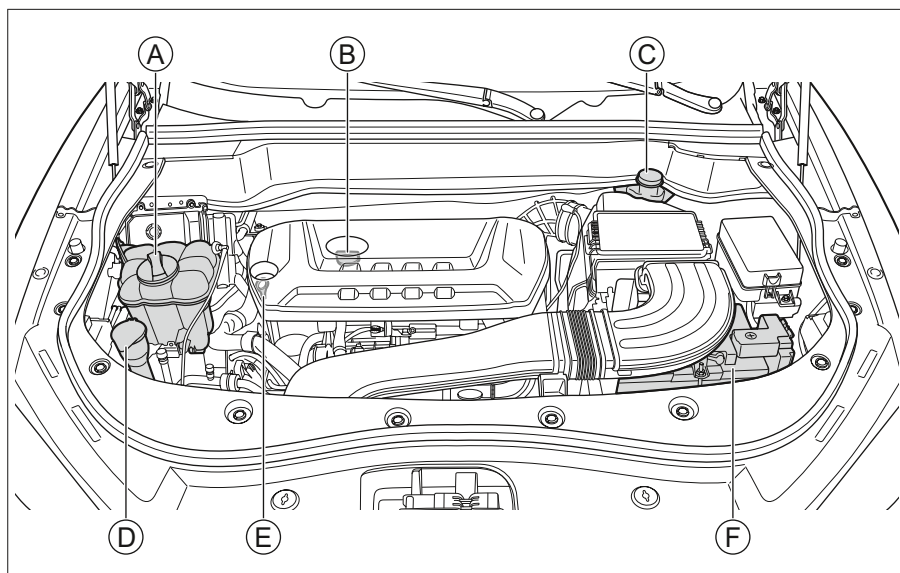

DD2793B8E1CD

- Ⓐ Расширительный бачок
- Ⓑ Пробка маслозаливной горловины
- Ⓒ Бачок тормозной жидкости
- Ⓓ Бачок жидкости омывателя ветрового стекла
- Ⓔ Маслоизмерительный щуп
- Ⓕ Аккумуляторная батарея

Моторное масло

Проверка

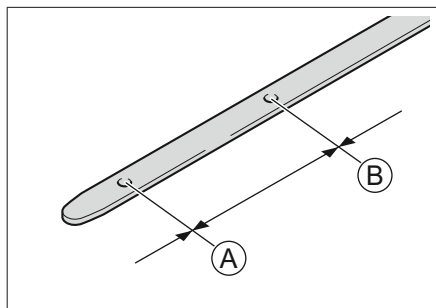

1F3F6C4FEA92

Ⓐ Нижняя метка

Ⓑ Верхняя метка

Установите автомобиль на ровной горизонтальной площадке, прогрейте двигатель до нормальной рабочей температуры, а затем установите выключатель зажигания в положение «LOCK» и через 10 минут проверьте уровень моторного масла.

Уровень масла должен находиться между нижней и верхней метками маслоизмерительного щупа.

Если уровень моторного масла находится близко к нижней метке или ниже ее, следует незамедлительно добавить моторного масла так, чтобы его уровень поднялся до положения между нижней и верхней метками.

i Полезная информация

Форма маслоизмерительного щупа зависит от двигателя.

⚠ Предупреждение!

- Во время работы двигателя при контакте или при приближении к ремням, вентилятору и другим вращающимся деталям руки, одежда, инструменты и т.д. могут оказаться затянутыми внутрь, что приведет к несчастному случаю.
- При проверке или доливе моторного масла в двигатель необходимо соблюдать осторожность, чтобы предотвратить ожоги.
- Когда моторное масло не используется, оно должно храниться надлежащим образом. Если произойдет утечка масла и оно попадет в подземные или поверхностные воды, то это приведет к загрязнению окружающей среды.

Долив моторного масла

Откройте пробку маслозаливной горловины двигателя, медленно налейте моторное масло, избегая его перелива. При случайном переливе его необходимо немедленно ликвидировать. Иначе будут повреждены детали двигателя.

Моторное масло играет очень важную роль в обеспечении нормальной работы и срока службы двигателя, поэтому необходимо использовать высококачественное моторное масло. Для сохранения характеристик Вашего автомобиля обязательно используйте указанный тип масла.

Добавки к моторному маслу

Для Вашего автомобиля не требуются никакие добавки к моторному маслу. Добавки не могут улучшить характеристики и долговечность двигателя.

Внимание!

- › Регулярно проверяйте уровень и заменяйте моторное масло. В противном случае это может привести к плохому смазыванию вращающихся частей двигателя, возникновению неполадок и повреждений двигателя из-за нехватки масла или его старения.
- › Моторное масло обладает смазывающими и охлаждающими свойствами. Даже при нормальной эксплуатации часть моторного масла, смазывающая поршни и клапаны, также может проникать в камеры сгорания и сгорать, что приводит к уменьшению объема моторного масла по мере эксплуатации. Степень уменьшения объема масла зависит от условий эксплуатации автомобиля.
- › При заправке двигателя моторным маслом обращайте внимание на то, чтобы не перелить его.

Тормозная жидкость

Проверка

Необходимо регулярно проверять уровень тормозной жидкости в бачке.

Проверяйте, находится ли уровень жидкости в бачке между нижней и верхней метками.

Если уровень тормозной жидкости находится ниже нижней метки, необходимо добавить тормозной жидкости так, чтобы ее уровень поднялся до положения между нижней и верхней метками, а также необходимо проверить тормозную систему на наличие утечек.

Долив тормозной жидкости

Снимите крышку бачка тормозной жидкости и медленно долейте жидкость, избегая ее перелива. При случайном переливе его необходимо немедленно ликвидировать. Иначе будут повреждены детали в моторном отсеке.

Используйте тормозную жидкость указанного типа.

Предупреждение!

- › Недостаток тормозной жидкости приводит к снижению эффективности торможения, а также создает риск возникновения аварии.
- › Тормозная жидкость вредно действует на кожу человека и коррозионно-активна. При попадании тормозной жидкости на кожу немедленно промойте ее большим количеством чистой воды. В случае проглатывания немедленно обратитесь к врачу.

Охлаждающая жидкость двигателя

Проверка

Необходимо регулярно проверять уровень охлаждающей жидкости в расширительном бачке.

Проверьте, находится ли уровень охлаждающей жидкости в расширительном бачке между нижней и верхней метками.

Если уровень охлаждающей жидкости находится ниже нижней метки, необходимо добавить охлаждающую жидкость так, чтобы ее уровень поднялся до положения между нижней и верхней метками, а также необходимо проверить систему охлаждения на наличие утечек.

Долив охлаждающей жидкости

Дождитесь, когда двигатель остынет, затем медленно отверните пробку, снижая давление в бачке.

При случайном переливе охлаждающей жидкости необходимо немедленно его устранить во избежание повреждения деталей или лакокрасочного покрытия кузова.

Используйте указанный тип охлаждающей жидкости.

Предупреждение!

- Охлаждающая жидкость содержит этиленгликоль, который снижает температуру замерзания охлаждающей жидкости. Запрещено выливать ее в почву или канализацию — это может привести к загрязнению окружающей среды.

- Запрещается снимать пробку расширительного бачка на неостывшем двигателе. В системе охлаждения может присутствовать давление; если снять пробку, то возможен выброс горячей охлаждающей жидкости, что приведет к ожогам и другим травмам.
- При замене охлаждающей жидкости, пожалуйста, свяжитесь с сервисным центром.

Жидкость омывателя стекол

Проверка

При нормальной эксплуатации необходимо регулярно проверять уровень жидкости в бачке омывателя. При недостатке жидкости омывателя своевременно добавьте ее.

Долив жидкости омывателя стекол

Снимите крышку с бачка и медленно налейте жидкости, не проливая ее. При случайном переливе его необходимо немедленно ликвидировать.

Необходимо использовать высококачественную жидкость омывателя, которая повышает очищающую способность и не замерзает при отрицательной температуре.

Предупреждение!

Нельзя добавлять жидкость омывателя на горячем двигателе или во время его работы. Жидкость омывателя содержит спирт; если он попадет на двигатель, то может возникнуть пожар.

Внимание!

Не добавляйте мыльную воду или другие жидкости в качестве жидкости омывателя стекол. В противном случае можно повредить лакокрасочное покрытие кузова.

Радиатор

Регулярно проверяйте радиатор. Если радиатор стал очень грязным или в нем наблюдаются посторонние частицы, следует незамедлительно его очистить. Если Вы не можете определить, нормально ли работает радиатор, обратитесь в сервисный центр.

Аккумуляторная батарея

В данном автомобиле используется необслуживаемая аккумуляторная батарея.

Когда емкости аккумуляторной батареи становится недостаточно, следует своевременно ее зарядить или заменить. При необходимости замены аккумуляторной батареи обратитесь в сервисный центр.

Оборудование автомобиля

Обратите внимание, что данное руководство содержит информацию, касающуюся стандартного оборудования автомобилей данной серии, оборудования, установленного в автомобилях, предназначенных для продажи в определенных странах, а также информацию, касающуюся специального оборудования. Поэтому некоторое оборудование или функции, описанные в данном руководстве, могут быть не установлены на Вашем автомобиле или доступны только на определенных рынках. За информацией о комплектации Вашего автомобиля просим обратиться к документам, предоставляемым при продаже, или к дилеру, у которого Вы приобрели автомобиль.

Предохранители

Если какое-либо электрическое устройство не работает, возможно, перегорел соответствующий предохранитель. Если возникла такая ситуация, рекомендуется провести проверку в соответствии с описанными ниже шагами и при необходимости заменить предохранитель:

1. Выключите все электрические устройства.
2. Установите выключатель зажигания в положение «LOCK», установите автомобиль на стояночный тормоз.
3. Предохранители расположены в следующих местах:

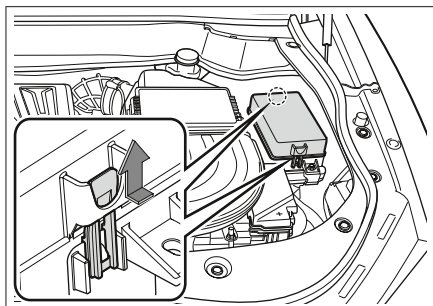

CDC44887DEE5

- › В блоке предохранителей и реле моторного отсека.

Для открытия крышки блока предохранителей и реле сожмите фиксаторы и одновременно потяните крышку вверх.

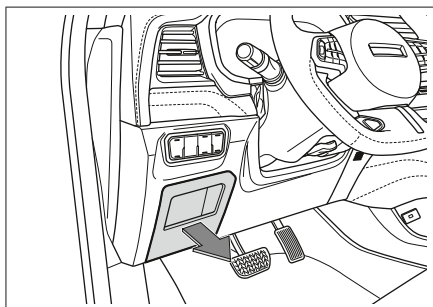

401A220C3666

- › В передней панели около рулевого колеса.

Для получения доступа снимите крышку.

Внимание!

- › Не допускайте попадания воды или других жидкостей внутрь блоков предохранителей и реле, иначе это приведет к повреждению электрических компонентов.

› После установки крышки блока предохранителей и реле необходимо убедиться в том, что она установлена правильно. В противном случае попавшие в него влага или грязь могут повлиять на состояние предохранителей.

4. Используйте пинцет, поставляемый вместе с автомобилем, и проверьте предохранители, вынимая их один за другим.

⚠ Внимание!

› Пинцет и запасные предохранители находятся в блоке предохранителей и реле моторного отсека.

› В блоках предохранителей и реле в моторном отсеке и передней панели есть этикетки. С помощью этикеток можно определить соответствующую связь между предохранителем и электрическим узлом.

› Перед подтверждением того, что перегоревший предохранитель является причиной неполадки, следует сначала проверить все предохранители и заменить перегоревшие.

5. Проверьте состояние плавкой вставки, находящейся внутри предохранителя. Если она перегорела, предохранитель необходимо заменить запасным предохранителем с таким же номинальным значением тока.

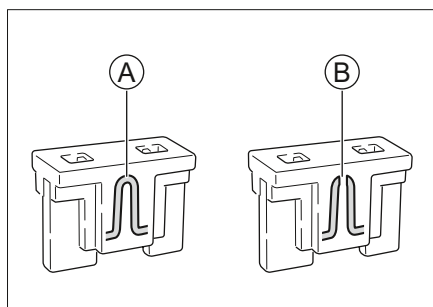

A280A8525650

- Ⓒ Исправный предохранитель
- Ⓓ Перегоревший предохранитель

⚠ Предупреждение!

Не пытайтесь отремонтировать или заменить перегоревший предохранитель предохранителем другого цвета или имеющим другое значение силы тока — в противном случае может возникнуть пожар из-за перегрузки в проводах.

6. Проверьте, нормально ли работает электрическое устройство.

⚠ Внимание!

Если запасной предохранитель с таким же значением тока снова перегорает в течение короткого периода времени или электрическое устройство по-прежнему нормально не работает, это означает, что в электрооборудовании автомобиля, возможно, существуют серьезные неполадки. В такой ситуации необходимо незамедлительно обратиться к Вашему дилеру.

Щетки очистителей стекол

Замена щеток очистителя ветрового стекла

Необходимо регулярно проверять состояние щеток очистителей стекол. Замена подлежат щетки со следующими неполадками:

- › При наличии на щетках трещин или частичного затвердевания материала резиновых скребков.
- › Во время работы стеклоочистителя щетки оставляют полосы на стекле, или стекло не очищается надлежащим образом.

⚠ Внимание!

Запрещается снимать щетки непосредственно во время работы стеклоочистителя во избежание их деформации вплоть до повреждения.

1. Установите выключатель зажигания в положение «LOCK», потяните комбинированный переключатель стеклоочистителей вверх на себя и удерживайте в таком положении около 3 секунд. Щетки очистителя стекла автоматически примут положение, необходимое для проведения технического обслуживания, как показано на рисунке.

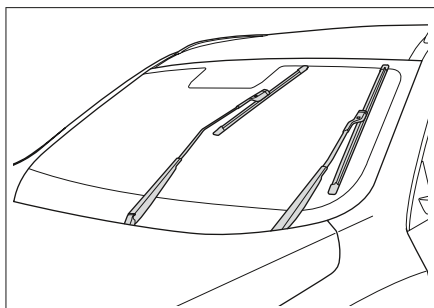

0C265D535FDB

2. Отведите рычаг стеклоочистителя от ветрового стекла.

⚠ Внимание!

- › Если Вы хотите приподнять рычаг очистителя стекла, убедитесь в том, что очиститель стекла находится в положении, предназначенном для проведения технического обслуживания. Иначе, можно повредить очиститель стекла.
- › Нельзя открывать капот, когда рычаги очистителя ветрового стекла подняты над ним. Иначе, можно повредить и капот, и рычаги очистителя стекла.

3. Снимите щетку с рычага очистителя ветрового стекла.

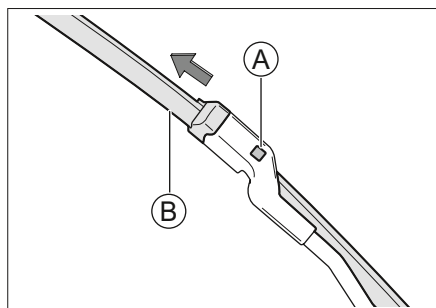

536F3234E3A4

- Ⓐ Упругая скоба
- Ⓑ Щетка очистителя стекла

Нажимая на упругую скобу, потяните щетку до полного отсоединения от рычага в направлении, указанном на рисунке стрелкой.

4. Установите новую щетку и опустите рычаг на ветровое стекло.
5. Приведите очиститель стекла в первоначальное положение.

Установите выключатель зажигания в положение «ON» или запустите двигатель. Очиститель ветрового стекла вернется в первоначальное положение.

⚠ Внимание!

Нельзя опускать рычаг непосредственно на ветровое стекло без установленной на нем щетки — это приведет к повреждению стекла.

Замена щетки очистителя заднего стекла

1. Приподнимите рычаг очистителя заднего стекла.

⚠ Внимание!

Угол предельного подъема рычага очистителя заднего стекла составляет около 45° , не следует поднимать больше, чем на этот угол, или применять силу — в противном случае существует риск повреждения.

2. Тяните щетку очистителя по направлению, показанному на рисунке, до тех пор, пока щетка не отделится от рычага очистителя.

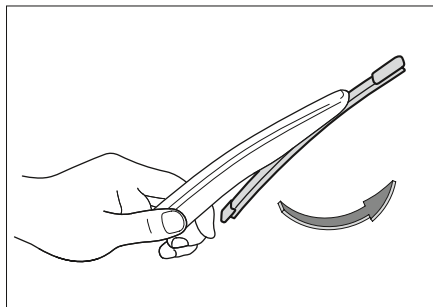

480F15A01F0A

3. Установите новую щетку и опустите рычаг вместе со щеткой на заднее стекло.

⚠ Внимание!

Нельзя опускать рычаг непосредственно на заднее стекло без установленной на нем щетки — это приведет к повреждению стекла.

Лампы

При выпуске нового автомобиля с завода блок-фары были отрегулированы. Если Вы часто используете автомобиль для перевозки грузов, то возникает необходимость в повторной регулировке блок-фар. Для регулировки блок-фар обратитесь к Вашему дилеру.

Проверка ламп

Необходимо регулярно проверять внешний вид наружных приборов освещения. Поврежденная лампа может снизить видимость автомобиля для других участников движения и возможность подачи сигналов другим участникам движения, что негативно влияет на безопасность движения.

Замена ламп

Замена ламп должна производиться специалистом сервисного центра дилера.

В обычной ситуации самостоятельно заменять поврежденную лампу не допускается. Для выполнения данной работы необходимо обратиться в сервисный центр дилера. Основная причина: перед заменой лампы необходимо снять другие детали автомобиля, особенно это касается тех ламп, снятие которых возможно только со стороны моторного отсека. Поэтому рекомендуется для замены ламп обращаться в сервисный центр дилера.

Предупреждение!

- › Внутри ламп находится газ под давлением, поэтому во время замены лампа может взорваться — существует риск получения травм!

- › Если на автомобиле установлены ксеноновые фары, то во время замены их включать нельзя. В противном случае высокое напряжение способно нанести серьезные травмы.
- › Запрещается модифицировать наружные приборы освещения и сигнализации.
- › Запрещается устанавливать дополнительные наружные приборы освещения и сигнализации, кроме установленных в автомобиле.

О запотевании стекол наружных приборов освещения

Во время вождения в дождливую погоду, мойки автомобиля или в иных подобных ситуациях стекла блок-фар могут запотеть. Причиной этого является разница температуры внутри и снаружи блок-фары. Это явление подобно запотеванию окон внутри автомобиля в дождливую погоду и не является неполадкой. Однако, когда на внутренней части стекла фары образуются крупные капли воды или внутри фары скапливается вода, необходимо связаться с сервисным центром дилера для проверки и ремонта.

Внимание!

Запрещается использовать химические растворители или сильные моющие средства для очистки наружной части стекол фар во избежание их повреждения.

Оборудование автомобиля

Обратите внимание, что данное руководство содержит информацию, касающуюся стандартного оборудования автомобилей данной серии, оборудования, установленного в автомобилях, предназначенных для продажи в определенных странах, а также информацию, касающуюся специального оборудования. Поэтому некоторое оборудование или функции, описанные в данном руководстве, могут быть не установлены на Вашем автомобиле или доступны только на определенных рынках. За информацией о комплектации Вашего автомобиля просим обратиться к документам, предоставляемым при продаже, или к дилеру, у которого Вы приобрели автомобиль.

Уход за шинами

В целях обеспечения безопасного вождения автомобиля модель и размер шин должны соответствовать модели Вашего автомобиля, протектор шин должен быть в хорошем состоянии, и давление в шинах должно соответствовать нормам.

Предупреждение!

- › Не используйте чрезмерно изношенные шины, с недостаточным или избыточным давлением. В противном случае они могут стать причиной аварии и травм, в том числе смертельных.
- › Необходимо соблюдать все инструкции, указанные в данном Руководстве,

относящиеся к давлению и уходу за шинами.

- › Во время сжигания шин образуется токсичный газ. Передайте их для утилизации Вашему дилеру.

Проверка шин

Наряду с проверкой давления в шинах необходимо проверить шины на наличие повреждений, проникновений посторонних предметов, а также проверить степень изношенности и т.д.

Незамедлительно замените шины в следующих случаях:

- › Протектор или боковина шины имеют повреждения и выпуклости.
- › Протектор чрезмерно изношен.

Давление воздуха в шинах

Шины с заданным давлением воздуха обеспечивают наилучшее сочетание управляемости автомобиля, долговечности шин и комфорта движения.

- › Если давление воздуха в шинах недостаточное, протектор будет изнашиваться неравномерно. Это также отразится на управляемости и расходе топлива, и, вероятнее всего, из-за перегрева из шин будет выходить воздух.
- › Шины со слишком высоким давлением воздуха могут сделать поездку некомфортной. Такие шины в большей мере подвержены повреждениям, возникающим из-за неровного дорожного покрытия. Кроме того, может возникать неравномерный износ протектора.

Рекомендуется периодически проверять давление воздуха в шинах, в том числе в шине запасного колеса. Рекомендуемое давление воздуха в холодном состоянии указано на этикетке, расположенной на средней стойке кузова автомобиля.

Давление воздуха необходимо измерять в холодных шинах. Получить относительно точные данные можно, если измерять давление воздуха не ранее чем через 3 часа после окончания движения, если длина поездки равнялась не более 1,5 км. Если Вы измерите давление воздуха в шинах в горячем состоянии (после нескольких километров движения), значение давления будет выше значения давления в холодном состоянии на 30–40 кПа. Данная разница считается нормальной. Не стоит снижать давление, чтобы добиться рекомендуемого значения давления. Это приведет к недостаточному давлению воздуха в холодной шине.

i Полезная информация

Даже в тех случаях, когда шины находятся в хорошем состоянии, давление в шинах может снижаться на 10–20 кПа в месяц. Поэтому рекомендуется регулярно проверять давление.

Износ шин

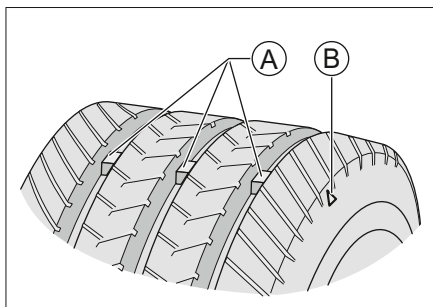

4155B0FE6121

- Ⓐ Индикаторы износа
- Ⓑ Схема расположения индикаторов износа

i Полезная информация

Схема расположения индикаторов износа приведена на изображении только для справки. Ориентируйтесь по реальному автомобилю.

Изношенные шины необходимо сразу же заменять новыми.

Если продолжать использовать шины с относительно неглубоким рисунком протекторов или видимыми индикаторами износа, то это приведет к увеличению тормозного пути, ухудшению управляемости, к разрыву шин и иным ситуациям, которые могут стать причиной несчастного случая.

При обнаружении неравномерного износа шин или если Вы постоянно ощущаете вибрацию в процессе движения, обратитесь для проверки в сервисный центр Вашего дилера.

При установке новых шин обязательно нужно выполнить динамическую балансировку колес, что повысит комфорт поездки и продлит срок службы шин.

Перестановка шин

Для продления срока службы шин и для обеспечения их равномерного износа рекомендуется менять местами передние и задние колеса.

Перестановка шин должна осуществляться специалистами, рекомендуется обратиться в сервисный центр Вашего дилера.

Балансировка колес

Неотбалансированные колеса влияют на характеристики управляемости автомобиля и срок службы шин. Даже при нормальной эксплуатации колеса балансировка колес может нарушаться. Поэтому периодически необходимо балансировать колеса на станках для динамической балансировки.

Предупреждение образования мест уплотнения шин

Если автомобиль в течение длительного времени простаивал при высокой наружной температуре, на месте контакта шин с землей может образоваться незначительная деформация, которая называется «уплотнением шины». Это нормальное явление. Однако это может привести к потряхиванию кузова и рулевого колеса во время движения. При движении шины будут постепенно нагреваться и их форма будет восстанавливаться, в результате чего потряхивание может постепенно исчезнуть.

При длительном простаивании автомобиля, используя любой из нижеприведенных способов, можно максимально уменьшить риск возникновения «уплотнения»:

- › увеличить давление в шинах (примерно до 300 кПа). Такое давление нельзя оставлять для обычных поездок. Поэтому перед началом движения следует привести его к рекомендуемому уровню;
- › автомобиль рекомендуется использовать не реже одного раза в 30 дней (лучше один раз в 15 дней), движение приведет к тому, что место приложения нагрузки сместится как минимум на 90°.

Уход за люком в крыше

Периодичность текущего обслуживания

Периодичность текущего обслуживания зависит от условий эксплуатации и от того, насколько часто используется люк.

Рекомендуем обслуживать люк чаще при эксплуатации автомобиля в регионах с песчаными грунтами и большим количеством дождей.

Внимание!

Несвоевременный уход может вызвать просачивание воды через люк, поэтому рекомендуется выполнять обслуживание в соответствии с конкретными условиями эксплуатации.

Например, следует чаще обслуживать люк в регионах, где часто возникают песчаные бури, меняется погода и т. п.

Обычная процедура обслуживания

В уплотнителях, механических узлах и в направляющих люка может скапливаться пыль и посторонние частицы, это может привести к необычным звукам и неполадкам, а также к засорению дренажных каналов. Рекомендуется регулярно открывать люк, удалять пыль и посторонние частицы, протирать уплотнители чистой влажной тряпкой, регулярно смазывать механические узлы люка.

Открывая люк, проверяйте его на заедание или иные неполадки. При наличии неполадок необходимо обратиться в сервисный центр Вашего дилера для ремонта и технического обслуживания.

Внимание!

- › При возникновении неполадок как можно скорее свяжитесь сервисным центром Вашего дилера для ремонта.
- › Если люк замерз и покрылся льдом, не пытайтесь открыть его принудительно, чтобы избежать повреждения электродвигателя и уплотнителя проема люка. Открыть люк можно только дождавшись, когда воздух в салоне нагреется и на уплотнителе и проеме люка не останется льда.
- › После мойки автомобиля в холодное время года следует открыть люк, удалить влагу с уплотнителя проема люка сухой мягкой тканью.
- › Перед мойкой автомобиля необходимо закрыть люк. Запрещается направлять струю воды непосредственно на уплотнитель проема люка. Избегайте попадания воды в люк из-

за деформации уплотнителя под давлением направленной струи воды, это может привести к повреждению уплотнителя.

- › Во время движения автомобиля по неровностям или по крутой горной дороге не открывайте люк полностью на долгое время. В противном случае возможно повреждение внутренних деталей люка из-за вибраций.
- › В дождливый сезон необходимо тщательно проверить наличие песка, гравия и пыли на уплотнителе проема люка, своевременно протереть его, чтобы обеспечить герметичность люка.

Уход за кузовом

Мойка автомобиля

Регулярная мойка автомобиля способствует сохранению хорошего внешнего вида автомобиля. Пыль и гравий могут поцарапать лакокрасочное покрытие, а листья и помет птиц испачкать наружные части кузова.

Кузов автомобиля следует мыть в прохладном месте, а не на открытом солнце. Если автомобиль находился долгое время под солнцем, перед мойкой его необходимо поставить в прохладное место и мыть после охлаждения наружных поверхностей кузова.

Мойка автомобиля

1. Проверьте кузов на наличие прилипших листьев и птичьего помета. Удалите грязь тряпкой или чистящим средством, затем сразу про-

мойте очищенные места чистой водой во избежание возникновения разводов на поверхности кузова.

2. Полностью вымойте автомобиль чистой водой, чтобы удалить пыль. Мойте автомобиль водой и моющим средством с помощью щетки с мягкой щетиной, губкой или мягкой тканью.
3. Налейте воду в ведро, растворите в воде специальное средство для мойки автомобиля. Начните мыть кузов сверху, постепенно перемещаясь вниз.
4. После мытья и ополаскивания всей наружной поверхности кузова, вытрите насухо замшей или мягким махровым полотенцем. Не сушите на воздухе естественным путем, поскольку это может привести к потере блеска или образованию разводов.

Внимание!

- › Химические растворители и сильные чистящие средства могут повредить лакокрасочное покрытие кузова, металлические и пластиковые детали.
- › После мойки автомобиля или движения по мокрой дороге необходимо несильно нажать педаль тормоза, чтобы убедиться в нормальной работе тормозной системы.
- › Во время мойки автомобиля в холодное время года избегайте попадания воды в щели, иначе могут обледенеть замочные скважины или уплотнители.

Полирование

Автомобиль необходимо тщательно вымыть, чтобы полирование было эффективным.

В настоящее время на рынке представлено огромное разнообразие автополиролей, характеризующихся различными свойствами. Поэтому к выбору необходимо отнестись очень внимательно, выбрать автополироль, который способна не только защитить кузов автомобиля, но и сохранить цвет лакокрасочного покрытия.

В обычной ситуации следует учитывать совокупность факторов, таких как функциональные характеристики автополироля, срок эксплуатации автомобиля, цвет лакокрасочного покрытия, условия эксплуатации и т.д. В случае возникновения вопросов обратитесь в сервисный центр Вашего дилера или к специалисту.

Восстановление лакокрасочного покрытия кузова

Регулярно проверяйте поверхность кузова на наличие царапин и повреждений. В случае обнаружения их необходимо незамедлительно устранить, чтобы избежать коррозии в местах повреждения.

Ремонтная краска предназначена для ремонта повреждений и царапин на небольших участках. Для покраски больших участков обращайтесь в сервисный центр Вашего дилера.

Проверка на наличие утечек

Установите автомобиль на ровную, горизонтальную площадку. Через некоторое время, когда автомобиль постоит, проверьте, нет ли утечек топлива, масел или иных жидкостей. При наличии явной утечки обратитесь в сервисный центр Вашего дилера для проверки и ремонта.

Рекомендуется заменять топливные шланги через каждые 3 года или каждые 100 тыс. км (в зависимости от того, что наступит раньше).

Уход за салоном автомобиля

Предупреждение!

Чистящие средства могут содержать вредные вещества и быть опасными для здоровья. Во время чистки салона рекомендуется открывать двери и окна. Используйте средства, предназначенные для чистки автомобиля. Обращайте внимание на инструкции на упаковке.

Внимание!

Запрещен контакт электрических устройств автомобиля с водой или другими жидкими веществами — это может привести к их повреждению.

Коврики

Рекомендуется регулярно чистить напольные коврики пылесосом. Скопление пыли приведет к их быстрому износу.

Регулярная стирка с применением моющих средств способствует содержанию напольных ковриков в чистоте. Рекомендуется использовать пенящийся очиститель для чистки напольного покрытия и напольных ковриков. Чтобы напольное покрытие оставалось максимально сухим, не добавляйте в пенящийся очиститель воду.

Текстиль

Рекомендуется регулярно удалять пыль и грязь с поверхностей, отделанных тканью, с помощью пылесоса.

Во время обычной чистки можно использовать теплый мыльный раствор, затем дайте ткани высохнуть.

Для трудновыводимых пятен используйте чистящие средства, предназначенные для тканей. Соблюдайте инструкции, содержащиеся на этикетке чистящего средства.

Кожа

Рекомендуется регулярно удалять пыль и грязь с кожаной отделки с помощью пылесоса, обращая особое внимание на складки, неровности и швы.

Протрите кожу мягкой тканью, смоченной чистой водой, затем отполируйте до блеска сухой мягкой тканью. Если потребуется дальнейшая чистка, используйте специальные средства для чистки кожи.

После обработки кожи средством для чистки необходимо протереть ее сухой мягкой тканью. Запрещается оставлять надолго тряпку, пропитанную средством для чистки кожи, на любых поверхностях внутри салона. Некоторые

средства для чистки кожи могут привести к выцветанию или разрушению волокон тканей, используемых в отделке элементов салона.

Детали из резины

Под воздействием окружающей среды поверхности деталей, выполненных из резины, могут пачкаться и терять блеск. Рекомендуется регулярно использовать специальные защитные средства, предназначенные для ухода за деталями из резины. Особое внимание следует обратить на изношенные детали.

С целью предотвращения возникновения повреждений и шума не рекомендуется использовать средства, содержащие силикон, используйте только воду и подходящие средства по уходу за резиновыми изделиями.

Детали из пластика

Полезная информация

Моющие средства, содержащие спирт или растворитель (например, разбавитель, для нитрокрасок, охлаждающая жидкость, топливо и т.д.), могут повредить поверхности деталей. Используйте мягкую ткань из микрофибры (слегка смочив ее водой).

Пластиковые детали, например:

поверхность из искусственной кожи, обивка потолка, стекла фар, стекло приборной панели, детали воздушных дефлекторов, детали, покрытые черной матовой краской, окрашенные детали в салоне автомобиля.

Стекла

Очистите стекла с внутренней и наружной стороны с использованием средства для очистки стекол. Вытрите насухо стеклянные и пластиковые поверхности мягкой тканью или бумажным полотенцем.

Внимание!

С внутренней стороны заднего стекла находится проволочный обогреватель стекла. Чрезмерное усилие может привести к его смещению или разрыву. Поэтому в этой области стекло следует протирать с особой осторожностью, двигаясь вдоль провода обогревателя.

Ремни безопасности

1. Если ремни безопасности стали грязными, можно протереть их нейтральным теплым мыльным раствором. Не используйте отбеливатели, красители или растворители, поскольку они снижают износостойкость ремней безопасности.

Перед поездкой ремни безопасности должны быть высушены естественным путем.

2. Скопление пыли на направляющих ремней безопасности может создавать помехи. Протрите направляющие с внутренней стороны нейтральным теплым мыльным раствором.

Защита от коррозии

Факторы, влияющие на скорость коррозии

- › Скопившиеся в нижней части кузова грязь, пыль, снег и т. д. ускоряют процесс коррозии.
- › Повреждения, полученные во время мелких дорожно-транспортных происшествий или возникшие вследствие воздействия песка и гравия, или повреждения, возникшие на иных защитных покрытиях, также способствуют ускорению коррозии.
- › Эксплуатация в регионах с повышенной влажностью или в регионах, где температура воздуха держится выше 0 °С, способствует ускорению коррозии.
- › Промышленные загрязнения, содержание соли в воздухе приморских районов, избыток соли на дорогах также ускоряют процесс коррозии лакокрасочных поверхностей кузова
- › Повышение температуры ускоряет коррозию плохо вентилируемых деталей и узлов.

Защита автомобиля от коррозии

- › Поддерживайте чистоту автомобиля, применяя во время мойки чистую воду и нейтральные моющие средства.
- › Регулярно проверяйте поверхность на наличие повреждений и своевременно устраняйте их.

- › Регулярно проверяйте нижнюю часть кузова. При наличии песка, грязи, льда или снега незамедлительно промойте водой.
- › Не допускайте закупорки дренажных отверстий в дверях автомобиля, избегайте скопления воды.
- › Если на лакокрасочную поверхность автомобиля попали насекомые, битум, цемент или другие аналогичные вещества, необходимо как можно раньше удалить их.
- › Если Вы часто пользуетесь автомобилем на дорогах, на которых применяется соль, на дорогах, проложенных в районах с солончаковой почвой, в приморской зоне с высоким содержанием соли, рекомендуется не реже одного раза в месяц смывать налет с днища автомобиля.
- › Если Вы часто совершаете поездки по гравийной дороге, можно установить брызговики.

Стоянка автомобиля в течение длительного времени

Место стоянки автомобиля не должно влиять на состояние автомобиля. Двигатель должен легко запускаться. При возможности храните автомобиль в помещении.

Если необходимо поставить автомобиль на хранение на длительный срок (более одного месяца), сделайте следующее:

- › заправьте бак топливом;
- › тщательно промойте и просушите автомобиль снаружи;
- › очистите салон автомобиля;
- › не используйте стояночный тормоз. Вместо этого используйте противоткатные упоры, помещаемые под колеса;
- › приоткройте окно с одной стороны автомобиля (если автомобиль находится в помещении);
- › отсоедините провод от «отрицательного» вывода аккумуляторной батареи.
- › подложите махровые полотенца или ветошь под щетки очистителей стекол так, чтобы они не соприкасались со стеклами;
- › нанесите распылителем силиконовую смазку на уплотнители проемов дверей, чтобы двери не прилипли к ним;
- › накройте кузов автомобиля тентом, изготовленным из дышащего материала, такого как хлопчатобумажная ткань и т.д.;
- › под недышащим материалом, например, под пластиковой пленкой, скапливается вода, что может привести к повреждению лакокрасочного покрытия кузова;
- › по возможности нужно периодически запускать двигатель на короткое время и прогревать до рабочей температуры.

График планового технического обслуживания

Полезная информация

Первое плановое техническое обслуживание полностью бесплатное. Все расходы, связанные с последующими плановыми обслуживаниями, оплачивает клиент.

Пожалуйста, строго соблюдайте график планового технического обслуживания, указанный в таблице, приведенной ниже. Если Вы в указанный период времени или в пределах указанного пробега не предоставите автомобиль в сервисный центр Вашего дилера для прохождения планового технического обслуживания, это будет автоматически считаться отказом от бесплатного технического обслуживания, предоставляемого нашей компанией.

Во время выполнения планового технического обслуживания Вашего автомобиля сотрудники сервисного центра дилера должны действовать в соответствии с таблицей, приведенной ниже, и поставить подтверждающую печать в «Гарантийно-сервисную книжку»:

П: означает «проверка», при необходимости регулировка, исправление, очистка или замена.

З: означает «замена».

Время или пробег, в зависимости от того, что наступит раньше

Позиция	Время (месяц)	6	18	30	42	54	66	78	90	102	114	126
	Километры × 1000	5	10	20	30	40	50	60	70	80	90	100
Моторное масло		З	З	З	З	З	З	З	З	З	З	З
Масляный фильтр		З	З	З	З	З	З	З	З	З	З	З
Топливный фильтр		П	З	З	З	З	З	З	З	З	З	З
Элемент воздушного фильтра		П	П	З	П	З	П	З	П	З	П	З
Пробка и шайба сливного отверстия (поддон картера)		З	З	З	З	З	З	З	З	З	З	З
Рабочая жидкость коробки передач (7DCT450)		П	П	П	П	П	З	П	П	П	П	З
Фильтр рабочей жидкости коробки передач		П	П	П	П	П	З	П	П	П	П	З
Корпус фильтра		П	П	П	П	П	З	П	П	П	П	З
Масло для раздаточной коробки		П	П	П	П	П	З	П	П	П	П	З

Время или пробег, в зависимости от того, что наступит раньше												
Позиция	Время (месяц)	6	18	30	42	54	66	78	90	102	114	126
	Километры × 1000	5	10	20	30	40	50	60	70	80	90	100
Масло для главной передачи и дифференциала		п	п	п	п	п	3	п	п	п	п	3
Охлаждающая жидкость	Замена через каждые 2 года или каждые 40 000 км, в зависимости от того, что наступит раньше											
Тормозная жидкость	Замена через каждые 2 года или каждые 40 000 км, в зависимости от того, что наступит раньше											
Свечи зажигания		п	п	п	3	п	п	3	п	п	3	п
Фильтр климатической установки		п	п	3	п	3	п	3	п	3	п	3
Дроссельная заслонка	Проверка и чистка через каждые 2 года или 30 000 км, в зависимости от того, что наступит раньше											
Внутренняя часть интеркулера и соединительный трубопровод	Проверка и чистка через каждые 2 года или 30 000 км, в зависимости от того, что наступит раньше											
Ремень генератора/насоса охлаждающей жидкости	Замена через каждые 100 000 км											
Топливный бак и топливный фильтр	Проверка и чистка через каждые 2 года или 30 000 км, в зависимости от того, что наступит раньше											

Внимание!

- › Если топливо, которое Вы используете, содержит примеси, топливный фильтр необходимо заменять чаще. При обнаружении засорения топливного фильтра примесями следует заменить фильтр.
- › Если используемое Вами топливо содержит примеси, свечи зажигания необходимо заменять чаще. При обнаружении неустойчивого холостого хода двигателя, следует очистить или заменить свечи зажигания.

- › Поскольку подушки безопасности являются элементом безопасности, то она не требует регулярного технического обслуживания. Если срок службы Вашего автомобиля достиг 10 лет, обратитесь в сервисный центр Вашего дилера для проверки или замены компонентов удерживающих систем.
- › Из-за различий в комплектации автомобилей некоторые пункты технического обслуживания могут не применяться к вашему автомобилю. Исходите из фактической комплектации автомобиля.

Свидетельство о прохождении планового технического обслуживания

Отметка о прохождении планового технического обслуживания	Отметка о прохождении планового технического обслуживания
Дата текущего технического обслуживания:	Дата текущего технического обслуживания:
Пробег на момент текущего технического обслуживания:	Пробег на момент текущего технического обслуживания:
Пробег к моменту следующего технического обслуживания:	Пробег к моменту следующего технического обслуживания:
Подпись владельца:	Подпись владельца:
Печать сервисного центра:	Печать сервисного центра:
Дата текущего технического обслуживания:	Дата текущего технического обслуживания:
Пробег на момент текущего технического обслуживания:	Пробег на момент текущего технического обслуживания:
Пробег к моменту следующего технического обслуживания:	Пробег к моменту следующего технического обслуживания:
Подпись владельца:	Подпись владельца:
Печать сервисного центра:	Печать сервисного центра:

Отметка о прохождении планового технического обслуживания	Отметка о прохождении планового технического обслуживания
Дата текущего технического обслуживания:	Дата текущего технического обслуживания:
Пробег на момент текущего технического обслуживания:	Пробег на момент текущего технического обслуживания:
Пробег к моменту следующего технического обслуживания:	Пробег к моменту следующего технического обслуживания:
Подпись владельца:	Подпись владельца:
Печать сервисного центра:	Печать сервисного центра:
Дата текущего технического обслуживания:	Дата текущего технического обслуживания:
Пробег на момент текущего технического обслуживания:	Пробег на момент текущего технического обслуживания:
Пробег к моменту следующего технического обслуживания:	Пробег к моменту следующего технического обслуживания:
Подпись владельца:	Подпись владельца:
Печать сервисного центра:	Печать сервисного центра:

5

Техническое обслуживание и уход за автомобилем

6

Гарантийное обслуживание

Общие положения	226
Договорная гарантия на новый автомобиль	228
Сведения о гарантийных обязательствах	229
Гарантия на запасные части	232
Условия распространения гарантийного обслуживания	233
Обязанности владельца автомобиля	236
Регистрационная карточка с информацией об автомобиле	239
Карточка регистрации смены владельца	243
Карточка замены одометра	247
Предпродажная подготовка	248
Талон бесплатного технического обслуживания	249

Общие положения

1. Каждый новый автомобиль перед передачей его владельцу проходит передпродажную подготовку и проверку в соответствии с процедурой, определенной компанией Naval.
2. Торгующая организация обязана продать Вам автомобиль после проведения комплекса работ по передпродажной подготовке с обязательной отметкой в руководстве.
3. Долговечность Вашего автомобиля будет всецело зависеть от своевременного обслуживания, предусмотренного руководством.
4. На все новые автомобили и запасные части, проданные Naval, распространяется режим договорной гарантии. Договорная гарантия (далее — «Гарантия») предоставляет клиенту, в рамках предварительно установленных ограничений (в частности, территориальных ограничений, ограничений по срокам и по пробегу), право на бесплатный ремонт или замену (включая запасные части и работы) элементов его автомобиля, которые признаны дефектными Naval.
5. В договорную гарантию включается гарантия от сквозной коррозии и гарантия на лакокрасочное покрытие. Гарантия на лакокрасочное покрытие включает в себя частичное или полное восстановление лакокрасочного покрытия кузова, необходимое для устранения дефектов, и от сквозной коррозии, направленной от внутренней части к наружной части элементов кузова. Для применения этих видов гарантии устанавливаются специальные условия.
6. При соблюдении клиентом условий применения и возможности подтвердить право на гарантийное обслуживание, уполномоченные дилеры обязаны обеспечивать гарантийное обслуживание автомобиля клиента (включая ремонт на месте / эвакуацию в соответствующих странах и для соответствующих сервисных центров).
7. Договорная гарантия распространяется на части и компоненты каждого автомобиля, приобретенного у официального дилера, если обнаруженная неполадка была вызвана заводским дефектом (использование некачественных материалов при производстве автомобиля или нарушение технологии производства). Все обнаруженные или возникшие в результате эксплуатации автомобиля неполадки, подпадающие под действие режима договорной гарантии, будут устранены официальным дилером компании Naval.

8. Периодическое техническое обслуживание у официального дилера является обязательным требованием предоставления договорной гарантии и должно выполняться в соответствии с требованиями, определенными компанией Naval и указанными в данном руководстве.
9. Компания Naval оставляет за собой право проводить кампанию по отзыву автомобилей для обеспечения безопасности, вносить изменения в конструкцию и спецификации выпускаемых автомобилей или же изменения в уже проданные автомобили.
10. Официальный дилер вправе потребовать у владельца автомобиля документы, подтверждающие прохождение планового технического осмотра, в том числе документы подтверждающие приобретение оригинальных запасных частей.

Предупреждение!

Эксплуатация неисправного автомобиля строго запрещена!

Географические зоны действия гарантии на новые автомобили

Действия гарантийных обязательств распространяются **только на территории следующих стран:**

- › Азербайджан,
- › Армения,
- › Белоруссия,
- › Грузия,
- › Казахстан,
- › Молдавия,
- › Россия,
- › Украина.

Договорная гарантия на новый автомобиль

Период действия режима договорной гарантии (за исключениями, изложенными в настоящем руководстве) составляет для автомобилей, изготовленных на территории Российской Федерации, — 36 месяцев или 150 000 км пробега (в зависимости от того, что наступит ранее).

Начало и окончание гарантии на новые автомобили

Гарантийный период начинается с даты действительной выдачи нового автомобиля первому владельцу.

Гарантийный период заканчивается в день окончания гарантии. Дата окончания определяется отдельно для каждого вида гарантии.

В рамках договорной гарантии:

- › Гарантия на детали и агрегаты, замененные по гарантии, не продлевает срока основной гарантии.
- › Покрытие по гарантии запасных частей или узлов обеспечивается только до окончания этой гарантии.
- › В случае выхода из строя одометра, при условии невозможности определения пробега на дату подачи рекламации, пробег определяется для автомобилей, приобретенных для личных, семейных, домашних и иных нужд, не связанных с осуществлением предпринимательской деятельности из расчета 4000 км/месяц, а для автомобилей, приобретенных для осуществления предпринимательской деятельности, — из расчета 10 000 км/месяц.
- › При выходе одометра из строя владелец автомобиля должен обратиться в сервисный центр компании Haval для замены одометра. Уполномоченный дилер компании Haval должен внести отметки в «Карточку замены одометра», приведенную в данном руководстве, и поставить свою печать.

Договорная гарантия на новые автомобили не покрывает следующие случаи:

- › работы по техническому обслуживанию, необходимые для обеспечения нормальной работы автомобиля, и замена расходных деталей, необходимых для нормального функционирования автомобиля, регулировки и доводки;
- › замена деталей естественного износа, связанного с эксплуатацией автомобиля, с пробегом, с географическими и климатическими условиями, если замена не является следствием производственного дефекта;
- › вибрация и шум, связанные с нормальной работой автомобиля;
- › такие дефекты, как выцветание, изменение внешнего вида или деформация деталей, связанные с их нормальным старением;
- › обновление (модернизация) программного обеспечения автомобиля;
- › небрежность или несоблюдение предписаний, приводимых в руководстве по эксплуатации и в бортовом компьютере;
- › повреждения, вызванные клиентом: наличие посторонних предметов, попытки разборки, ненормальное использование (например, перегрузка, в том числе и кратковременная, участие в соревнованиях), неполадки, вызванные использованием рабочих жидкостей, запасных частей или аксессуаров, расходных материалов или топлива, не соответствующих требованиям или низкого качества, а также использованием добавок и присадок, не рекомендованных Haval;
- › неполадки двигателя, возникшие по причине шламообразования в системе смазки и ухудшения смазочных свойств масла вследствие: частых пусков и остановок двигателя, длительной работы двигателя на холостом ходу, поездок на короткие расстояния, несоблюдения указаний по прогреву двигателя, смешивания разных масел и прочее, а также последующие издержки, вызванные этим;
- › повреждения возникшие вследствие несвоевременного предоставления или непредоставления клиентом автомобиля для ремонта к уполномоченному дилеру, несмотря на указания контрольных систем автомобиля о необходимости посещения авторизованной сервисной станции дилера;
- › повреждения, возникшие вследствие изменения мощности или типа автомобиля;
- › повреждения, возникшие вследствие превышения допустимых значений нагрузки на ось, максимальной массы буксируемого груза;
- › повреждения, возникшие вследствие внешнего воздействия;
- › на дефекты, возникшие в результате воздействия кислот или щелочей, промышленных или химических выбросов, кислотных или щелочных загрязнений воздуха, растительного сока, продуктов жизнедеятельности птиц и животных, древесной смолы, солей (в т. ч. дорожной соли), проти-

вогололедных реагентов, воздействия гравия, камней, металлических частиц или других объектов;

- › повреждения, возникшие вследствие использования автомобилей в качестве такси, службы доставки, учебных и т. п.;
- › повреждения, вызванные использованием неоригинальных аксессуаров и запчастей;
- › повреждения, вызванные природными явлениями, градом, наводнениями, молнией, ураганом или другими атмосферными явлениями, а также повреждения, вызванные дорожно-транспортными происшествиями, возгораниями и попытками угона;
- › последствия неквалифицированного ремонта или технического обслуживания, ненадлежащего ухода и хранения;
- › инциденты, связанные с изменением показаний счетчика пробега автомобиля или с невозможностью достоверного определения пробега автомобиля;
- › любые другие расходы, специально не предусмотренные гарантией, в частности, расходы, связанные с простоем автомобиля (потерей возможности эксплуатации), и иные финансовые убытки.

Действия договорной гарантии в отношении деталей естественного износа

- › Замена деталей естественного износа не покрывается гарантией, если инцидент вызван нормальным износом детали в ходе эксплуатации автомобиля, связанным с пробегом, с географическими или климатическими условиями, кроме случаев, являющихся следствием возникшей неполадки.
- › Если деталь, подверженная естественному износу, состоит из нескольких элементов, все эти элементы считаются деталями, подверженными естественному износу.

Гарантия на быстроизнашиваемые детали

В отношении ряда деталей, узлов, механизмов автомобиля устанавливается режим ограниченных гарантийных обязательств компании Naval:

1 месяц / 1000 км	Все стекла автомобиля
1 месяц / 1000 км	Щетки стеклоочистителя
2 месяца / 3000 км	Лампы (исключение: приборы, имеющие светодиодную подсветку, ксеноновые лампы), стекла
6 месяцев / 5000 км	Элементы питания для пульта дистанционного управления, масляный фильтр, топливный фильтр, детали сцепления, свечи зажигания, тормозные колодки, фрикционные накладки, тормозные диски и барабаны, реле (за исключением блока управления)
12 месяцев / 20 000 км	Аккумуляторные батареи (при надлежащей эксплуатации и отсутствии нештатного оборудования)
24 месяца / 50 000 км	Все окрашенные детали кузова автомобиля, а также имеющие глянцевое металлизированное покрытие (нанесенное различными методами)
Прямая гарантия поставщика	Автомобильные шины

Оригинальные запасные части

Оригинальными запасными частями являются запасные части, прошедшие проверку качества, предоставляемые непосредственно или утвержденные компанией Naval. Применение только оригинальных запасных частей является строго обязательным из соображений безопасности и способствует снижению общих эксплуатационных затрат на автомобиль.

Гарантия распространяется исключительно на оригинальные запасные части.

Гарантийный срок на оригинальные запасные части

Гарантируется отсутствие дефектов и исправность всех оригинальных запасных частей, устанавливаемых на автомобиле или проданных официальными дилерами.

Все новые оригинальные запасные части, установленные на автомобиле или проданные покупателям без установки официальными дилерами, обеспечиваются гарантией продолжительностью 12 месяцев (кроме быстроизнашиваемых деталей), исчисляемой со дня их установки или со дня их продажи, без ограничения пробега.

При этом, если оригинальная запасная часть заменялась в рамках гарантии на автомобиль, то для замененной запасной части срок гарантии заканчивается одновременно с гарантийным сроком на автомобиль. Если же оригинальная запасная часть заменялась в рамках гарантии на оригинальную запасную часть, то ее гарантийный срок заканчивается с истечением гарантии на ту оригинальную запасную часть, которую заменили.

Обратите внимание на следующее:

1. Техническое обслуживание автомобилей в период их эксплуатации, а также выполнение указанных ниже операций, устранение неполадок, ремонт и замена указанных ниже деталей, возникающих в результате ненадлежащего ухода за автомобилем, аварий, износа, воздействий внешних и иных факторов, не входит в гарантийные обязательства и производится для владельцев автомобилей за плату:

- › прочистка топливной системы;
- › регулировка механизма сцепления;
- › регулировка углов установки колес;
- › компьютерная диагностика двигателя;
- › проведение работ по замене шин;
- › балансировка колес;
- › регулировка направления света фар;
- а также не входит в гарантийные обязательства и производится для владельцев автомобилей за плату: замена, ремонт или восстановление расходных материалов, прочих элементов, используемых либо подверженных износу и разрушению при нормальной эксплуатации, в том числе:
- › фильтры;
- › свечи зажигания и накаливания;
- › форсунки впрыска;
- › плавкие предохранители;
- › приводные ремни;
- › лампы и элементы выполняющие их функцию;

- › щеточные узлы электродвигателей, генератора, стартера;
- › тормозные колодки;
- › масла;
- › охлаждающая жидкость;
- › жидкость для гидропривода сцепления и тормозов;
- › консистентные смазки;
- › электролит;
- › хладагент;
- › жидкость для омывателя стекол и фар;
- › топливо;
- › прокладки различных типов (кроме прокладки головки блока цилиндров);
- › стекла;
- › обивка салона и внутренняя отделка;
- › детали с гальванопокрытием;
- › амортизаторы;
- › пружины;
- › сиденья;
- › колесные диски, шины;
- › щетки стеклоочистителей;
- › тормозные соединения или колодки, барабаны, диски;
- › диски сцепления;
- › резиновые части: шланги, ремни, уплотнители, патрубки, втулки стабилизатора, сайлент-блоки, сальники, манжеты, пыльники и др.

2. Гарантийному обслуживанию не подлежат автомобили специального назначения.
3. Регулировочные, контрольно-диагностические работы производятся за счет владельца автомобиля.
4. Гарантийное обслуживание автомобилей осуществляется в случае надлежащего исполнения его владельцем обязанностей, указанных в разделе «**Обязанности владельца автомобиля**» (▷ Страница 236).
5. Внимательно следовать всем рекомендациям, указанным в Руководстве по эксплуатации.
6. Регулярно мыть автомобиль и обрабатывать кузов полировочными средствами.
7. При обнаружении на кузове отложений дорожной соли, песка, асфальта, гудрона, смолы деревьев и прочих веществ, способных повредить лакокрасочное покрытие, немедленно удалить их, своевременно и за свой счет устранить любые вышеперечисленные повреждения лакокрасочного покрытия кузова.

Владелец автомобиля обязан:

1. Соблюдать рекомендации по эксплуатации и обслуживанию автомобиля, изложенные в данном руководстве.
2. Для выполнения гарантийного ремонта доставить автомобиль официальному дилеру.
3. При получении нового автомобиля проверить отсутствие дефектов окраски, внешней и внутренней отделки. В случае обнаружения повреждений сообщить об этом дилеру, продающему автомобиль.
4. Проводить техническое обслуживание автомобиля в соответствии с требованиями, изложенными в разделе «Техническое обслуживание» данного руководства. Сохранить отметки о прохождении технических обслуживаний автомобиля на случай, если они потребуются дилеру. Гарантия на запасные части распространяется только при наличии соответствующих документов на их установку.
8. При смене владельца автомобиля, а также при изменении информации об автомобиле и (или) о его владельце, незамедлительно обратиться к уполномоченному дилеру компании Haval для регистрации указанной информации в Карточке регистрации смены владельца, приведенной в данном руководстве.

Необходимость проведения технического обслуживания

- › Техническое обслуживание позволяет диагностировать текущее состояние Вашего автомобиля.

В процессе эксплуатации все детали автомобиля неизбежно подвергаются износу.

Для гарантирования безопасности вождения автомобиля необходимо своевременно проходить плановые технические осмотры, надлежащим образом осуществлять обслуживание и ремонт. Это позволит Вашему автомобилю максимально долго сохранять свои эксплуатационные характеристики.

- › Прохождение технического обслуживания позволит Вам управлять автомобилем с большей уверенностью и спокойствием.

При проведении технического обслуживания возможно оценить состояние и осуществить необходимый профилактический ремонт комплек-

ствующих и, тем самым, предотвратить возможные серьезные проблемы. Это позволит Вам уверенно пользоваться автомобилем до следующего планового посещения автосервиса.

- › Техническое обслуживание позволит Вам снизить затраты на эксплуатацию автомобиля.
- › Техническое обслуживание позволит Вам увеличить срок службы автомобиля.

Тормозные колодки, шины, а также некоторые другие компоненты автомобиля в процессе работы подвергаются износу и утрачивают свои эксплуатационные качества.

Дальнейшее использование деталей и компонентов, достигших предела износа, может послужить причиной возникновения неполадок и даже привести к ДТП. Поэтому необходимо своевременно проходить плановое техническое обслуживание.

- › Техническое обслуживание позволит Вам уменьшить количество проблем, связанных с ремонтом автомобиля.

Ежедневный осмотр и уход

При каждодневной эксплуатации автомобиля его владелец должен проводить осмотр и уход за автомобилем. Объем и периодичность осмотра и ухода за автомобилем определяются его владельцем на основании пробега автомобиля, времени эксплуатации, а также оценивая его состояние в процессе движения. Рекомендуется осмотр и уход за автомобилем производить перед поездкой на длительные расстояния, а также во время мытья или заправки автомобиля.

Меры безопасности при подготовке и требования к месту проведения технического осмотра автомобиля:

- › Запрещается производить осмотр в тех местах, где при этом создается помеха движению пешеходов или транспорта.
- › Не производите осмотр на наклонной местности, т. к. автомобиль может сдвинуться с места, что создаст опасность получения травмы.
- › Во избежание случайного получения травмы начинайте осмотр только после полного прекращения вращения колес и постановки автомобиля на стояночный тормоз.

Меры безопасности при осмотре моторного отсека автомобиля:

- › Не производите осмотр при работающем двигателе — это очень опасно.
- › Запрещается производить осмотр при включенном зажигании — это может привести к травмам.

- › Во избежание ожога не прикасайтесь к выхлопной трубе и радиатору сразу после выключения двигателя.
- › Во избежание возгорания запрещается помещать посторонние предметы в моторный отсек, в особенности бумагу, ткань и прочие легковоспламеняющиеся материалы.
- › Во избежание возникновения неполадок запрещается отсоединять шланги и провода.

Объекты проверки и порядок осмотра

1. Откройте капот (отсек двигателя)

- › уровень тормозной жидкости,
- › уровень масла в двигателе,
- › уровень охлаждающей жидкости,
- › уровень омывающей жидкости.

2. Периферия автомобиля

- › давление в шинах,
- › трещины, повреждения шин,
- › глубина протектора шин, чрезмерный износ,
- › загрязнения, повреждения осветительных приборов.

3. На месте водителя

- › функционирование стояночного тормоза,
- › работа двигателя,
- › работа педали тормоза,
- › подача омывающей жидкости,

- › работа стеклоочистителей,
 - › работа системы освещения и указателей поворота.
4. Во время движения
- › работа тормозной системы,
 - › работа двигателя на низкой скорости и при ускорении,
 - › проверка неполадок, обнаруженных в предыдущий день.

Плановое техническое обслуживание автомобиля

Владелец автомобиля должен проводить плановое техническое обслуживание автомобиля в строгом соответствии со сроками и в объеме, указанными в «Графике планового технического обслуживания», приведенном в данном руководстве.

Во избежание возникновения непредвиденного ущерба, а также в целях сохранения гарантийного обслуживания автомобиля для прохождения планового технического обслуживания, обращайтесь только в сервисные центры компании Navai.

После проведения планового технического обслуживания работники сервисного центра компании Navai должны поставить соответствующие отметки в талоне технического обслуживания и заверить их печатью сервисного центра компании Navai.

Бонусы, предоставляемые владельцам автомобилей компанией Navai

Компания Navai предоставляет владельцам автомобилей следующие бесплатные бонусы:

1. **Дорожный сервис.** Программа действует на территории Российской Федерации в радиусе 200 км от административных границ города (от МКАД для Москвы), в котором присутствует дилер или в радиусе 200 км до ближайшего дилера в регионе. Услуга «Техническая консультация по телефону» действует в любой точке мира без привязки к Территории действия Программы. Услуга предоставляется при нахождении в месте расположения автомобиля дорог с твердым покрытием.
2. На основании талона бесплатного технического обслуживания, находящегося в данном руководстве, владельцы автомобилей компании Navai могут бесплатно произвести первое техническое обслуживание своего автомобиля. После 4500–5000 км пробега или через 6 месяцев после покупки автомобиля, в зависимости от того, что наступит раньше. Не пройденное в установленный срок или после указанного пробега техническое обслуживание рассматривается как отказ от получения соответствующей бесплатной услуги, предоставляемой компанией Navai.

Регистрационная карточка с информацией об автомобиле

Первый экземпляр хранится у дилера

Информация о владельце
ФИО владельца/наименование компании:
Номер удостоверения личности / идентификационный код компании:
Стационарный телефон:
Мобильный телефон:
Адрес электронной почты:
Почтовый индекс:
Полный адрес:

Информация об автомобиле
Модель:
Идентификационный номер (VIN-код):
Номер двигателя / модель электродвигателя:
Цвет:
Комплектация:
Дата выпуска:
Дата передачи автомобиля:

Подпись дилера	Подпись владельца
Подпись/печать:	Подпись/печать:
Дата:	Дата:

6

Гарантийное обслуживание



Регистрационная карточка с информацией об автомобиле

Второй экземпляр остается в Руководстве

Информация о владельце
ФИО владельца / наименование компании:
Номер удостоверения личности / идентификационный код компании:
Стационарный телефон:
Мобильный телефон:
Адрес электронной почты:
Почтовый индекс:
Полный адрес:

Информация об автомобиле
Модель:
Идентификационный номер (VIN-код):
Номер двигателя / модель электродвигателя:
Цвет:
Комплектация:
Дата выпуска:
Дата передачи автомобиля:

Подпись дилера	Подпись владельца
Подпись/печать:	Подпись/печать:
Дата:	Дата:

6

Гарантийное обслуживание



Карточка регистрации смены владельца

Первый экземпляр: остается в сервисном центре

Информация о новом владельце
ФИО владельца / наименование компании:
Номер удостоверения личности / идентификационный код компании:
Стационарный телефон:
Мобильный телефон:
Адрес электронной почты:
Почтовый индекс:
Полный адрес:

Информация об автомобиле
Модель:
Идентификационный номер (VIN-код):
Номер двигателя / модель электродвигателя:
Цвет:
Регистрационный знак:
Пробег:
<input type="checkbox"/> Смена владельца <input type="checkbox"/> Смена адреса <input type="checkbox"/> Дополнительная выдача

Подпись дилера	Подпись представителя сервисного центра:
Подпись прежнего владельца:	Печать сервисного центра:
Подпись нового владельца:	
Дата:	Дата:

6

Гарантийное обслуживание



Карточка регистрации смены владельца

Второй экземпляр остается в Руководстве

Информация о новом владельце

ФИО владельца / наименование компании:

Номер удостоверения личности / идентификационный код компании:

Стационарный телефон:

Мобильный телефон:

Адрес электронной почты:

Почтовый индекс:

Полный адрес:

Информация об автомобиле

Модель:

Идентификационный номер (VIN-код):

Номер двигателя / модель электродвигателя:

Цвет:

Регистрационный знак:

Пробег:

Смена владельца Смена адреса Дополнительная выдача

Подпись дилера

Подпись представителя
сервисного центра:

Подпись прежнего владельца:

Печать сервисного центра:

Подпись нового владельца:

Дата:

Дата:

6

Гарантийное обслуживание



Карточка замены одометра

Если одометр вышел из строя, немедленно обратитесь в авторизованный сервисный центр по поводу его замены.

Отметка о замене одометра	
Дата замены:	
Показания старого одометра (км):	
Показания нового одометра (км):	
Наименование сервисного центра:	
Печать сервисного центра:	Дополнительные сведения:

Отметка о замене одометра	
Дата замены:	
Показания старого одометра (км):	
Показания нового одометра (км):	
Наименование сервисного центра:	
Печать сервисного центра:	Дополнительные сведения:

Отметка о замене одометра	
Дата замены:	
Показания старого одометра (км):	
Показания нового одометра (км):	
Наименование сервисного центра:	
Печать сервисного центра:	Дополнительные сведения:

Перед передачей автомобиля
владельцу была выполнена
предпродажная подготовка

Печать и подпись официального
дилера Компании Хавейл

Талон бесплатного технического обслуживания

(Остается у владельца)

На основании талона бесплатного технического обслуживания, находящегося в Руководстве по эксплуатации, клиенты компании Хавейл могут бесплатно произвести первое техническое обслуживание. После 4500–5000 км пробега или через 6 месяцев после покупки автомобиля, в зависимости от того, что наступит раньше.

Не пройденное в установленный срок или после указанного пробега техническое обслуживание рассматривается как отказ от получения соответствующей бесплатной услуги предоставляемой Компанией Хавейл.

Номер карточки технического обслуживания	
Дата технического обслуживания	
Пробег на момент технического обслуживания	
Пробег к моменту следующего технического обслуживания	
Наименование сервисного центра	
Представитель сервисного центра	
Печать сервисного центра	

Талон бесплатного технического обслуживания

(Остается в СЦ Компании Хавейл)

На основании талона бесплатного технического обслуживания, находящегося в Руководстве по эксплуатации, клиенты компании Хавейл могут бесплатно произвести первое техническое обслуживание. После 4500–5000 км пробега или через 6 месяцев после покупки автомобиля, в зависимости от того, что наступит раньше.

Не пройденное в установленный срок или после указанного пробега техническое обслуживание рассматривается как отказ от получения соответствующей бесплатной услуги предоставляемой Компанией Хавейл.

Номер карточки технического обслуживания	
Владелец автомобиля Наименование компании	
Адрес	
Телефон	
Подпись владельца	
Модель автомобиля	
Идентификационный номер (VIN-код)	
Номер двигателя	
Дата приобретения автомобиля	
Дата технического обслуживания	
Пробег	
Наименование сервисного центра	
Представитель сервисного центра	
Печать сервисного центра	





7

Технические данные

Идентификация автомобиля	252
Параметры автомобиля	254

Идентификация автомобиля

Оборудование автомобиля

Обратите внимание, что данное руководство содержит информацию, касающуюся стандартного оборудования автомобилей данной серии, оборудования, установленного в автомобилях, предназначенных для продажи в определенных странах, а также информацию, касающуюся специального оборудования. Поэтому некоторое оборудование или функции, описанные в данном руководстве, могут быть не установлены на Вашем автомобиле или доступны только на определенных рынках. За информацией о комплектации Вашего автомобиля просим обратиться к документам, предоставляемым при продаже, или к дилеру, у которого Вы приобрели автомобиль.

Идентификационный номер автомобиля

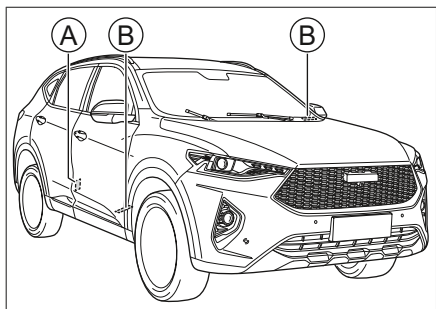

48A274B01DAF

- Ⓐ Табличка с указанием данных автомобиля
- Ⓑ Идентификационный номер автомобиля (VIN)

Идентификационный номер автомобиля — уникальный идентификационный код автомобиля, который наносится на следующих местах:

- › левая верхняя часть передней панели;
- › на передней поперечине под правым передним сидением;
- › на табличке с указанием данных автомобиля под фиксатором замка на средней стойке кузова.

i Полезная информация

После подключения к установленному на автомобиле диагностическому разъему с помощью диагностического прибора можно считать информацию об идентификационном номере автомобиля из блока электронного управления.

Двигатель GW4B15

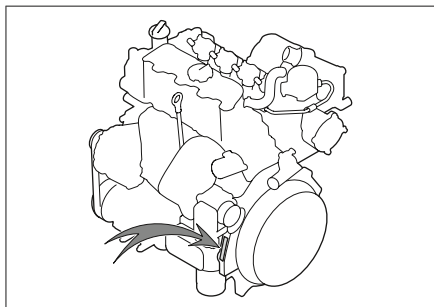

0A556BCBDEAE

Номер двигателя указывается на верхней части блока цилиндров двигателя, как показано на рисунке.

i Полезная информация

Для удобства сбоку на крышке газораспределительного механизма наклеена этикетка, на которой указаны модель и номер двигателя.

Двигатель GW4C20

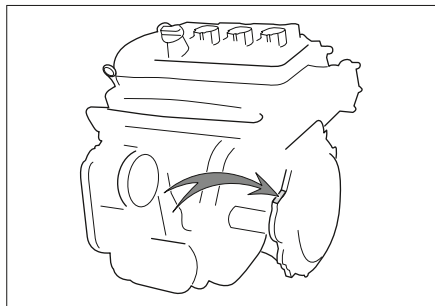

51FF0F2827AC

Номер двигателя указывается на верхней части блока цилиндров двигателя, как показано на рисунке.

i Полезная информация

Для удобства на передней опоре двигателя или на боковой части крышки головки блока цилиндров (со стороны выпуска) наклеена этикетка, на которой указаны модель и номер двигателя.

Этикетка с цветовым кодом

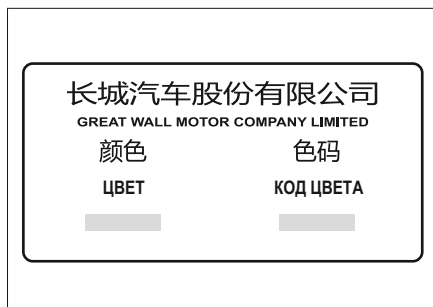

F1CF4325992A

Этикетка с цветовым кодом находится под замком левой стойки S.

Данная этикетка содержит данные о цвете кузова, сокращенный код цвета кузова и данные о производителе.

Параметры автомобиля

Основные параметры

Габаритные размеры, масса, расход топлива, экологический класс, максимальная скорость автомобиля и другие основные параметры приведены в официальных документах, поставляемых вместе с автомобилем.

i Внимание!

Все параметры, указанные в данном Руководстве, кроме специально отмеченных или отдельно перечисленных, относятся к моделям с базовым оборудованием. Для автомобилей с опциональным оборудованием и автомобилей, произведенных для других стран, некоторые параметры могут отличаться. Следует использовать параметры, указанные в официальной документации, поставляемой вместе с автомобилем.

Динамика

Двигатель

Номер модели	Тип	Максимальная мощность/ обороты [кВт/об/мин]	Максимальный крутящий момент/ обороты [Н·м/об/мин]	Угол максимально преодолеваемого подъема [%]
GW4C20	Бензиновый двигатель с турбонаддувом	140/5500	340/2000~3200	30 (передний привод) 50 (полный привод)
GW4B15	Бензиновый двигатель с турбонаддувом	110/5600	280/1400~3000	30 (передний привод) 50 (полный привод)

Шасси

Наименование			Данные	
Шины	Стандарт	Стандартные шины	225/65R17 102H 225/55R19 99H 225/55R19 99V	
		Запасное колесо	T155/85R18 115M	
	Давление воздуха в шинах		См. табличку с указанием давления воздуха в шинах на средней стойке кузова	
	Цепи противоскольжения	Стандарт	Цепи противоскольжения из полиуретана толщиной не более 15 мм	
Место установки		Передние колеса		
Колеса	Параметры динамической балансировки	Односторонняя [г]		≤ 8
		Двусторонняя (суммарно) [г]		≤ 15
	Задние колеса	Развал задних колес	$-43' \pm 30'$ (отклонение $\leq 30'$)	
		Схождение задних колес	$2' \pm 15'$ (отклонение $\leq 10'$)	
	Углы установки колес	Передние колеса	Продольный угол наклона оси поворота колеса	$2,7^\circ \pm 45'$ (отклонение $\leq 36'$)
			Развал передних колес	$17' \pm 30'$ (отклонение $\leq 30'$)
			Схождение передних колес	$0' \pm 5'$ (отклонение $\leq 5'$)
			Угол поперечного наклона оси поворота колеса	$12^\circ 44' \pm 30'$ (отклонение $\leq 30'$)

Наименование		Данные	
Размерно-установочные данные	Педаля тормоза	Свободный ход [мм]	10,3
	Передние тормозные колодки (фрикционные накладки)	Минимальная допустимая толщина [мм]	2
	Задние тормозные колодки (фрикционные накладки)	Минимальная допустимая толщина [мм]	2
	Передний тормозной диск	Минимальная допустимая толщина [мм]	26
	Задний тормозной диск	Минимальная допустимая толщина [мм]	9,6

Сиденья

Наименование		Данные
Диапазон регулировки		Расстояние между крайним задним и крайним передним положениями
Угол наклона спинки	Передние сиденья	22°
	Задние сиденья	25°
Наиболее часто используемый угол наклона спинки сидений	Передние сиденья	22°~25°
	Задние сиденья	25°

Смазочные материалы

Моторное масло

Тип моторного масла **GW4C20**

Если Вы используете масло стандарта API (Американский институт нефти), рекомендуем применять полностью синтетическое моторное масло:

Наименование	Данные	
Температура окружающей среды	Выше -30 °С	Более низкая температура
Класс качества	SN	SN
Класс вязкости	5W-40/5W-30	0W-40/0W-30

Если Вы используете масло стандарта ACEA (Ассоциация европейских производителей автомобилей), мы рекомендуем применять:

- › Если в Вашем регионе температура выше -30 °С, используйте полностью синтетическое масло A3/B4 5W-40 или C2 5W-30.
- › Если температура в Вашем регионе ниже, используйте полностью синтетическое масло A3/B4 0W-40 или C2 0W-30.

Моторное масло для двигателя **GW4B15**

Если Вы используете масло стандарта API (Американский институт нефти), рекомендуем применять полностью синтетическое моторное масло:

Наименование	Данные	
Температура окружающей среды	Выше -30 °С	Более низкая температура
Класс качества	SN	SN
Класс вязкости	5W-30	0W-30

Если Вы используете масло стандарта ACEA (Ассоциация европейских производителей автомобилей), мы рекомендуем применять:

- › Если в Вашем регионе температура выше -30 °С, используйте полностью синтетическое масло C1/C2 5W-30.
- › Если температура в Вашем регионе ниже, используйте полностью синтетическое масло C1/C2 0W-30.

Объем заливаемого моторного масла

Модель двигателя	Объем [л] (справочное значение)	
	При замене моторного масла и масляного фильтра	При замене только масла
GW4C20	5,0±0,1	4,6±0,1
GW4B15	4,8±0,1	4,5±0,1

Другие типы масел

Типы масел	Стандарт	Объем [л] (справочное значение)
Масло для коробки передач с двойным сцеплением	Shell Spirax S5 DCT11	6,7±0,3
Охлаждающая жидкость	Гликолевая группа № 45	7,8±0,5 (двигатель GW4C20) 7,5±0,5 (двигатель GW4B15)
Жидкость омывателя стекол	—	2,7±0,1
Тормозная жидкость	Синтетическая тормозная жидкость DOT4	0,75±0,05
Масло для главной передачи/дифференциала	TRANSMISSION DUAL9 FE75W-90	1±0,1
Масло для раздаточной коробки	TRANSMISSION DUAL9 FE75W-90	0,29±0,01

8

Указатели

Алфавитный указатель 260

Указатель индикаторов
и сигнализаторов 264

Алфавитный указатель

А

- Автоматическая коробка передач 92
 - Электронный селектор 92
- Аккумуляторная батарея 203

Б

- Буксировка 188

В

- Выключатель зажигания 85
 - Выключение двигателя 88
 - Запуск двигателя 87

Д

- Датчик
 - кислорода 128
- Двери багажного отделения
 - Аварийное открытие 23
 - Открытие и закрытие 22
- Детская удерживающая система 157
 - Типы детских автокресел 157
 - Точки крепления ISOFIX 158

Ж

- Жидкости
 - омывателя стекол 202
 - охлаждающая 202
 - тормозная 201

З

- Замена поврежденного колеса 177
- Замки дверей 19
 - Аварийная блокировка дверей 21
 - «Безопасный» замок 24
 - Запирание и отпирание дверей с помощью интеллектуальной системы доступа к автомобилю 19
 - Запирание и отпирание при помощи ключа 20
 - Отпирание двери при помощи внутренней ручки 20
 - Отпирание и запирание дверей механическим ключом 21
 - Отпирание и запирание при помощи кнопок центрального управления 20
- Запасное колесо 175
- Заправка топлива 34
- Звуковое предупреждение 141
- Звуковой сигнал 47
- Зеркала заднего вида 43
 - Наружные 44
 - с автоматическим антибликовым затемнением 43
 - с ручным антибликовым затемнением 43
- Зеркало, косметическое 64

И

- Идентификационный номер автомобиля 252
- Индикаторы и сигнализаторы 136
- Интеллектуальный полный привод 97

К

- Капот 32
- Каталитический нейтрализатор 128
- Ключ 16
- Комплект бортового инструмента 174

Л

- Люк в крыше 29
 - Закрытие и открытие 29
 - Закрытие и открытие солнцезащитной шторки 30

М

- Моторное масло, уровень 198
- Моторный отсек 197

О

- Освещение 49
 - Аварийная световая сигнализация 52
 - Внутреннее освещение автомобиля 54
 - Дневные ходовые огни 52
 - Комбинированный переключатель управления 50
 - Противотуманные фары 53
 - Расположение приборов наружного освещения 49
 - Регулирование высоты света фар 54
 - Регулирование яркости приборной панели 53
 - Сигнал экстренного торможения 53
 - Функция «Проводи меня домой» 53

П

- Параметры автомобиля 254
 - Динамика 254
 - Сиденья 256
 - Смазочные материалы 257
 - Шасси 255
- Перегрев двигателя 186
- Период обкатки 83
- Подголовники 36
- Подушки безопасности 150
 - Боковые 154
 - Передние 151
 - Шторки 155
- Предохранители 204

Предупреждающие обозначения 169

Приборы

Основные 130

Противоугонная система

автомобиля 166

двигателя 164

Р

Радиатор 203

Режимы управления автомобилем 96

Рейлинги на крыше автомобиля 48

Ремни безопасности 144

Рулевое колесо 46

Рулевое управление
с электроусилителем 126

С

Сиденья 37

Обогрев задних сидений 42

Подлокотник задних сидений 41

Подлокотник передних сидений 39

Регулировка при помощи
электропривода 38

Ручная регулировка 37

Складывание сидений заднего
ряда 40

Система

адаптивного круиз-контроля 112

антиблокировочная тормозная 124

бортовая диагностическая 129

вызова экстренных служб 193

динамической стабилизации
движения, электронная 125

кондиционирования 59

контроля паров топлива 129

круиз-контроля 109

мониторинга давления воздуха
в шинах 107

помощи при вождении 124

помощи при движении вперед 119

помощи при движении на спуске 122

помощи при трогании на подъеме 126

предотвращения опрокидывания 127

прекращения подачи топлива при
столкновении 168

противобуксовочная 126

распределения тормозных усилий,
электронная 125

рециркуляции картерных газов 129

Система помощи при парковке 101

Круговой обзор 104

Система помощи при движении
задним ходом 104

Система предупреждения
о возможном столкновении 103

Смазочные материалы 257

Солнцезащитные козырьки 64

Стеклоочистители 56

Автоматические стеклоочистители
ветрового стекла 56

задний 57

передние 56

Функция обогрева передних
стеклоочистителей 58

Стеклоподъемники 26

Т

Торможение, автоматическое экстренное [120](#)

Тормозная жидкость [201](#)

Тормоз, электромеханический стояночный [89](#)

Турбонагнетатель [129](#)

У

Уровень моторного масла [198](#)

Устройства для хранения [64](#)

Уход

за кузовом [212](#)

за люком в крыше [211](#)

за салоном автомобиля [214](#)

за шинами [209](#)

Ш

Шторка [66](#)

Э

Электророзетки [67](#)

Указатель индикаторов и сигнализаторов

- | | | | |
|---|---|---|--|
|  | Индикатор указателя поворота 136 |  | Индикатор системы круиз-контроля 138 |
|  | |  | Сигнализатор перегрева охлаждающей жидкости 138 |
|  | Индикатор включения освещения 136 |  | Сигнализатор низкого уровня топлива 138 |
|  | Индикатор включения стояночного света 136 |  | Сигнализатор системы мониторинга давления воздуха в шинах 138 |
|  | Индикатор включения дальнего света фар 136 |  | Индикатор зарядки аккумуляторной батареи 138 |
|  | Индикатор включения противотуманных фар 136 |  | Сигнализатор неполадки двигателя 139 |
|  | Индикатор включения задних противотуманных фонарей 136 |  | Сигнализатор необходимости технического обслуживания двигателя 139 |
|  | Сигнализатор незастегнутого ремня безопасности 137 |  | Сигнализатор недостаточного давления моторного масла 139 |
|  | Индикатор стояночного тормоза 137 |  | Сигнализатор перегрева коробки передач 139 |
|  | Сигнализатор неполадки стояночного тормоза 137 |  | Сигнализатор неполадки системы подушек безопасности 139 |
|  | Индикатор автоматического режима работы стояночного тормоза 137 |  | Сигнализатор неполадки усилителя рулевого управления 140 |
|  | Сигнализатор неполадки антиблокировочной тормозной системы 137 |  | Индикатор адаптивной системы круиз-контроля 140 |
|  | Сигнализатор неполадки тормозной системы 137 |  | Сигнализатор неполадки адаптивной системы круиз-контроля 140 |
|  | Индикатор системы динамической стабилизации 137 |  | Индикатор системы предупреждения о возможном столкновении 140 |
|  | Индикатор отключения системы динамической стабилизации 137 | | |
|  | Индикатор системы помощи при спуске 138 | | |

HAVAL